



SECRETARIA DE ESTADO DE SANEAMENTO E RECURSOS HÍDRICOS
SSRH-CSAN

REV.	DATA	MODIFICAÇÃO	VERIFICAÇÃO	APROVAÇÃO
1	15/09/2018	Emissão Final		
0	29/06/2018	Emissão Inicial		

ENGECORPS **maubertec**

Elaboração de Planos Municipais Específicos dos Serviços de Saneamento Básico para o Lote 2 – Municípios das Unidades de Gerenciamento de Recursos Hídricos – UGRHs 16, 20, 21 e 22

PRODUTO 4 (P4) – PLANO MUNICIPAL ESPECÍFICO DOS
SERVIÇOS DE SANEAMENTO BÁSICO

MUNICÍPIO: MONTE CASTELO

UGRHI 20

ÁGUA/ESGOTO/DRENAGEM URBANA

ELABORADO:		APROVADO:	
M.A.C.N.		Maria Bernardete Sousa Sender ART Nº 28027230171872190 CREA Nº 0601694180	
VERIFICADO:		COORDENADOR GERAL:	
J.G.S.B.		André Luis M. M. de Barros ART Nº 28027230172193349 CREA Nº 0600279482	
Nº (CLIENTE):		DATA:	FOLHA:
		15/09/2018	
Nº ENGECORPS:	1338-SSR-16-SA-RT-0004	REVISÃO:	
		R1	1 DE 294

**SECRETARIA DE ESTADO DE SANEAMENTO E
RECURSOS HÍDRICOS DE SÃO PAULO**

SSRH/CSAN

**Elaboração de Planos Municipais Específicos dos Serviços de
Saneamento Básico para o Lote 2 – Municípios das Unidades de
Gerenciamento de Recursos Hídricos – UGRHs 16, 20, 21 e 22**

**PRODUTO 4 (P4) – PLANO MUNICIPAL
ESPECÍFICO DOS SERVIÇOS DE
SANEAMENTO BÁSICO**

MUNICÍPIO: MONTE CASTELO

UGRHI 20

ÁGUA/ESGOTO/DRENAGEM URBANA

LOTE 2

CONSÓRCIO ENGECORPS ■ MAUBERTEC

1338-SSR-16-SA-RT-0004-R1

Setembro/2018

SUMÁRIO

	PÁG.
APRESENTAÇÃO	8
1. INTRODUÇÃO	10
2. CARACTERIZAÇÃO GERAL DO MUNICÍPIO DE MONTE CASTELO E SUA INSERÇÃO REGIONAL	10
2.1 ASPECTOS FÍSICOS TERRITORIAIS	10
2.2 ASPECTOS SOCIAIS E ECONÔMICOS	22
2.3 ASPECTOS AMBIENTAIS	29
3. DESCRIÇÃO DOS SISTEMAS RELATIVOS AOS SERVIÇOS OBJETO DOS PLANOS ESPECÍFICOS DE SANEAMENTO DO MUNICÍPIO.....	30
3.1 DESCRIÇÃO DO SISTEMA DE ABASTECIMENTO DE ÁGUA.....	30
3.2 DESCRIÇÃO DOS SERVIÇOS DE ESGOTAMENTO SANITÁRIO	37
3.3 DESCRIÇÃO DOS SERVIÇOS DE DRENAGEM URBANA E MANEJO DE ÁGUAS PLUVIAIS.....	42
4. ESTUDO POPULACIONAL E DE DEMANDAS E CONTRIBUIÇÕES.....	51
4.1 ESTUDO POPULACIONAL	51
4.2 ESTUDO DE DEMANDAS E CONTRIBUIÇÕES	57
5. IDENTIFICAÇÃO DOS INDICADORES UTILIZADOS PARA ANÁLISE E AVALIAÇÃO DOS SERVIÇOS ATUAIS DE SANEAMENTO BÁSICO.....	81
5.1 INDICADORES SELECIONADOS PARA OS SISTEMAS DE ABASTECIMENTO DE ÁGUA E ESGOTAMENTO SANITÁRIO.....	81
5.2 INDICADORES SELECIONADOS PARA OS SERVIÇOS DE DRENAGEM E MANEJO DE ÁGUAS PLUVIAIS URBANAS.....	88
6. DIAGNÓSTICO DOS SISTEMAS DE SANEAMENTO BÁSICO OBJETO DOS PLANOS ESPECÍFICOS DO MUNICÍPIO.....	90
6.1 DIAGNÓSTICO DOS SISTEMAS DE ABASTECIMENTO DE ÁGUA E ESGOTOS SANITÁRIOS.....	90
6.2 SISTEMA DE DRENAGEM PLUVIAL URBANA	97
7. OBJETIVOS E METAS	100
7.1 ABORDAGEM GERAL SOBRE OS OBJETIVOS E METAS PARA OS SISTEMAS DE SANEAMENTO DO MUNICÍPIO	100
7.2 CONDICIONANTES E DIRETRIZES GERAIS ADVINDAS DE DIAGNÓSTICOS LOCAIS E REGIONAIS	100
7.3 OBJETIVOS E METAS	102
8. FORMULAÇÃO E ORGANIZAÇÃO DE PROPOSTAS ALTERNATIVAS ÁREA URBANA - PROGNÓSTICOS.....	105
8.1 SISTEMA DE ABASTECIMENTO DE ÁGUA	105
8.2 SISTEMAS DE ESGOTOS SANITÁRIOS	111
8.3 SISTEMA DE DRENAGEM E MANEJO DE ÁGUAS PLUVIAIS URBANAS.....	116

9.	METODOLOGIA PARA ESTIMATIVA DOS INVESTIMENTOS NECESSÁRIOS E AVALIAÇÃO DAS DESPESAS DE EXPLORAÇÃO	126
9.1	SISTEMAS DE ABASTECIMENTO DE ÁGUA E ESGOTOS SANITÁRIOS	126
9.2	SISTEMA DE DRENAGEM E MANEJO DE ÁGUAS PLUVIAIS URBANAS.....	129
10.	RELAÇÃO DAS INTERVENÇÕES PRINCIPAIS, ESTIMATIVA DE CUSTOS E CRONOGRAMAS DA SEQUÊNCIA DE IMPLANTAÇÃO	131
10.1	SISTEMA DE ABASTECIMENTO DE ÁGUA	131
10.2	SISTEMA DE ESGOTOS SANITÁRIOS	137
10.3	SISTEMA DE DRENAGEM E MANEJO DE ÁGUAS PLUVIAIS URBANAS.....	143
11.	ESTUDOS DE VIABILIDADE ECONÔMICO-FINANCEIRA DAS SOLUÇÕES ADOTADAS	146
11.1	SISTEMA DE ABASTECIMENTO DE ÁGUA	146
11.2	SISTEMA DE ESGOTOS SANITÁRIOS	151
11.3	SISTEMA DE DRENAGEM E MANEJO DE ÁGUAS PLUVIAIS URBANAS.....	155
12.	RESUMO DOS ESTUDOS DE SUSTENTABILIDADE ECONÔMICO-FINANCEIRA ...	158
12.1	METODOLOGIAS PARA O CÁLCULO DOS CUSTOS DA PRESTAÇÃO DOS SERVIÇOS DE SANEAMENTO BÁSICO DO MUNICÍPIO	160
12.2	CONCLUSÕES	164
13.	PROGRAMAS, PROJETOS E AÇÕES.....	165
13.1	PROGRAMAS GERAIS APLICADOS ÀS ÁREAS DE SANEAMENTO	166
14.	FORMULAÇÃO E ORGANIZAÇÃO DE PROPOSTAS ALTERNATIVAS ÁREA RURAL - PROGNÓSTICOS	172
15.	PROGRAMAS DE FINANCIAMENTOS E FONTES DE CAPTAÇÃO DE RECURSOS	177
15.1	CONDICIONANTES GERAIS	177
15.2	FORMAS DE OBTENÇÃO DE RECURSOS.....	178
15.3	FONTES DE CAPTAÇÃO DE RECURSOS.....	179
15.4	LISTAGEM DE VARIADOS PROGRAMAS E AS FONTES DE FINANCIAMENTO PARA O SANEAMENTO	180
15.5	DESCRIÇÃO RESUMIDA DE ALGUNS PROGRAMAS DE FINANCIAMENTOS DE GRANDE INTERESSE PARA IMPLEMENTAÇÃO DO PMESSB.....	183
15.6	INSTITUIÇÕES COM FINANCIAMENTOS ONEROSOS	199
16.	FORMULAÇÃO DE MECANISMOS E PROCEDIMENTOS PARA A AVALIAÇÃO SISTEMÁTICA DA EFICÁCIA DAS AÇÕES PROGRAMADAS	202
16.1	INDICADORES DE DESEMPENHO	208
17.	PREVISÃO DE EVENTOS DE CONTINGÊNCIAS E EMERGÊNCIAS	217
17.1	SISTEMA DE ABASTECIMENTO DE ÁGUA E ESGOTAMENTO SANITÁRIO	217
17.2	SISTEMA DE DRENAGEM E MANEJO DE ÁGUAS PLUVIAIS URBANAS.....	220
18.	REFERÊNCIAS BIBLIOGRÁFICAS.....	222

ANEXO I – BASES E FUNDAMENTOS LEGAIS DOS PLANOS MUNICIPAIS DE SANEAMENTO

.....	1
1. COMENTÁRIOS INICIAIS.....	4
1.1 ABRANGÊNCIA DOS SERVIÇOS	6
1.2 TITULARIDADE DOS SERVIÇOS.....	11
1.3 PLANEJAMENTO	14
1.4 REGULAÇÃO E FISCALIZAÇÃO.....	19
1.5 MODELOS INSTITUCIONAIS DE REGULAÇÃO	21
1.6 PRESTAÇÃO DOS SERVIÇOS: MODELOS INSTITUCIONAIS	23

**ANEXO II – PROPOSIÇÃO DE CRITÉRIOS DE PROJETO INTEGRADO VIÁRIO –
MICRODRENAGEM.....**

.....	1
1. INTRODUÇÃO	8
2. DEFINIÇÃO DOS ELEMENTOS CONSTITUTIVOS.....	8
2.1 CAPTAÇÕES	8
2.2 POÇO DE VISITA	8
2.3 CONEXÕES	8
2.4 GALERIA PLUVIAL	9
2.5 CAIXA DE PASSAGEM.....	9
2.6 MEIOS-FIOS OU GUIAS.....	9
2.7 SARJETAS	9
2.8 SARJETÕES.....	9
2.9 TRAVESSIA.....	9
3. A FUNÇÃO DA RUA.....	9
3.1 CLASSIFICAÇÃO DAS VIAS PÚBLICAS.....	10
3.2 INTERFERÊNCIA ENTRE A DRENAGEM DAS RUAS E O TRÁFEGO.....	10
4. SUGESTÕES PARA PROJETO DE VIAS	15
4.1 DECLIVIDADE DA SARJETA	15
4.2 ESTRUTURAS HIDRÁULICAS NOS CRUZAMENTOS	18
4.3 CAPTAÇÕES	19
4.4 CRITÉRIOS DE DRENAGEM PARA PROJETO DE RUAS URBANAS	20
4.5 CRITÉRIOS DE DRENAGEM PARA PROJETO DE CRUZAMENTOS EM RUAS URBANAS.....	30
5. PROPOSIÇÕES PARA O PROJETO DE GALERIAS	35
5.1 DADOS PARA ELABORAÇÃO DO PROJETO.....	35
5.2 PROJETO DE REDE DE MICRODRENAGEM.....	35
5.3 PARÂMETROS DE PROJETO A ADOTAR	37

SIGLAS

AAB – Adutora de Água Bruta
AAT – Adutora de Água Tratada
ANA – Agência Nacional de Águas
APA - Área de Proteção Ambiental
APP – Área de Preservação Permanente
ARSESP – Agência Reguladora de Saneamento e Energia do Estado de São Paulo
CBH – Comitê de Bacia Hidrográfica
CEPAGRI – Centro de Pesquisas Meteorológicas e Climáticas Aplicadas à Agricultura
CETESB – Companhia Ambiental do Estado de São Paulo
CF – Constituição Federal
CONSÓRCIO – CONSÓRCIO ENGECORPS ■ MAUBERTEC | PLANOS UGRHI 20
CRH – Conselho Estadual de Recursos Hídricos
CRHi - Coordenadoria de Recursos Hídricos
CSAN – Coordenadoria de Saneamento da SSRH
DAE – Departamento de Água e Esgotos
DAEE – Departamento de Águas e Energia Elétrica
DNIT – Departamento Nacional de Infraestrutura de Transportes
EEAB – Estação Elevatória de Água Bruta
EEAT – Estação Elevatória de Água Tratada
EEE – Estação Elevatória de Esgoto
ETE – Estação de Tratamento de Esgotos
FEHIDRO – Fundo Estadual de Recursos Hídricos
GEL – Grupo Executivo Local
IBGE – Instituto Brasileiro de Geografia e Estatística
IG – Instituto Geológico
INPE – Instituto Nacional de Pesquisas Espaciais
IPT – Instituto de Pesquisas Tecnológicas
MCidades – Ministério das Cidades
MME – Ministério de Minas e Energia
PERH – Plano Estadual de Recursos Hídricos
PLANASA – Plano Nacional de Saneamento Básico
PMESSB – Planos Municipais Específicos dos Serviços de Saneamento Básico
PNRS – Política Nacional de Resíduos Sólidos

RAP – Reservatório Apoiado

REL – Reservatório Elevado

SABESP – Companhia de Saneamento Básico do Estado de São Paulo

SAAE – Serviço Autônomo de Água e Esgotos

SEADE – Fundação Sistema Estadual de Análise de Dados

SIG – Sistema de Informações Georreferenciadas

SIGRH – Sistema Integrado de Gerenciamento de Recursos Hídricos

SMA – Secretaria do Meio Ambiente

SNIS – Sistema Nacional de Informações sobre Saneamento

SSRH – Secretaria de Estado de Saneamento e Recursos Hídricos – SP

STF – Supremo Tribunal Federal

TR – Termo de Referência

UGRHI – Unidade de Gerenciamento de Recursos Hídricos

APRESENTAÇÃO

O presente documento refere-se ao Produto P4, relatório final do Plano Municipal Específico dos Serviços de Abastecimento de Água Potável, Esgotamento Sanitário e Drenagem e Manejo de Águas Pluviais Urbanas - do município de Monte Castelo, integrante da Unidade de Gerenciamento de Recursos Hídricos Turvo/Grande – UGRHI 20, conforme contrato CSAN 002/SSRH/2017, firmado em 04/04/2017 entre a Secretaria de Estado de Saneamento e Recursos Hídricos (SSRH) do Governo do Estado de São Paulo e o Consórcio ENGECORPS ■ MAUBERTEC | Planos UGRHI 16, 20, 21 e 22.

Para a elaboração do plano municipal, foram considerados a lei federal nº 11.445 de 5 de janeiro de 2007, que estabelece diretrizes nacionais para o saneamento básico, o termo de referência (TdR) da concorrência CSAN 004/SSRH/2017 – Lote 2 para contratação dos serviços objetos desse contrato, a proposta técnica do Consórcio ENGECORPS ■ MAUBERTEC, as diretrizes emanadas de reuniões prévias entre os técnicos da SSRH/CSAN e do CONSÓRCIO e as premissas e procedimentos apresentados na Reunião de Partida realizada no município de Marília, realizado no dia 26 de Abril de 2017.

O Plano Detalhado de Trabalho, proposto pelo CONSÓRCIO para a elaboração do PMESSB, que para o município de Monte Castelo engloba os serviços de Abastecimento de Água Potável, Esgotamento Sanitário e Drenagem e Manejo de Águas Pluviais Urbanas, representa um modelo de integração entre os produtos de serviços estabelecidos no edital de concorrência, com inter-relação lógica e temporal, conforme apresentado a seguir:

- ◆ PRODUTO 1 – PLANO DE TRABALHO DETALHADO;
- ◆ PRODUTO 2 – DIAGNÓSTICO E ESTUDO DE DEMANDAS;
- ◆ PRODUTO 3 – OBJETIVOS E METAS;
- ◆ PRODUTO 4 – PROPOSTA DE PLANO MUNICIPAL ESPECÍFICO DOS SERVIÇOS DE ABASTECIMENTO DE ÁGUA POTÁVEL, ESGOTAMENTO SANITÁRIO E DRENAGEM E MANEJO DE ÁGUAS PLUVIAIS URBANAS.

O processo de elaboração do PMESSB terá como referência as diretrizes sugeridas pelo Ministério das Cidades, através do Guia para Elaboração de Planos Municipais de Saneamento (MCidades, 2011), quais sejam:

- ◆ Integração de diferentes componentes da área de Saneamento Ambiental e outras que se fizerem pertinentes;

-
- ◆ Promoção do protagonismo social a partir da criação de canais de acesso à informação e à participação que possibilite a conscientização e a autogestão da população;
 - ◆ Promoção da saúde pública;
 - ◆ Promoção da educação sanitária e ambiental que vise à construção da consciência individual e coletiva e de uma relação mais harmônica entre o homem e o ambiente;
 - ◆ Orientação pela bacia hidrográfica;
 - ◆ Sustentabilidade;
 - ◆ Proteção Ambiental;
 - ◆ Inovação Tecnológica.

1. **INTRODUÇÃO**

O Produto 4 é resultante da consecução das atividades desenvolvidas nos Produtos 2 (Diagnóstico e Estudo de Demandas) e Produto 3 (Objetivos e Metas), configurando-se como o relatório final do Plano Municipal Específico dos Serviços de Saneamento Básico (PMESSB). Nesse relatório, estão sintetizadas todas as informações e dados obtidos durante o transcorrer dos trabalhos, apresentando-se os planos específicos para cada um dos componentes contemplados pelo município.

A elaboração do PMESSB obedeceu aos preceitos da lei federal nº 11.445/07, baseando-se, principalmente, nas diretrizes do Ministério das Cidades, através da Secretaria Nacional de Saneamento Ambiental, especificamente no documento “Definição da Política de Elaboração de Planos Municipais e Regionais de Saneamento Básico”. As definições da Política e do Plano Específico de Saneamento Básico estão contidas, respectivamente, nos Capítulos II e IV da supracitada lei, que estabelece a finalidade, o conteúdo e a responsabilidade institucional do titular por sua elaboração.

2. **CARACTERIZAÇÃO GERAL DO MUNICÍPIO DE MONTE CASTELO E SUA INSERÇÃO REGIONAL**

A seguir estão relacionados os aspectos geográficos, político-administrativos e fisiográficos que caracterizam o território que compreende ao município de Monte Castelo.

2.1 **ASPECTOS FÍSICOS TERRITORIAIS**

2.1.1 **Aspectos Gerais**

O município de **Monte Castelo** localiza-se no setor noroeste do Estado de São Paulo, estendendo-se por 233,5 km², com altitude média de 375 metros acima do nível do mar e sua sede situa-se nas coordenadas 21°17'53” de latitude sul e 51°34'14” de longitude oeste.

Monte Castelo está inserido na Região Administrativa de Presidente Prudente e Região de Governo de Dracena, fazendo divisa com os municípios de Nova Independência ao Norte, Nova Guataporanga e Tupi Paulista ao sul, Junqueirópolis ao leste e São João do Pau d’Alho a oeste.

Distante 677 km da capital paulista, o acesso ao município, a partir da capital, pode ser feito através da Rodovia Castelo Branco (SP-374), até a Rodovia Professor João Hipólito Martins (SP-209) até Botucatu, a partir de onde se deve seguir pela rodovia Marechal Rondon (SP-300) até o município de Andradina, onde é preciso acessar a rodovia Euclides Figueiredo em direção ao sul até o acesso à estrada municipal que dá acesso ao município de Monte Castelo, conforme **Ilustração 2.1**.

Em 24 de dezembro de 1948, foi criado o distrito de Monte Castelo, sendo emancipado em 30 de dezembro de 1954 por meio da lei estadual 2.456, tendo se instalado definitivamente no ano seguinte, após eleições municipais.

Ilustração 2.1 – Localização dos Acessos ao Município de Monte Castelo

2.1.2 Geologia

O município de Monte Castelo está inserido no contexto geológico da Província Paraná, situado na porção nordeste da Bacia Bauru. Esta bacia formou-se no início do Neocretáceo após a ruptura do continente gondwânico, depositada sobre rochas vulcânicas da Formação Serra Geral (Fernandes, 1998). A Bacia Bauru é caracterizada como uma sequência sedimentar predominantemente arenosa, com espessura da ordem de 300 metros, composta por três unidades maiores: Grupo São Bento, Grupo Bauru e Grupo Caiuá.

Segundo o Mapa Geológico do Estado de São Paulo na escala 1:750.000 publicado pela CPRM (2006), na área de abrangência do município ocorrem exposições de arenitos eólicos da Formação Vale do Rio do Peixe (Grupo Bauru) no setor sul, ao passo que no setor norte afloram arenitos quartzos da Formação Santo Anastácio (Grupo Caiuá) associadas ao entalhamento do relevo promovido pelas principais drenagens.

A Formação Vale do Rio do Peixe é constituída por rochas sedimentares de ambiente continental desértico constituído por lençóis de areia e pequenas dunas. Essa unidade é composta por arenito muito fino a fino, bem selecionado, com camadas tabulares de siltito maciço e lentes de arenito conglomerático com intraclastos argilosos ou carbonáticos (CPRM 2006). As camadas tabulares podem ser maciças ou exibir estratificação plano-paralela e cruzada tabular ou acanalada de pequeno a médio porte.

A Formação Santo Anastácio é constituída por rochas sedimentares de ambiente continental desértico e planície de lençóis de areia, composta por arenito quartzoso, fino a muito fino, pobremente selecionado e pouca matriz silto-argilosa, ocorrendo arenito conglomerático com lentes de conglomerados e arenito. As camadas arenosas são normalmente maciças e localmente podem exibir extratificação plano-paralela e cruzada de pequeno porte, com raras intercalações de lamitos e argilitos (Fernandes & Coimbra 2000).

No limite norte do município ocorre uma falha geológica indiscriminada associada ao curso do Rio Aguapeí ou Feio. Essa falha possui aproximadamente 110 km de extensão, com orientação NW-SE.

2.1.3 Geomorfologia

O município de Monte Castelo situa-se no contexto geomorfológico do Planalto Ocidental Paulista, em zona de áreas indivisas. Segundo o mapa geomorfológico do IPT (1981), o Planalto Ocidental ocupa praticamente toda a metade oeste do Estado de São Paulo, com altitude entre 300 e 1000 metros. Essa unidade é representada por formas de relevo de degradação em planaltos dissecados, com relevo colinoso, morros suavizados e morrotes residuais localizados.

O município localiza-se, principalmente, em três bacias hidrográficas, todas drenando na direção norte, para desaguar no rio Aguapeí ou Feio. A oeste, coincidente com o limite com o município de São João do Pau d'Alho está o córrego Pau d'Alho, ao passo que, coincidente ao limite com o município de Junqueirópolis está o ribeirão Nova Palmeira. No centro de Monte Castelo localiza-se o ribeirão Galante, onde também está localizado a área urbana do município. A amplitude topográfica do município é de aproximadamente 100 m, com cotas variando entre aproximadamente 270 m e 370 m.

Localmente, o relevo é formado por colinas amplas, que predominam no setor central do município, apresentam interflúvio com área superior a 4 km², topos extensos e aplainados, vertentes com perfis retilíneos a convexos, drenagem de baixa densidade, padrão sub-dendríticos, vales abertos e planícies aluviais interiores restritas, e colinas médias, localizadas no setor sul, nas quais predominam declividades baixas (inferiores a 15%) e amplitudes de até 100 m.

As planícies aluviais, por sua vez, estão localizadas no setor norte, nas margens do rio Aguapeí ou Feio, e são constituídas em terrenos baixos mais ou menos planos sujeitos a inundações periódicas.

O curso do rio Aguapeí ou Feio, que marca o limite norte do município, estabelece um relevo de agradação em planície aluvial, caracterizada por terrenos baixos e mais ou menos planos, junto às margens dos rios, sujeitos periodicamente a inundações.

2.1.4 Pedologia

A diversidade de relevo e geologia do município de Monte Castelo dá origem a uma variedade limitada de solos.

Neste sentido a base litológica constituída basicamente por arenitos e o relevo pouco movimentado formou Argissolos Vermelho-Amarelos, que ocupam o setor sul do município, os Latossolos Vermelhos no setor central e um setor ao norte preenchidas por Gleissolos Háplicos, conforme o Mapa Pedológico do Estado de São Paulo (OLIVEIRA, J.B *et al*, 1999), realizado pela Embrapa-Solos/IAC na escala 1:500.000.

Os Argissolos Vermelho-Amarelos têm uma presença mais restrita, concentram-se na porção sul do município. São constituídos por argila de atividade baixa e horizonte B textural (Bt) imediatamente abaixo de qualquer tipo de horizonte superficial, exceto o horizonte hístico (IBGE, 2004). Desenvolvem-se em relevo suave a suave-ondulado com declividades entre 5% e 10% (OLIVEIRA, J.B *et al*, 1999).

Os Latossolos Vermelhos são constituídos por material mineral, com horizonte B latossólico imediatamente abaixo de qualquer um dos tipos de horizonte diagnóstico superficial, exceto horizonte H hístico. Apresentam um avançado estágio de

intemperização, são muito evoluídos, e virtualmente destituídos de minerais primários ou secundários, menos resistentes ao intemperismo (IBGE, 2004). Desenvolvem-se em relevo suave a pouco ondulado, com declividades variando entre 0% e 10% e predominância de 0% a 5%. Ocorrem em área com densidade de drenagem baixa (OLIVEIRA, J.B et al, 1999).

Os Gleissolos háplicos, por sua vez, e são constituídos por material mineral e formados em condições de saturação com água, provenientes das planícies ou de áreas inundáveis. Por conta da lixiviação, a coloração destes solos é bastante esmaecida, com tendência às colorações acizentadas. Normalmente estão associados a terrenos planos, próximos aos corpos d'água e apresentam a textura entre argilosa e siltosa.

2.1.5 *Clima*

Segundo a classificação de Köppen, o clima de Monte Castelo se enquadra no tipo Aw, isto é clima tropical com estação seca no inverno e verões quentes e chuvosos, com a temperatura média igual a 22,8°C, oscilando entre os 11,7°C em julho, o mês mais frio e 30,8°C nos meses mais quentes, entre outubro e março. A precipitação média anual é de 1.077 mm.

▪ *Pluviosidade*

Segundo o Departamento de Água e Energia Elétrica - DAEE, o município de Monte Castelo possui uma estação pluviométrica com prefixo C8-008, conforme consulta ao banco de dados por meio do endereço eletrônico (<http://www.sigrh.sp.gov.br/>). As informações dessa referida estação encontram-se no Quadro 2.1.

QUADRO 2.1 – DADOS DAS ESTAÇÕES PLUVIOMÉTRICAS DO MUNICÍPIO MONTE CASTELO

Município	Prefixo	Altitude (m)	Latitude	Longitude
Monte Castelo	C8-008	317 m	21°18'01"	51°34'12"

Fonte: Departamento de Águas e Energia Elétrica – DAEE, acesso em setembro de 2017.

A análise das precipitações foi elaborada com base nos dados posto C8-008 que possui a série histórica entre 1957 e 2016.

O Gráfico 2.1 possibilita uma análise temporal das características das chuvas, apresentando a distribuição das mesmas ao longo do ano, bem como os períodos de maior e menor ocorrência. Verifica-se uma variação sazonal da precipitação média mensal com duas estações representativas, uma predominantemente seca e outra predominantemente chuvosa. O período mais chuvoso ocorre de dezembro a janeiro, quando os índices de precipitação média mensal são superiores a 170 mm, enquanto que o mais seco corresponde aos meses de fevereiro a novembro com destaque para julho e

agosto, que apresentam médias menores que 35 mm. Ressalta-se que os meses dezembro e janeiro apresentam os maiores índices de precipitação, atingindo uma média de 175,1 mm e 204 mm, respectivamente.



Gráfico 2.1 - Precipitação Média Mensal no Período de 1957 a 2016, Estação C8-008

Fonte: Departamento de Águas e Energia Elétrica – DAEE, acesso em Setembro de 2017

2.1.6 Recursos Hídricos

O município de Monte Castelo se encontra no contexto hidrológico da sub-bacia hidrográfica Baixo Aguapeí, pertencente a Unidade de Gerenciamento de Recursos Hídricos (UGRHI) 20 – Aguapeí, na qual se insere integralmente.

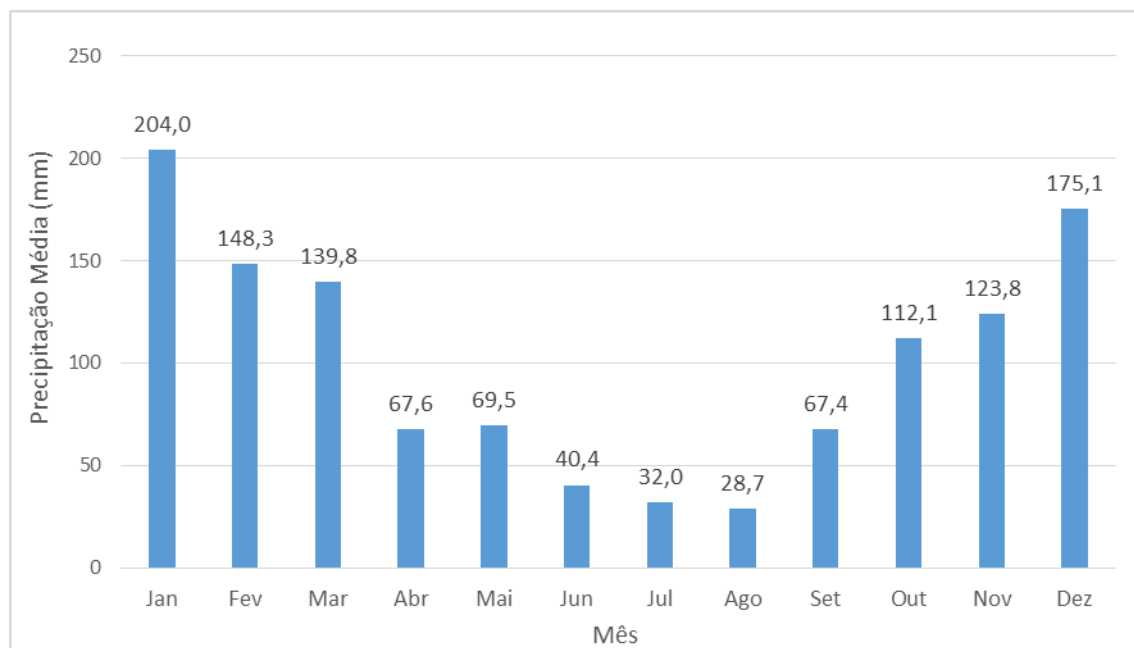
O principal curso d'água no município de Monte Castelo é o Ribeirão Grande, onde se insere a área urbana do município, e drena de sul a norte, desaguando no rio Aguapeí ou Feio. É importante destacar que as principais nascentes estão nas áreas urbanas de Nova Guataporanga a sudoeste e Tupi Paulista a sul.

Os outros principais rios do município são o córrego Pau-d'Alho e o ribeirão Nova Palmeira, que são coincidentes, respectivamente, ao limite oeste com o município de São João do Pau d'Alho e a leste com o município de Junqueirópolis, ambos drenando na direção norte, no rio Aguapeí ou Feio. Por sua vez, o rio Aguapeí ou Feio drena de sudeste a noroeste e coincide com o limite com o município de Nova Independência ao norte, conforme **Ilustração 2.2**.

Ilustração 2.2 – Localização dos principais cursos d’água do Município de Monte Castelo

De acordo com o Plano das Bacias Hidrográficas dos Rios Aguapeí e Peixe - Unidade de Gerenciamento de Recursos Hídricos - UGRHI 20/21 (CBH-AP 2008), a Sub-Bacia do Baixo Aguapeí, com área de drenagem de 4.853 km², apresenta a disponibilidade hídrica superficial caracterizada pela vazão mínima de 7 dias consecutivos com 10 anos de período de retorno ($Q_{7,10}$), com valor de 9,6 m³/s.

O município de Nova Independência possui população total de 4.063 habitantes segundo o último censo IBGE (2010), dos quais 79% são residentes de áreas urbanas. Segundo pesquisa de dados dos Recursos Hídricos do Estado de São Paulo do DAEE (acessado em maio de 2017), no município de Nova Independência existem 102 outorgas para uso da água. Desse total, são 60 captações subterrâneas, 19 lançamentos superficiais, 13 lançamentos em solo, 4 captações superficiais, 3 para reservação, 2 de travessias aéreas e 1 captação em nascente.

No município de Monte Castelo, 43% das outorgas emitidas para captação de água subterrânea possuem como finalidade a irrigação, 20% para a hidrogracultura, 12% para dessedentação animal, 7% para abastecimento público, 7% para usos sanitários, 5% para usos sanitários e industriais e 3% para uso rural, além de 3% para usos não especificados. As captações subterrâneas no município de Monte Castelo exploram água dos aquíferos em rochas sedimentares do Grupo Bauru e das Formações Adamantina, Bauru e Santo Anastácio.

As outorgas emitidas para captação de água superficial têm como finalidade a hidrogracultura (50%), irrigação (25%) e uso sanitário (25%). As captações superficiais ocorrem no rop do Peixe (2 captações), ribeirão Galante (2 captações), ribeirão Nova Palmeira (1 captação) e 1 captação em um corpo d'água não identificada.

Em 2015, segundo o Sistema Nacional de Informações sobre Saneamento (SNIS - acessado em junho de 2017), índice de atendimento total de água de 79% e 100% de atendimento urbano de água. O serviço de água possui uma rede de 26,4 km de extensão com 1.457 ligações ativas.

Já o serviço de esgoto possui um índice total de atendimento de 79% e 99,97% no atendimento urbano. Ademais, 48,4% do esgoto é coletado e 100% do esgoto coletado é tratado. A extensão da rede de esgoto é de 26,4 km com 1.426 ligações ativas.

Ainda segundo o PBH Aguapeí e Peixe (CBH-AP 2008), o município Monte Castelo possui potencial de produção de Demanda Bioquímica de Oxigênio (DBO_{5,20}) de 157 kg/dia e 44 kg/dia carga remanescente de mesmo valor (sem coleta nem tratamento), com lançamentos realizados no ribeirão Galante.

2.1.7 Vegetação

Os remanescentes da vegetação original foram compilados no Sistema de Informações Florestais da Estado de São Paulo – SIFESP, do Instituto Florestal da SMA/SP, reunidos no Inventário Florestal do Estado de São Paulo, em 2009.

De acordo com este mapeamento, o município de Monte Castelo encontra-se em áreas primariamente ocupadas por Mata Atlântica. Dos 23.350 ha originalmente ocupados por este bioma, restam apenas 2.123 ha preenchidos por algum tipo de vegetação, o que totaliza 9,1% do município, com localização preferencial nas proximidades dos rios, seja na nascente ou nas áreas de várzeas, divididos entre matas (2.034,3 ha) e matas ciliares (88,7 ha).

Quando comparados aos 17,5% correspondentes à cobertura vegetal original contabilizada para o Estado de São Paulo, decorrente da somatória de mais de 300 mil fragmentos, pode-se afirmar que a vegetação original remanescente do município de Monte Castelo é bastante reduzida.

2.1.8 Uso e Ocupação do Solo

O uso e ocupação da terra são o reflexo de atividades econômicas, como a industrial e comercial entre outras, que são responsáveis por alterações na qualidade da água, do ar, do solo e de outros recursos naturais, que interferem diretamente na qualidade de vida da população.

O mapeamento realizado pela Secretaria do Meio Ambiente (2011) aponta para a existência de uma paisagem fortemente antropizada, na qual 79,6% do município está coberto por campos e pastagens, além de 0,3% ocupadas por atividades agrícolas de semi-perenes. Segundo consta na pesquisa de Produção Agrícola Municipal de 2015, publicada pelo IBGE (2016), sendo que o principal produto agropecuário é a cana-de-açúcar e urucum, além de um efetivo de mais de 15.000 cabeças de bois, entre outros animais.

O mapa de uso do solo também destaca que 0,3% do território está coberto por área urbana, centralizadas ao redor da sede. O restante da cobertura está ocupada por vegetação natural e campos úmidos, conforme apresentado no Quadro 2.2.

QUADRO 2.2 – DADOS DAS BACIAS HIDROGRÁFICAS DO MUNICÍPIO DE MONTE CASTELO E SEUS USOS, SP

Classe	Área (ha)	%
Área urbana	78,2	0,3%
Campos Úmidos	6,2	0,03%
Corpos D'água	108,6	0,5%
Cultura Semi-Perene	2.430,7	10,4%

Mata	2.034,3	8,77%
Mata Ciliar	88,7	0,4%
Pastagens	18.553,6	79,6%

Na análise do uso do solo uma das principais categorias a ser analisada é a divisão do território em zonas urbanas e zonas rurais.

Segundo a relação dos setores censitários do Censo Demográfico de 2010, realizado pelo IBGE, o município tem uma área urbana, concentrada ao redor da sede municipal, conforme indicado na **Figura 2.1**.



Figura 2.1 - Área urbana e rural do município

2.2 ASPECTOS SOCIAIS E ECONÔMICOS

2.2.1 Dinâmica Populacional

Este item visa analisar o comportamento populacional, tendo como base os seguintes indicadores demográficos¹:

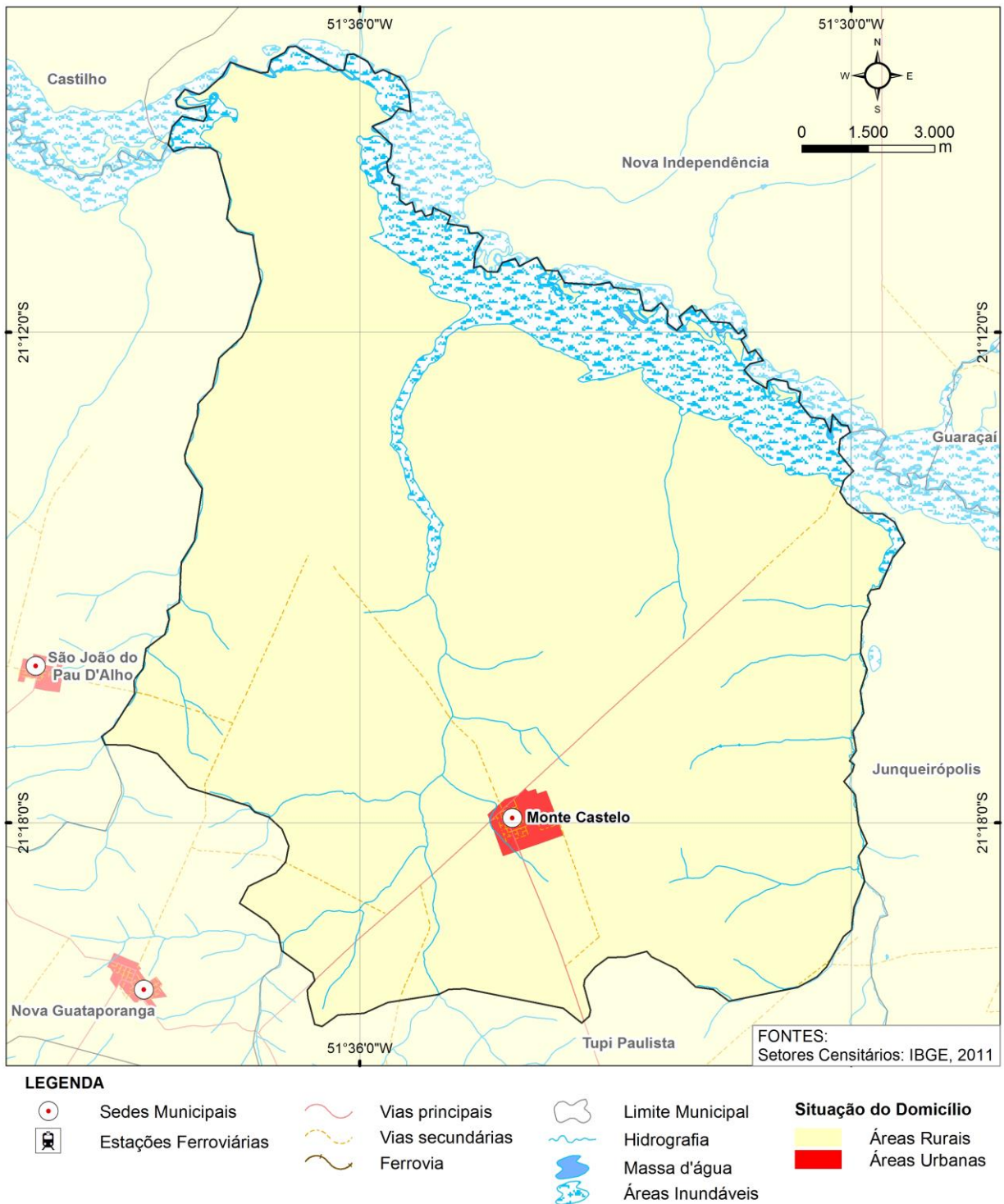
- ◆ Porte e densidade populacional;
- ◆ Taxa geométrica de crescimento anual da população; e,
- ◆ Grau de urbanização do município.

Em termos populacionais, Monte Castelo pode ser considerado um município de pequeno porte. Com uma população de 4.007 habitantes, representa 3,34% do total populacional da Região de Governo (RG) de Dracena com 120.098 habitantes. Sua extensão territorial de 233,55 km² impõe uma densidade demográfica de 17,16 hab./km², inferior à densidade da RG de 41,93 hab./km², e à densidade do Estado, de 175,95 hab./km².

Na dinâmica da evolução populacional, Monte Castelo apresenta uma taxa geométrica de crescimento anual de -0,2% ao ano (2010-2017), inferior à média da RG de 0,49% a.a. e à média do Estado de 0,83% a.a..

Com uma taxa de urbanização de 82,31%, o município de Monte Castelo apresenta índice inferior ao da RG, de 89,38% e ao do Estado, de 96,37%.

As densidades de ocupação do território, por setores censitários, registradas pelo Censo de 2010 acham-se representadas na **Figura 2.2**.

¹Conforme os dados disponíveis nos sites do Instituto Brasileiro de Geografia e Estatística – IBGE e da Fundação Sistema Estadual de Análise de Dados – SEADE. Ressalta-se que os valores estimados pelo SEADE são da mesma ordem de grandeza dos valores publicados pelo IBGE, a partir do Censo Demográfico realizado em 2010.



Figura 2.2 - Densidade demográfica do município, por setor censitário

O **Quadro 2.3** apresenta os principais aspectos demográficos.

QUADRO 2.3 – PRINCIPAIS ASPECTOS DEMOGRÁFICOS DO MUNICÍPIO, REGIÃO DE GOVERNO E ESTADO – 2017

Unidade territorial	População total (hab.) 2017	População urbana	Taxa de urbanização (%) 2017	Área (km ²)	Densidade (hab./km ²)	Taxa geométrica de crescimento 2010-2017 (% a.a.)
Monte Castelo	4.007	3.298	82,31	233,55	17,16	-0,2
RG de Dracena	120.098	107.347	89,38	2.864,07	41,93	0,49
Estado de São Paulo	43.674.533	42.090.776	96,37	248.222,36	175,95	0,83

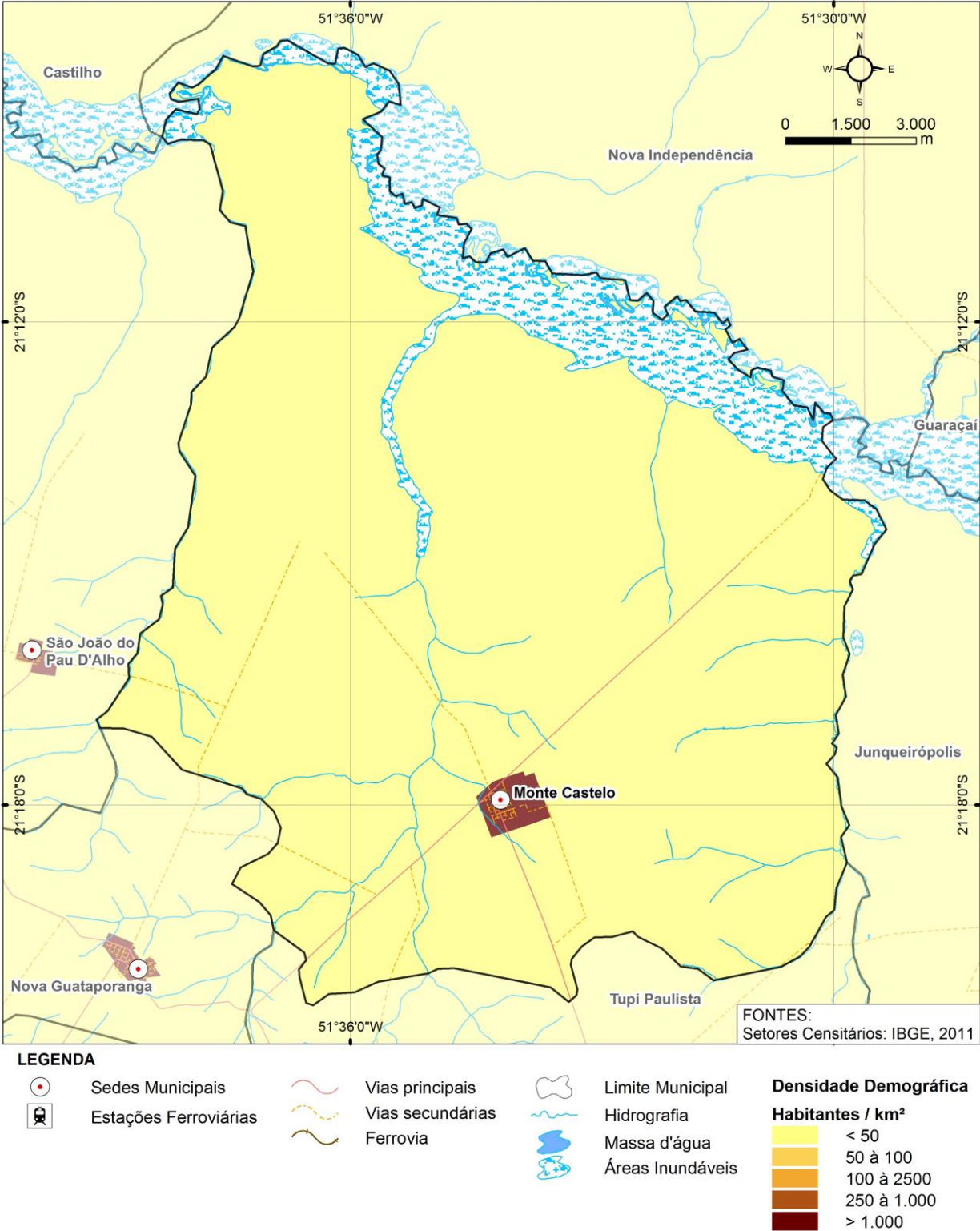
Fonte: Fundação SEADE

2.2.2 Características Econômicas

Visando conhecer os segmentos e econômicos mais representativos do município, em termos de sua estrutura produtiva, e o peso dessa produção no total do Estado, foi realizada uma breve análise comparativa entre as unidades territoriais, privilegiando a participação dos setores econômicos no que tange ao Valor Adicionado Setorial (VA) na totalidade do Produto Interno Bruto (PIB), sua participação no Estado, e o PIB *per capita*.

Em 2008 município de Monte Castelo foi classificado com perfil de serviços², uma vez que o setor tem grande participação no PIB do município. Com dados de 2014 notamos que a maior participação no município é do setor de serviços, seguido do setor agropecuário, e do setor industrial, na RG e no Estado, a participação dos setores segue a mesma ordem, conforme pode ser observado (RG e Estado o setor da indústria é maior que o setor agropecuário) no **Quadro 2.4**.

O valor do PIB *per capita* em Monte Castelo (2014) é de R\$17.830,87 por hab./ano, inferior ao valor da RG que é de R\$21.434,82 e estadual, de R\$43.544,61.

A representatividade de Monte Castelo no PIB do Estado é de 0,004%, o que demonstra baixa expressividade, considerando que a RG de Dracena participa com 0,14%.

² A tipologia do PIB dos municípios paulistas considera o peso relativo da atividade econômica dentro do município e no Estado e, por meio de análise fatorial, identifica sete agrupamentos de municípios com comportamento similar. Os agrupamentos são os seguintes: perfil agropecuário com relevância no Estado; perfil industrial; perfil agropecuário; perfil multissetorial; perfil de serviços da administração pública; perfil industrial com relevância no Estado e perfil de serviços. A última atualização dos dados é de 2008. SEADE, 2017

QUADRO 2.4 – PARTICIPAÇÃO DO VALOR ADICIONADO SETORIAL NO PIB TOTAL* E O PIB PER CAPITA – 2014

Unidade territorial	Participação do Valor Adicionado (%)			PIB (a preço corrente)		
	Serviços	Agropecuária	Indústria	PIB (milhões de reais)	PIB per capita (reais)	Participação no Estado (%)
Monte Castelo	65,67	30,21	4,13	71.804,90	17.830,87	0,004
RG de Dracena	75,62	10,10	14,28	2.540.669,42	21.434,82	0,14
Estado de São Paulo	76,23	1,76	22,01	1.858.196.055,52	43.544,61	100,00

Fonte: Fundação SEADE.

*Série revisada conforme procedimentos metodológicos adotados pelo IBGE, a partir de 2007. Dados de 2014 sujeitos a revisão.

◆ **Emprego e Renda**

Neste item são relacionados os valores referentes ao mercado de trabalho e ao poder de compra da população de Monte Castelo.

Segundo estatísticas do Cadastro Central de Empresas de 2014, em Monte Castelo há um total de 154 unidades locais, dessas 123 são empresas atuantes, com um total de 661 pessoas ocupadas, sendo, destas, 551 assalariadas, com salários e outras remunerações somando R\$ 13.554 mil reais. O salário médio mensal no município é de 2,2 salários mínimos.

Ao comparar a participação dos vínculos empregatícios dos setores econômicos, ao total de vínculos, em Monte Castelo observa-se que a maior representatividade fica por conta do setor de serviços com 49,50%, seguido do agropecuário com 22,44%, do setor de comércio com 16,83%, do setor da indústria com 10,56% e por fim da construção civil com 0,66%. Na RG e no Estado a maior representatividade também é do setor de serviços. O **Quadro 2.5** apresenta a participação dos vínculos empregatícios nos setores econômicos.

QUADRO 2.5 – PARTICIPAÇÃO DOS VÍNCULOS EMPREGATÍCIOS POR SETOR (%) – 2015

Unidade territorial	Agropecuário	Comércio	Construção Civil	Indústria	Serviços
Monte Castelo	22,44	16,83	0,66	10,56	49,50
RG de Dracena	5,22	26,45	3,08	25,37	39,88
Estado de São Paulo	2,40	19,78	4,96	18,36	54,50

Fonte: Fundação SEADE.

Ao comparar o rendimento médio de cada setor nas unidades territoriais, observa-se que o setor do comércio detém os maiores valores no município, na RG e no Estado os maiores valores ficam com o setor da indústria. O setor agropecuário apresenta os menores valores no município e no Estado, já na RG os menores valores ficam no setor do comércio.

Quanto ao rendimento médio total, o município detém o menor valor dentre as unidades, como mostra o **Quadro 2.6** a seguir.

QUADRO 2.6 – RENDIMENTO MÉDIO NOS VÍNCULOS EMPREGATÍCIOS POR SETOR E TOTAIS (EM REAIS CORRENTES) – 2015

Unidade territorial	Agropecuário	Comércio	Construção Civil	Indústria	Serviços	Rendimento Total
Monte Castelo	1.287,78	2.464,21	1.385,45	1.567,09	1.906,65	1.817,62
RG de Dracena	1.627,88	1.613,43	1.699,08	2.294,13	1.892,51	1.898,77
Estado de São Paulo	1.785,00	2.237,39	2.499,15	3.468,54	3.164,58	2.970,72

Fonte: Fundação SEADE.

◆ **Finanças Públicas Municipais**

A análise das finanças públicas está fortemente vinculada à base econômica dos municípios, ou seja, o patamar da receita orçamentária e de seus dois componentes básicos, a receita corrente e a receita tributária, bem como o Imposto Sobre Serviço – ISS, são funções diretas do porte econômico e populacional dos municípios.

Para tanto, convencionou-se analisar a participação da receita tributária e o ISS na receita total do município, em comparação ao que ocorre na RG.

De início, nota-se que a participação da receita tributária é a fonte de renda mais relevante em Monte Castelo, assim como na RG. Ao comparar os percentuais de participação, em Monte Castelo a receita tributária representa 4,07% da receita corrente, enquanto na RG, 9,40% da receita.

Situação semelhante ocorre com a participação do ISS nas receitas correntes nas duas unidades territoriais, sendo que, no município a contribuição é de 1,51% e na RG, de 3,80%.

Os valores das receitas para o Estado não estão disponíveis. O **Quadro 2.7** apresenta os valores das receitas no Município e na RG.

QUADRO 2.7 – PARTICIPAÇÕES DA RECEITA TRIBUTÁRIA E DO ISS NA RECEITA CORRENTE (EM REAIS) – 2012

Unidade territorial	Receitas Correntes (total)	Total da Receita Tributária	Participação da Receita Tributária na Receita Total (%)	Arrecadação de ISS	Participação do ISS na Receita Total (%)
Monte Castelo	18.537.164	753.540	4,07%	280.453	1,51%
RG de Dracena	363.870.351	34.194.239	9,40%	13.821.752	3,80%

Fonte: Fundação SEADE.

2.2.3 Infraestrutura Urbana e Social

A seguir são relacionadas as estruturas disponíveis à circulação e dinâmica das atividades sociais e produtivas, além da indicação do atendimento às necessidades básicas da população pelo setor público em Monte Castelo.

◆ Sistema Viário

O sistema viário de Monte Castelo é composto principalmente por Estradas Municipais e pela Rodovia Euclides de Figueiredo (SP-563).

◆ Energia

Segundo a Fundação SEADE, o município de Monte Castelo registrou em 2014 um total de 1.874 consumidores de energia elétrica, que fizeram uso de 6.361 MWh.

Em 2015 foi registrado um total de 1.887 consumidores, o que representa um aumento de 0,69% em relação ao ano anteriormente analisado. Esse aumento é inferior aos 1,32% apresentados na RG, e aos 2,34% do Estado. Houve decréscimo do consumo de energia que, em 2015, passou para 5.895 MWh, o que significa uma redução de -7,91%, superior à redução registrada na RG, de -5,79 %, e de -4,96% registrada no Estado.

◆ Saúde

Em Monte Castelo, segundo dados do IBGE (2009), há 1 estabelecimento de saúde, este é público municipal, atende ao SUS, nenhum estabelecimento oferece o serviço de internação e, portanto, no município não existem leitos disponíveis.

No município de Monte Castelo não estão disponíveis dados da taxa de mortalidade infantil anteriores a 2014, na RG notamos que até o ano 2013 houve um aumento na taxa de mortalidade com queda em 2014 e no Estado as taxas de mortalidade apresentaram queda durante o período. O **Quadro 2.8** apresenta os índices.

QUADRO 2.8 - TAXA DE MORTALIDADE INFANTIL* – 2012, 2013, 2014 E 2015

Unidade territorial	2012	2013	2014	2015
Monte Castelo	-	-	17,54	-
RG de Dracena	9,17	13,74	12,23	9,44
Estado de São Paulo	11,48	11,47	11,43	10,66

Fonte: Fundação SEADE.

*Relação entre os óbitos de menores de um ano residentes numa unidade geográfica, num determinado período de tempo (geralmente um ano) e os nascidos vivos da mesma unidade nesse período.

◆ Ensino

Segundo informações do IBGE (2015), há no município 1 estabelecimento de ensino pré-escolar, sendo este público municipal, recebeu 79 matrículas, e dispõe de 8 docentes.

O ensino fundamental é oferecido em 2 estabelecimentos de ensino, destes 1 é público municipal e 1 é público estadual, a escola municipal foi responsável por 242 matrículas e a estadual por 186 matrículas, em relação aos docentes, a escola municipal dispõe de 16 profissionais e a escola estadual dispõe de 14 profissionais docentes.

Há no município 1 escola com ensino médio, esta é pública estadual, recebeu 135 matrículas, e dispõe de 15 docentes.

A taxa de analfabetismo da população de 15 anos ou mais de idade permite traçar o perfil municipal em relação à educação. Assim, Monte Castelo, com uma taxa de 11,92%, possui maior número de analfabetos do que a RG e o Estado. Os valores das taxas das três unidades territoriais estão apresentados no **Quadro 2.9**.

QUADRO 2.8 – TAXA DE ANALFABETISMO* – 2010

Unidade territorial	2010
Monte Castelo	11,92
RG de Dracena	7,80
Estado de São Paulo	4,33

Fonte: Fundação SEADE.

*Consideram-se como analfabetas as pessoas maiores de 15 anos que declararam não serem capazes de ler e escrever um bilhete simples ou que apenas assinam o próprio nome, incluindo as que aprenderam a ler e escrever, mas esqueceram.

Segundo o índice de Desenvolvimento da Educação Básica – IDEB³, indicador de qualidade educacional do ensino público, que combina rendimento médio (aprovação) e o tempo médio necessário para a conclusão de cada série, em Monte Castelo o índice obtido foi de 6,4 para os anos iniciais e 5,3 para os anos finais da educação escolar.

2.2.4 Qualidade de Vida e Desenvolvimento Social

O perfil geral do grau de desenvolvimento social de um município pode ser avaliado com base nos indicadores relativos à qualidade de vida, representados também pelo Índice Paulista de Responsabilidade Social – IPRS. Esse índice sintetiza a situação de cada município, no que diz respeito à riqueza, escolaridade, longevidade. Desde a edição de

³ O Índice de Desenvolvimento da Educação Básica – IDEB, é um indicador de qualidade que combina informações de desempenho em exames padronizados (Prova Brasil ou Saeb) – obtido pelos estudantes ao final das etapas de ensino (os anos iniciais são representados pelos 1º ao 5º ano e os anos finais, do 6º ao 9º anos) – com informações sobre rendimento escolar (aprovação), pensado para permitir a combinação entre rendimento escolar e o tempo médio necessário para a conclusão de cada série. Como exemplo, um IDEB 2,0 para uma escola A é igual à média 5,0 de rendimento pelo tempo médio de 2 anos de conclusão da série pelos alunos. Já um IDEB 5,0 é alcançado quando o mesmo rendimento obtido é relacionado a 1 ano de tempo médio para a conclusão da mesma série na escola B. Assim, é possível monitorar programas e políticas educacionais e detectar onde deve haver melhoria. Fonte: MEC – INEP – Instituto Nacional de Estudos e Pesquisas Educacionais Anísio Teixeira. Os dados são de 2015.

2008 foram incluídos dados sobre meio ambiente, conforme apresentado no item seguinte.

Esse índice é um instrumento de políticas públicas desenvolvido pela Assembleia Legislativa do Estado de São Paulo, numa parceria entre o seu Instituto do Legislativo Paulista (ILP) e a Fundação SEADE. Reconhecido pela ONU e outras unidades da federação, permite a avaliação simultânea de algumas condições básicas de vida da população.

O IPRS, como indicador de desenvolvimento social e econômico, foi atribuído aos 645 municípios do Estado de São Paulo, classificando-os em 5 grupos. Nas edições de 2010 e 2012 do IPRS, Monte Castelo classificou-se no Grupo 4, que agrega os municípios com baixos níveis de riqueza e com deficiência em um dos indicadores sociais (longevidade ou escolaridade).

Em síntese, no âmbito do IPRS, o município registrou avanço no indicador de riqueza, manteve estável seu escore de escolaridade e decresceu o de longevidade. Em termos de dimensões sociais, o escore de longevidade está abaixo do nível médio do Estado, enquanto o de escolaridade está acima da média estadual. O Quadro 2.10 apresenta o IPRS do município.

QUADRO 2.9 – ÍNDICE PAULISTA DE RESPONSABILIDADE SOCIAL – IPRS – POSIÇÃO NO ESTADO EM 2010 E 2012

IPRS	2010	2012	Comportamento das variáveis
Riqueza	569 ^a	535 ^a	Monte Castelo somou pontos em seu escore de riqueza no último período, e avançou posições nesse ranking. Entretanto, seu índice situa-se abaixo do nível médio estadual.
Longevidade	509 ^a	532 ^a	Monte Castelo reduziu seu escore em um ponto nesta dimensão, situa-se abaixo do nível médio estadual, e retrocedeu nesse ranking.
Escolaridade	167 ^a	259 ^a	Monte Castelo registrou estabilidade no indicador agregado de escolaridade e está acima do escore estadual. Sua posição relativa no conjunto dos municípios piorou nesta dimensão.

Fonte: Fundação SEADE.

2.3 ASPECTOS AMBIENTAIS

Este item reúne elementos que permitem avaliar preliminarmente as condições do meio ambiente do município no que diz respeito ao cumprimento de normas, legislação e instrumentos que visem ao bem-estar da população e ao equilíbrio entre processos naturais e os socioeconômicos.

No que diz respeito ao indicador Meio Ambiente, as características de Monte Castelo estão apresentadas no **Quadro 2.10**.

QUADRO 2.10 – INDICADORES AMBIENTAIS

Tema	Conceitos	Existência
Organização do município para questões ambientais	Unidade de Conservação Ambiental Municipal	Não
	Legislação Ambiental (Lei de Zoneamento Especial de Interesse Ambiental ou Lei Específica para Proteção ou Controle Ambiental)	Não
	Unidade Administrativa Direta (Secretaria, diretoria, coordenadoria, departamento, setor, divisão, etc.)	Não

Fonte: Fundação SEADE.

3. DESCRIÇÃO DOS SISTEMAS RELATIVOS AOS SERVIÇOS OBJETO DOS PLANOS ESPECÍFICOS DE SANEAMENTO DO MUNICÍPIO

3.1 DESCRIÇÃO DO SISTEMA DE ABASTECIMENTO DE ÁGUA

3.1.1 Sistema de Abastecimento de Água Existente

3.1.1.1 Características Gerais

As características gerais do sistema de Monte Castelo, conforme dados coletados na prefeitura através do GEL (Grupo Executivo Local) em Abril e Maio de 2017, disponíveis no Plano Diretor de Combate às Perdas no Sistema de Abastecimento de Água no Município de Monte Castelo ou constantes do diagnóstico de abastecimento de água (SNIS), encontram-se apresentados a seguir:

- ◆ Índice de Atendimento Urbano de Água..... 100% (PREFEITURA 2017);
- ◆ Índice de Hidrometração 49% (SNIS 2015);
- ◆ Extensão da Rede de Água 20,7 km (PLANO 2016);
- ◆ Volume Anual Produzido Total.....580.306 m³ (PLANO 2016);
- ◆ Volume Anual Consumido Total.....261.572 m³ (PLANO 2016);
- ◆ Volume Anual Faturado Total..... 344.840 m³ (SNIS 2015);
- ◆ Índice de Perdas na Distribuição.....54,9% (PLANO 2016);
- ◆ Índice de Perdas por Ligação..... 542 L/lig.dia (PLANO 2016);
- ◆ Quantidade de Ligações Ativas de Água1.632 (PLANO 2016);
- ◆ Quantidade de Ligações Ativas de Água 1.461 (PREFEITURA 2017);
- ◆ Quantidade de Economias Ativas de Água..... 1.216 (PREFEITURA 2017);
- ◆ Vazão de Captação..... 18,7 l/s (PLANO 2016);
- ◆ Volume Total de Reservação 529 m³ (PREFEITURA 2017).

O sistema de abastecimento de água no município de Monte Castelo é operado pela própria prefeitura e é realizado através de captação subterrânea, sendo composto por 05 (cinco) poços tubulares profundos. Estes poços recalcam água para os 05 (cinco) reservatórios existentes no município. A **Ilustração 3.1** apresenta as principais unidades identificadas do sistema de abastecimento de água existente.

Ressalta-se que, conforme informação obtida pelo GEL, na área rural do município não existe cobertura de abastecimento de água municipal, sendo que os domicílios dispersos são abastecidos através de soluções individuais, destacando-se a utilização de poços rasos.

Ilustração 3.1 – Desenho do Sistema de Abastecimento de Água

3.1.1.2 Captações Subterrâneas

A captação de água bruta no município é efetuada por meio de 5 (cinco) poços profundos, captando, atualmente, uma vazão da ordem de 18,7 L/s, representando 100% do volume total necessário ao abastecimento de Monte Castelo.

A captação é feita através de bombeamento de poços profundos, os quais todos possuem outorga. A água captada é encaminhada por adutoras de água bruta por recalque até a reservação.

O **Quadro 3.1** contem as principais características dos poços em operação.

QUADRO 3.1 – CAPTAÇÕES SUBTERRÂNEAS EM OPERAÇÃO

Nome	Coordenadas		Endereço	Vazão (m³/h)	Tempo de Operação (h/dia)
	Latitude	Longitude			
P01	21°18'9.81"S	51°33'58.36"O	Rua Prof. Stelio Machado Loureiro	41,82	14
P02	21°18'10.04"S	51°33'54.90"O	Rua Altino Francisco Cruz	26,73	6
P03	21°17'58.03"S	51°33'46.12"O	Rua Francisco Belo da Silva	33,31	14
P04	21°17'58.03"S	51°33'46.12"O	Rua Francisco Belo da Silva	9,86	14
P05	21°17'39.90"S	51°33'58.30"O	Alameda das Perdizes	21,81	12

O tratamento da água dos ocorre antes da entrada dos respectivos reservatórios através da adição de cloro e flúor por meio de bombas dosadoras automáticas. São realizadas análises da qualidade da água diariamente por funcionários da prefeitura.

Algumas análises disponibilizadas, datadas em 2014 a 2016, indicaram que todos os parâmetros atenderam às condições e padrões estabelecidos na Resolução CONAMA nº 357/05 e aos padrões de potabilidade da Portaria nº 2.914 do Ministério da Saúde.

As **Fotos 3.1 à 3.8** ilustram os poços de captação subterrânea.



Foto 3.1 – Identificação do Poço: P01



Foto 3.2 – Tratamento do P01



Foto 3.3 – Identificação do Poço: P02



Foto 3.4 – Tratamento do P02



Foto 3.5 – Identificação do Poço: P03



Foto 3.6 – Identificação do Poço: P04



Foto 3.7 – Identificação do Poço: P05

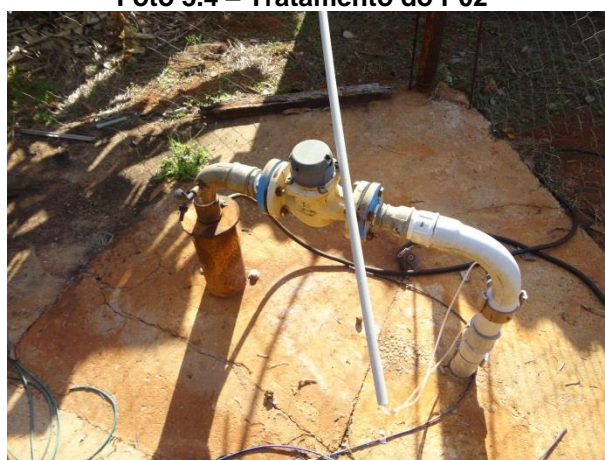

Foto 3.8 – Tratamento do P05

3.1.1.3 Adutora de Água Bruta

O **Quadro 3.2** apresenta as características das tubulações de recalque da saída dos poços.

QUADRO 3.2 – CARACTERÍSTICAS DAS TUBULAÇÕES DE RECALQUE

Nome	Diâmetro (mm)	Material
P01	100	PVC
P02	75	PVC
P03	75	PVC
P04	65	PVC
P05	50	PVC

Fonte: Plano Diretor de Combate às Perdas, 2016

3.1.1.4 Reservação

Os dados fornecidos pela prefeitura sobre os reservatórios existentes em operação encontram-se apresentados nos **Quadros 3.3**.

QUADRO 3.3 - CARACTERÍSTICAS PRINCIPAIS DOS RESERVATÓRIOS EM OPERAÇÃO

Denominação	Local	Tipo	Material	Forma	Volume (m³)
REL-01	Rua Professor Stelio Machado	Elevado	Concreto	Cilíndrico	15
RSE-02	Rua Professor Stelio Machado	Semienterrado	Concreto	Cilíndrico	314
RAP-03	Avenida Santa Cecília	Apoiado	Metálico	Cilíndrico	90
RAP-04	Rua Francisco Belo da Silva	Apoiado	Metálico	Cilíndrico	80
RAP-05	Alameda das Perdizes (CDHU)	Apoiado	Metálico	Cilíndrico	30
Total					529

Os reservatórios possuem sistema de fechamento quando atingem o nível máximo e extravasores, este com exceção do RSE-02, porém, não há tubulação de limpeza, medidores de nível e de vazão. As **Fotos 3.9 e 3.13** ilustram os reservatórios apresentados.



Foto 3.9 – Vista do reservatório REL-01



Foto 3.10 – Vista do reservatório RSE-02



Foto 3.11 – Vista do reservatório RAP-03



Foto 3.12 – Vista do reservatório RAP-04



Foto 3.13 – Vista do reservatório RAP-05

3.1.1.5 Rede de Distribuição

Segundo informações da prefeitura, a rede de distribuição possui extensão total de aproximadamente 20,7 km, cerca de 55% em cimento amianto e 45% em PVC. A parte central da cidade, constituída de cimento amianto está muito antiga e apresenta vazamentos.

QUADRO 3.4 - CARACTERÍSTICAS PRINCIPAIS DAS REDES DE DISTRIBUIÇÃO

Diâmetro (mm)	Material	Extensão (m)
40	PVC	2.295,40
50	PVC	3.826,80
65	PVC	1.071,30
75	PVC	1.399,00
100	PVC	824,90
125	C.A.	289,60
200	C.A.	587,60
50	C.A.	10.458,10
Total		20.752,7

Fonte: Plano Diretor de Combate às Perdas, 2016

3.2 DESCRIÇÃO DOS SERVIÇOS DE ESGOTAMENTO SANITÁRIO

3.2.1 Sistema de Esgotamento Sanitário Existente

3.2.1.1 Características Gerais

As características gerais do sistema de esgoto, conforme dados coletados na prefeitura em abril e maio de 2017 ou dados constantes do diagnóstico de esgotamento sanitário (SNIS) existentes, encontram-se apresentados a seguir:

- ◆ Índice de Atendimento Urbano de Esgoto..... 99% (PREFEITURA 2017);
- ◆ Índice de Tratamento do Esgoto Coletado..... 100% (PREFEITURA 2017);
- ◆ Quantidade de Ligações Ativas de Esgoto..... 1.440 (PREFEITURA 2017);
- ◆ Quantidade de Economias Ativas de Esgoto 1.216 (PREFEITURA 2017);
- ◆ Volume Anual Coletado Total..... 214.445 m³ (PREFEITURA 2017);
- ◆ Volume Anual Tratado Total..... 214.445 m³ (PREFEITURA 2017);
- ◆ Volume Anual Faturado Total..... 150.000 m³ (PREFEITURA 2017);
- ◆ Extensão de Rede de Esgoto..... 20,7 km (PREFEITURA 2017);
- ◆ Capacidade Nominal da ETE 6,8 L/s (PREFEITURA 2017).

Atualmente, o Sistema de Esgotamento Sanitário do Município, operado pela própria prefeitura, conta com duas Estações Elevatórias de Esgoto e uma Estação de Tratamento de Esgoto em operação, com capacidade nominal de cerca de 6,8 L/s, responsável pelo tratamento de 99% do esgoto coletado na Sede Municipal.

A **Ilustração 3.2** apresenta as principais unidades identificadas do sistema de esgotamento sanitário existente.

Ilustração 3.2 – Desenho de Esgotamento Sanitário

3.2.1.2 Sistema de Esgotamento

O sistema de esgotamento existente é bastante simples, contando basicamente com rede coletora, 2 (duas) estações elevatórias de esgoto (EEE1 e EEE2), ilustrada nas **Fotos 3.14 a 3.19**, com linha de recalque e emissário por gravidade.

A EEE1 está localizada na Rua José Cândido de Oliveira nas coordenadas geográficas na latitude 21°18'11.14"S e longitude 51°34'16.89"O. A EEE2 está mais próxima à ETE, já em área rural, nas coordenadas geográficas 21°17'35.89"S e 51°34'47.57"O.

Ambas EEEs possuem conjuntos motobomba com idade aproximada de 21 anos, potência de 15 cv, estão em boas condições de conservação, porém seus conjuntos motobomba reservas estão danificados. A EEE 2 possui um tratamento preliminar constituído de 2 gradeamentos e caixa de areia. Não há informação das vazões de operação.



Foto 3.14 - Vista da área da EEE1



Foto 3.15 - Vista da área da EEE1



Foto 3.16 - Vista da área da EEE1



Foto 3.17 - Gradeamento - EEE2



Foto 3.18 – Caixa de areia – EEE2



Foto 3.19 – Vista da EEE2

A maior parte da rede coletora de esgoto é constituída de manilha cerâmica, apenas um loteamento novo possui tubulação de PVC, ambas com diâmetro de 150 mm. A rede de manilha cerâmica é bem antiga e apresenta problemas de entupimento. Sua extensão total é similar a da rede de distribuição de água, 20,7 km. A prefeitura realiza manutenção de caráter corretivo com frequência média de uma vez ao mês.

O emissário que conduz o esgoto coletado até a ETE é constituído de manilha cerâmica, com diâmetro de 300 mm e extensão aproximada de 2 km e está em péssimas condições.

3.2.1.3 Tratamento de Esgotos

O município conta com uma estação de tratamento de esgoto (ETE), localizada na área rural, Fazenda da Paz, com coordenadas geográficas na latitude 21°17'26.75"S e longitude 51°34'45.02"O, responsável pelo tratamento de todo o esgoto gerado e coletado na Sede Municipal.

A capacidade nominal da ETE é de 6,8 L/s e não há informação da vazão de operação.

O tratamento é composto pelas seguintes unidades:

- ◆ Tratamento preliminar (gradeamento e caixa de areia);
- ◆ Medidor de vazão
- ◆ 1 (uma) Lagoa anaeróbia;
- ◆ 1 (uma) Lagoa facultativa;

Antecedendo o processo de tratamento, o esgoto passa pelo gradeamento e caixa de areia (tratamento preliminar), seguindo para as lagoas anaeróbia e facultativa até o emissário final, que possui as seguintes características: extensão de 400 m, constituído de PVC e 200 mm de diâmetro, que despeja o esgoto tratado no ribeirão Galante

(afluente do rio Aguapeí), classe 2. A prefeitura possui outorga de lançamento superficial para o efluente tratado, emitida em 2010 com validade de 10 anos.

O lodo produzido nas lagoas de tratamento nunca foi retirado.

As **Fotos 6.20 e 6.21** ilustram as lagoas anaeróbia e facultativa da ETE.



Foto 3.20 – Lagoa anaeróbia



Foto 3.21 – Lagoa facultativa

A prefeitura possui licença para operar a ETE emitida pela CETESB em agosto de 2016, com validade até 2021, sob processo nº12/00082/02. A prefeitura não disponibilizou laudos de análises de monitoramento do sistema de tratamento, nem informou a eficiência atual.

3.3 DESCRIÇÃO DOS SERVIÇOS DE DRENAGEM URBANA E MANEJO DE ÁGUAS PLUVIAIS

O município de Monte Castelo possui quatro microbacias inseridas à bacia hidrográfica do Rio Aguapeí: Ribeirão Galante, Córrego Pau d'Alho, Ribeirão Santa Marta e Ribeirão Nova Palmeira, totalizando uma área de 23.223 ha.

3.3.1 Microdrenagem

Caracterizam-se como microdrenagem as águas que são captadas nas ruas e sua condução até o sistema de macrodrenagem. As estruturas componentes são: meio-fio ou guia, sarjeta, boca-de-lobo, poço de visita, galeria de água pluvial, tubo de ligação, conduto forçado e estação de bombeamento (quando não se pode dispor da gravidade).

O município dispõe de estruturas de drenagem na área urbana, como bocas-de-lobo e galerias de águas pluviais, porém não possui cadastro dessas unidades.

A manutenção e limpeza dessas estruturas não são realizadas periodicamente pelo município, sendo realizada apenas quando há necessidade pela equipe de limpeza e varrição do município.

A incapacidade de um sistema de microdrenagem fica evidenciada pela ocorrência de pontos de alagamento durante chuvas intensas, potencializados pelo aumento do escoamento superficial direto.

Em visita junto aos técnicos da prefeitura, foi informado que a água esco superficialmente pelas ruas (apresentas a seguir) com grande velocidade, fazendo com que o sistema de microdrenagem subdimensionado instalado na área não suporte a quantidade de água, causando alagamentos durante os períodos de chuva. De acordo com informações da prefeitura, o município de Monte Castelo apresenta os seguintes pontos de alagamento:

- ◆ Ponto 1: Rua Joana Maria Genebra Sferra x Rua Vereador Mauro Biroli;
- ◆ Ponto 2: Avenida Santa Clara x Rua Joana Maria Genebra Sferra;
- ◆ Ponto 3: Rua Joana Maria Genebra Sferra x Avenida Imaculada Leni;
- ◆ Ponto 4: Rua Deputado Amaral Furlan x Rua Joana Maria Genebra Sferra;
- ◆ Ponto 5: Rua Ricardo Tognoni (entre as ruas Jordão Francisco de Jesus e José Cândido de Oliveira);
- ◆ Ponto 6: Rua José Cândido de Oliveira x Rua Altino Francisco Cruz

Ponto 1: Rua Joana Maria Genebra Sferra x Rua Vereador Mauro Biroli



Foto 3.22 – Ponto 1

Ponto 2: Avenida Santa Clara x Rua Joana Maria Genebra Sferra



Foto 3.23 – Ponto 2



Foto 3.24 – Drenagem - Ponto 2



Foto 3.25 – Drenagem - Ponto 2

Ponto 3: Rua Joana Maria Genebra Sferra x Avenida Imaculada Ieni



Foto 3.26 – Drenagem - Ponto 3



Foto 3.27 – Drenagem - Ponto 3



Foto 3.28 – Drenagem - Ponto 3

Ponto 4: Rua Deputado Amaral Furlan x Rua Joana Maria Genebra Sferra



Foto 3.29 – Ponto 4



Foto 3.30 – Ponto 4



Foto 3.31 – Drenagem – Ponto 4



Foto 3.32 – Ponto 4

Ponto 5: Rua Ricardo Tognoni (entre as ruas Jordão Francisco de Jesus e José Cândido de Oliveira)



Foto 3.33 – Ponto 5



Foto 3.34 – Ponto 5

Ponto 6: Rua José Cândido de Oliveira x Rua Altino Francisco Cruz



Foto 3.35 – Ponto 6

3.3.2 Macrodrenagem

A macrodrenagem de uma zona urbana corresponde à rede de drenagem natural, ou seja, constituída pelos córregos, riachos e rios que se localizam nos talwegues e vales. No caso de Monte Castelo, pertencente à UGRHI-20, o sistema de drenagem é composto, principalmente, pelo Ribeirão Galante, Córrego Pau d'Alho, Ribeirão Santa Marta e Ribeirão Nova Palmeira.

As águas de chuva, ao alcançarem um curso d'água, causam o aumento da vazão por certo período de tempo. Este acréscimo na descarga da água tem o nome de cheia ou enchente. Quando essas vazões atingem tal magnitude a ponto de superar a capacidade de descarga da calha fluvial e extravasar para áreas marginais, habitualmente não ocupadas pelas águas, caracteriza-se uma inundação.

De acordo com os técnicos da prefeitura, o município não possui nenhum problema que envolva o sistema de macrodrenagem.

3.3.3 Erosão urbana

A erosão é um processo de desagregação, transporte e deposição do solo e rocha em condições naturais devido às condições climáticas, propriedades do solo e declividade do terreno, ou devido às ações antrópicas.

O desenvolvimento urbano, principalmente no processo de ocupação, gera grandes movimentos de terra pela grande exposição que o solo fica submetido, após o final da ocupação, grande parte da bacia é impermeabilizada, a produção de sedimentos diminui, entretanto eleva-se o escoamento superficial das águas. A urbanização acelera os processos erosivos devido à ausência de coberturas vegetais ou inadequadas, e o aumento da quantidade e velocidade do escoamento superficial das águas.

Os sedimentos produzidos, quando atingem a macrodrenagem, depositam devido à baixa declividade e capacidade de transporte. Assim a capacidade de escoamento em épocas de cheias dos canais fica reduzida e as inundações ocorrem com maior frequência. Além dos assoreamentos dos canais, a produção de sedimentos reduz a capacidade de escoamento dos condutos.

O município de Monte Castelo apresenta, na sua área urbana, 3 processos de erosão:

- ◆ Ponto 7: Rua Professor Stélio Machado Loureiro
- ◆ Ponto 8: Rua Deputado Amaral Furlan
- ◆ Ponto 9: Rua Jordão Francisco de Jesus

Ponto 7: Rua Professor Stélio Machado Loureiro



Foto 3.36 – Ponto 7



Foto 3.37 – Ponto 7



Foto 3.38 – Ponto 7



Foto 3.39 – Ponto 7

Ponto 8: Rua Deputado Amaral Furlan



Foto 3.40 – Ponto 8



Foto 3.41 – Ponto 8



Foto 3.42 – Ponto 8



Foto 3.43 – Ponto 8

Ponto 9: Rua Jordão Francisco de Jesus



Foto 3.44 – Ponto 9



Foto 3.45 – Ponto 9



Foto 3.46 – Ponto 9



Foto 3.47 – Ponto 9 – Acúmulo de lixo

A **Ilustração 3.3** apresenta os problemas levantados no município .

Ilustração 3.3 – Pontos críticos no sistema de drenagem do município

4. ESTUDO POPULACIONAL E DE DEMANDAS E CONTRIBUIÇÕES

4.1 ESTUDO POPULACIONAL

Este capítulo apresenta os estudos populacionais realizados para o Município de Monte Castelo com vistas a subsidiar o Plano Específico de Saneamento do Município.

Inicialmente são sistematizados e analisados os dados censitários que caracterizam a evolução recente da população residente no município.

Em seguida, são apresentadas as projeções da população do município realizadas para o horizonte de projeto, o ano 2038. Os estudos incorporam também a desagregação da população projetada segundo a sua situação de domicílio urbana e rural. O município possui apenas o Distrito Sede.

Finalmente, são apresentadas as estimativas de crescimento do número de domicílios no horizonte de projeto, que constitui o parâmetro de referência principal para os planos de expansão dos serviços de saneamento.

▪ *Série histórica dos dados censitários*

A série histórica dos dados censitários que registram a evolução da população do município de Monte Castelo acha-se registrada no **Quadro 4.1**. Os valores foram desagregados segundo a situação do domicílio, em população urbana e rural. A série histórica considerada abrange os censos de 1980, 1991, 2000.

QUADRO 4.1 - EVOLUÇÃO DA POPULAÇÃO DO MUNICÍPIO DE MONTE CASTELO SEGUNDO CONDIÇÃO DE MORADIA – 1980 A 2017

Ano	População (hab.)			Taxa de Urban. (%)	TGCA (%a.a.)		
	Urbana	Rural	Total		Urbana	Rural	Total
1980	1931	4209	6140	31,45	-	-	-
1991	2897	1821	4718	61,40	4,14	-8,04	-2,60
2000	3004	1085	4089	73,47	0,36	-5,05	-1,42
2010	3211	852	4063	79,03	0,67	-2,39	-0,06

Da análise do **Quadro 4.1** é possível observar que o município de Monte Castelo pertence aos municípios de porte populacional médio, com menos de 10 mil habitantes, e possui dinâmica de crescimento negativa, especialmente se for considerada apenas a população rural. De fato, a última taxa de crescimento registrada é de -0,06% a.a., abaixo da taxa média registrada no Estado de São Paulo como um todo, que é de 0,83%a.a.

Em decorrência desse processo de evasão mais acentuada da população do campo, a taxa de urbanização do Município de Monte Castelo vem aumentando, tendo passado de,

31,45% em 2000, para 79,03% em 2010, se aproximando da taxa média de urbanização do Estado de São Paulo, que é de 96%.

O crescimento do número de domicílios no município de Monte Castelo é positivo se considerada a área urbana, e negativo para a área rural, correspondendo as taxas de crescimento populacional vistas acima. Em decréscimo está também o número médio de pessoas por domicílio, no último período intercensitário, a média no município de Monte Castelo passou de 3,56 pessoas por domicílio para 3,15 conforme indicado no **Quadro 4.2**.

QUADRO 4.2 - EVOLUÇÃO DO NÚMERO MÉDIO DE PESSOAS POR DOMICÍLIO – 2000 A 2010

Município	Domicílios particulares permanentes						Número médio de pessoas por domicílio					
	2000			2010			2000			2010		
	Total	Urbano	Rural	Total	Urbano	Rural	Total	Urbano	Rural	Total	Urbano	Rural
Monte Castelo	1232	914	318	1391	1117	274	3,32	3,29	3,41	2,92	2,87	3,11

Projeções populacionais e de domicílios

As projeções populacionais e de domicílios adotadas no presente Plano Específico de Saneamento do Município de Monte Castelo foram baseadas no projeto “Projeção da População e dos Domicílios para os Municípios do Estado de São Paulo”, desenvolvido pela Fundação Sistema Estadual de Análise de Dados – Seade, para a Superintendência de Planejamento Integrado da Companhia de Saneamento Básico do Estado de São Paulo – Sabesp, que teve como objetivo a elaboração de projeções de população e domicílios para todos os municípios do Estado de São Paulo e distritos da capital, entre os anos de 2010 e 2050.

Estas projeções consideraram três cenários alternativos de crescimento populacional de acordo com o comportamento possível das variáveis demográficas no futuro: Cenário Recomendado, Limite Inferior e Limite Superior. Analisando tais cenários em confronto com as projeções realizadas pelo IBGE, optou-se pela adoção da projeção relativa ao Cenário Limite Superior.

As projeções da Seade e sua extensão até 2038 – horizonte deste plano, para o município de Monte Castelo, acham-se reproduzidas no **Quadro 4.3** e nos **Gráficos 4.1 e 4.2**, permitindo visualizar a aderência dessas projeções à tendência histórica.

QUADRO 4.3 - PROJEÇÕES DA POPULAÇÃO TOTAL DO MUNICÍPIO DE MONTE CASTELO – 2000 A 2038

Município	População (hab.)			
	Residente		Projetada	
	2000	2010	2020	2038
Monte Castelo	4089	4063	4012	3837



Gráfico 4.1 - Evolução da População do Município de Monte Castelo – 2010 a 2038



Gráfico 4.2 - Taxa Geométrica de Crescimento Anual da População de Monte Castelo – 2010 a 2038

A taxa de crescimento do município de Monte Castelo decresceu regularmente desde o ano de 2010. As projeções da SEADE para o município consideram uma evolução inferior ao crescimento linear, de modo que ao final do período de projeto, os patamares encontram-se próximos ao mero crescimento vegetativo.

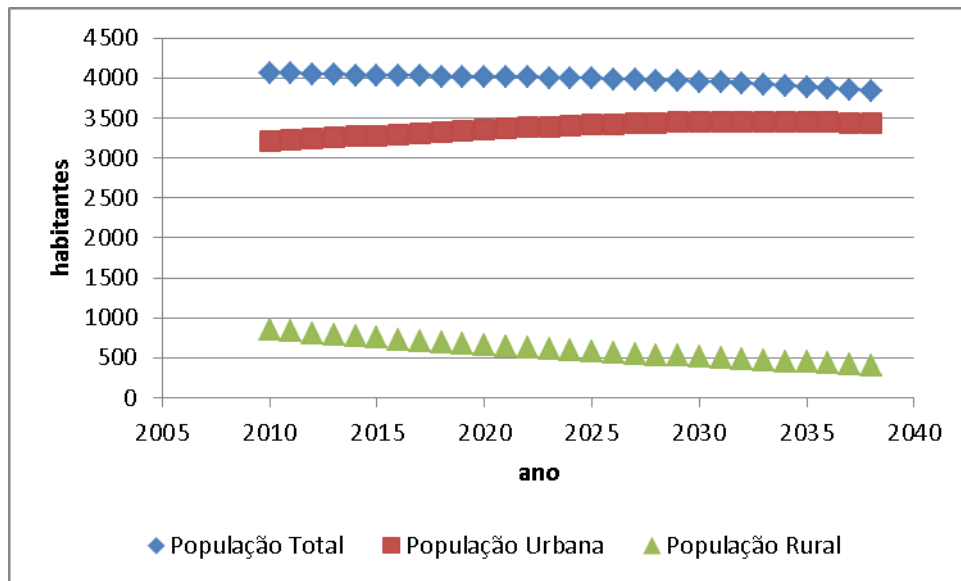
A desagregação da população projetada segundo a situação do domicílio foi realizada pela SEADE mediante a aplicação de função logística aos dados referentes à proporção de população rural sobre a população total registrada nos últimos censos. A população rural resultou da aplicação da série assim projetada aos valores da população total e a

população urbana, da diferença entre população total e população rural. A SEADE apresenta essa desagregação somente para o cenário Recomendado. Neste plano que adota o cenário Limite Superior foram consideradas as mesmas taxas de urbanização projetadas pela SEADE para o cenário Recomendado, uma vez que a metodologia utilizada assim o permite.

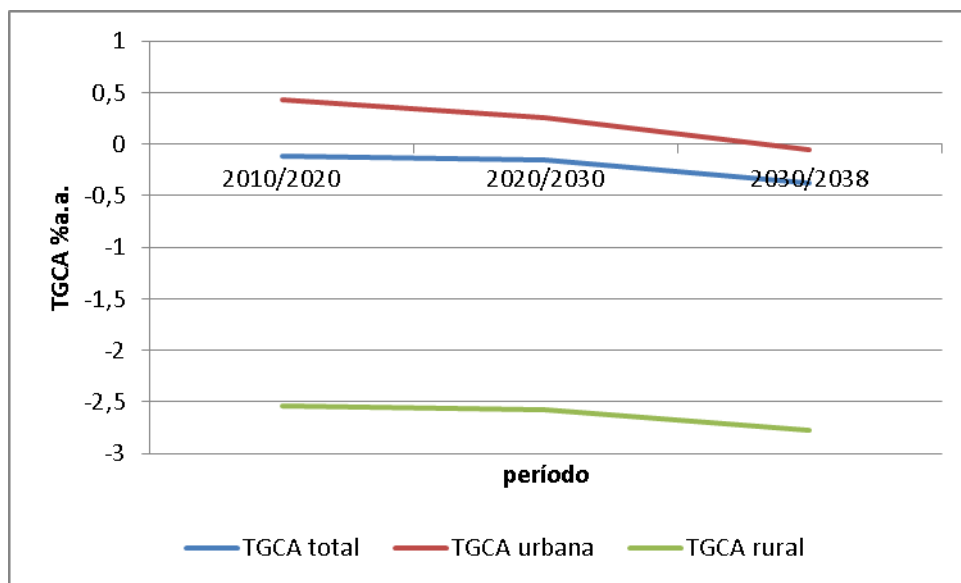
Os resultados dos cálculos estão apresentados no **Quadro 4.4**.

QUADRO 4.4 - ESTIMATIVA DA POPULAÇÃO URBANA E RURAL DO MUNICÍPIO DE MONTE CASTELO (2010 A 2038)

Ano	População Total	População Urbana	População Rural	% Urbanização
2010	4063	3211	852	79,03
2011	4055	3225	830	79,52
2012	4049	3240	809	80,02
2013	4041	3253	788	80,50
2014	4034	3267	767	80,98
2015	4026	3278	748	81,43
2016	4023	3294	729	81,87
2017	4021	3309	712	82,30
2018	4018	3325	693	82,75
2019	4016	3340	676	83,16
2020	4012	3353	659	83,59
2021	4010	3368	642	83,99
2022	4006	3379	627	84,36
2023	4002	3392	610	84,76
2024	3998	3403	595	85,11
2025	3995	3415	580	85,49
2026	3986	3422	564	85,85
2027	3979	3430	549	86,19
2028	3971	3436	535	86,53
2029	3964	3443	521	86,85
2030	3955	3447	508	87,17
2031	3943	3449	494	87,47
2032	3930	3450	480	87,78
2033	3918	3450	468	88,06
2034	3905	3451	454	88,37
2035	3892	3450	442	88,63
2036	3874	3444	430	88,91
2037	3856	3439	417	89,19
2038	3837	3432	405	89,44

A projeção dos domicílios totais foi elaborada pela SEADE com base na hipótese de que a relação entre domicílios ocupados e domicílios totais se manterá constante ao longo do período de projeto e igual àquela registrada em 2010.

A SEADE apresenta a projeção dos domicílios desagregada segundo a situação do domicílio somente para o cenário Recomendado. Neste Plano que adota o cenário Limite

Superior, foram consideradas as mesmas proporções de domicílios urbanos e rurais projetadas pela SEADE para o cenário Recomendado, uma vez que a metodologia utilizada assim o permite.

Os resultados obtidos acham-se registrados no **Quadro 4.5**.

QUADRO 4.5 - DO NÚMERO DE DOMICÍLIOS URBANOS E RURAIS DO MUNICÍPIO DE MONTE CASTELO (2010 A 2038)

Ano	Domicílios Particulares Ocupados	Domicílios Particulares Ocupados Urbanos	Domicílios Particulares Ocupados Rurais	Domicílios Particulares Totais	Domicílios Particulares Totais Urbanos	Domicílios Particulares Totais Rurais
2010	1391	1117	274	1645	1321	324
2011	1403	1132	270	1659	1236	422
2012	1414	1148	265	1672	1256	415
2013	1426	1163	261	1686	1276	408
2014	1437	1179	256	1699	1296	401
2015	1450	1195	252	1713	1314	395
2016	1462	1210	248	1727	1334	388
2017	1474	1225	244	1741	1353	382
2018	1486	1240	240	1755	1373	375
2019	1498	1255	236	1769	1392	369
2020	1510	1270	232	1783	1412	362
2021	1521	1285	227	1797	1430	356
2022	1533	1298	224	1810	1448	349
2023	1544	1313	219	1823	1466	343
2024	1555	1326	216	1836	1484	337
2025	1565	1340	211	1849	1502	330
2026	1572	1349	207	1856	1514	323
2027	1578	1359	202	1863	1527	316
2028	1585	1368	198	1871	1540	309
2029	1591	1377	194	1879	1552	303
2030	1599	1387	190	1888	1565	297
2031	1602	1393	185	1891	1573	290
2032	1604	1398	181	1895	1582	283
2033	1607	1403	177	1898	1590	276
2034	1609	1409	172	1900	1598	269
2035	1610	1412	168	1901	1603	263
2036	1609	1413	164	1900	1606	256
2037	1607	1415	159	1898	1610	249
2038	1605	1416	155	1895	1612	243

■ *Projeções Populacionais e de Domicílios relativos à Área de Projeto*

Definições da Área de Projeto

A área de interesse do Plano Específico de Saneamento é o território do município de Monte Castelo como um todo e, mais especificamente, as suas áreas urbanas.

Demais loteamentos não incluídos no perímetro urbano do município, como condomínios dispersos de chácaras, caso existam, não fazem parte do escopo do presente contrato, devendo ter sistemas de saneamento próprios. Assim sendo, a área de projeto do presente Plano Específico de Saneamento corresponde apenas à zona urbana do Distrito Sede.

▪ **Projeção da População da Área de Projeto**

A projeção da população da área de projeto foi estipulada considerando que nela estará concentrada toda a população urbana projetada para o município de Monte Castelo. Os resultados dessa projeção populacional da área de projeto são apresentados no **Quadro 4.6**.

QUADRO 4.6 - PROJEÇÃO POPULACIONAL ADOTADA E O NÚMERO DE DOMICÍLIOS DA ÁREA DE PROJETO – 2010 A 2038

Ano	População Urbana	Número de domicílios na área de projeto	Número de pessoas por domicílio na área de projeto
2010	3211	1321	2,43
2011	3225	1236	2,61
2012	3240	1256	2,58
2013	3253	1276	2,55
2014	3267	1296	2,52
2015	3278	1314	2,49
2016	3294	1334	2,47
2017	3309	1353	2,45
2018	3325	1373	2,42
2019	3340	1392	2,40
2020	3353	1412	2,37
2021	3368	1430	2,36
2022	3379	1448	2,33
2023	3392	1466	2,31
2024	3403	1484	2,29
2025	3415	1502	2,27
2026	3422	1514	2,26
2027	3430	1527	2,25
2028	3436	1540	2,23
2029	3443	1552	2,22
2030	3447	1565	2,20
2031	3449	1573	2,19
2032	3450	1582	2,18
2033	3450	1590	2,17
2034	3451	1598	2,16
2035	3450	1603	2,15
2036	3444	1606	2,14
2037	3439	1610	2,14
2038	3432	1612	2,13

4.2 ESTUDO DE DEMANDAS E CONTRIBUIÇÕES

4.2.1 Sistema de Abastecimento de Água

4.2.1.1 Áreas do Município Sujeitas ao Abastecimento Público

No caso específico de Monte Castelo, o estudo de demandas considerou as populações já atualmente abastecidas pelo sistema público, composta pelo Distrito sede. Ressalta-se que o município não possui outros distritos, além do Distrito Sede.

4.2.1.2 Critérios e Parâmetros de Projeto

Os critérios e parâmetros estabelecidos para o presente estudo referente ao Distrito Sede são aqueles usualmente empregados em projetos de saneamento básico, adequados às particularidades da área de projeto. Na definição dos mesmos, foram consideradas as Normas da ABNT, os dados coletados junto à Prefeitura e, também, as informações disponíveis em sites e na bibliografia especializada.

■ **Etapas de Planejamento**

O período de projeto abrangerá de 2019 a 2038 (20 anos). A esquematização de desenvolvimento dos planos e de implantação de obras é a seguinte, em concordância com as orientações da SSRH:

- ◇ 2017 e 2018 – elaboração dos planos municipais;
- ◇ 2019 até o final de 2020 – obras emergenciais (ações imediatas);
- ◇ 2019 até o final de 2022 – obras de curto prazo (4 anos);
- ◇ 2019 até o final de 2026 – obras de médio prazo (8 anos);
- ◇ A partir de 2027 até o final do plano (ano 2038) – obras de longo prazo.

■ **Cota Per Capita de Água**

Conforme definição do SNIS, em seu quadro de indicadores, o consumo médio per capita (IN_{022}) pode ser obtido através do volume de água consumido (excluindo-se o volume de água tratada exportado, caso ele exista), dividido pela população atendida com abastecimento de água.

No caso do município de Monte Castelo, em 2016, o consumo médio per capita era de 220 L/hab.dia, como resultado de um volume anual de 261.6X1.000 m³ relativo a uma população abastecida de 3.294 habitantes.⁴ Por motivo de coerência com os valores

⁴ Nota – Na definição de volume consumido, segundo o SNIS (AG₀₁₀), considera-se o volume anual micromedido (AG₀₈), acrescido do volume anual de consumo estimado para as ligações desprovidas de hidrômetro ou com o hidrômetro parado, e o volume de água tratada exportado.

existentes, será adotada, essa cota per capita ao longo de todo o período de planejamento para o município (anos 2019 a 2038).

▪ ***Coefficientes de Majoração de Vazão***

Os coeficientes de majoração de vazão correspondem ao coeficiente do dia de maior consumo - K1 e ao coeficiente da hora de maior consumo - K2.

Os coeficientes são definidos, de acordo com a NBR-12211 (Estudo de Concepção de Sistemas Públicos de Abastecimento de Água), como:

- ◇ K1 - relação entre o maior consumo diário, verificado no período de um ano, e o consumo médio diário, nesse mesmo período;
- ◇ K2 - relação entre a vazão máxima horária e a vazão média do dia de maior consumo.

Admitiram-se, como válidos, dados conservadores (**K1=1,20 e K2=1,50**), já que são valores comumente empregados em projetos de sistemas de abastecimento de água.

▪ ***Metas de Atendimento***

O Sistema de Abastecimento de Água de Monte Castelo apresenta um índice de atendimento urbano, através da rede pública, de 100%, valor correspondente ao Distrito Sede. Esse contingente correspondia em 2016 a uma população de 3.294 habitantes (2016), para uma população total de 4.023 habitantes no município.

O indicador AG₀₂₆ é referido às populações urbanas efetivamente atendidas (ligações ativas), podendo haver um contingente adicional de populações nessas localidades ainda não atendidas pela rede pública. Na área rural, onde predominam pequenos núcleos e domicílios dispersos, utilizam-se poços rasos.

Para a nova concepção dos sistemas, foi considerado que o atendimento ao Distrito Sede (áreas urbanas) será integral durante todo o período de planejamento, mantendo-se, portanto, o atendimento atual que corresponde a 100% da população dessa localidade (AG₀₂₆ e IN₀₂₃).

▪ ***Metas para Redução de Perdas***

Essa avaliação deve ser efetuada partindo-se de índices já verificados, considerando a área total atualmente atendida.

Apesar do município ainda não possuir um programa de redução de perdas em andamento, o PMSB-2017 (Consórcio ENGECORPS/MAUBERTEC) propõe metas para a manutenção do baixo índice de perdas municipal, visando à manutenção de um quadro

de demandas coerente com os propósitos que devem nortear os municípios integrantes de todas as UGRHs do Estado de São Paulo na situação da necessidade de economia de água.

A manutenção dos índices de perdas na distribuição proposta nesse PMSB-2017 considera as dificuldades inerentes à implementação de um programa, os custos envolvidos e a natural demora em obtenção de resultados, que em geral envolvem as seguintes ações:

- ◇ Construção de novas redes, em função da necessidade de expansão, além da substituição de redes de distribuição, tendo em vista os diâmetros reduzidos, a idade e os materiais empregados (fibrocimento e outros);
- ◇ Instalação de novos hidrômetros e substituição de hidrômetros existentes, em função de defeitos e incapacidade de registro de vazões corretas;
- ◇ Instalação de válvulas de manobras para configuração dos setores de abastecimento propostos;
- ◇ Várias medidas relacionadas com a otimização dos sistemas, para combate e controle das perdas reais (vazamentos diversos) e das perdas aparentes (cadastro de consumidores, submedição, ligações clandestinas, gestão comercial, etc.), com base em um Programa de Redução de Perdas.

Dessa forma, propôs-se para o Distrito Sede, dentro do horizonte de planejamento (ano 2039), a manutenção desse índice, conforme apresentado no **Quadro 4.7**.

QUADRO 4.7 – PROPOSIÇÃO PARA A DIMINUIÇÃO DOS ÍNDICES DE PERDAS NA DISTRIBUIÇÃO – MONTE CASTELO

Ano	Índice de Perda (%)	Ano	Índice de Perda (%)
2015	54,9	2030	37,0
2020	53,0	2035	27,0
2025	45,0	2038	25,0

4.2.1.3 Estimativa das Demandas

Com base na evolução populacional e nos critérios e parâmetros de projeto, encontra-se apresentada, no **Quadro 4.8**, as demandas para o sistema de abastecimento de água do município, para o Distrito Sede, que equivale à totalização das demandas para todo o Município de Monte Castelo – áreas urbanas.⁵

⁵ NOTA – Com relação às populações da área rural, não há sentido o cálculo das demandas totais para essas populações, porque as soluções poderão ser localizadas. O atendimento deverá abranger, eventualmente, pequenos núcleos, para os quais poderão ser propostas soluções integradas, caso conveniente; no entanto, deverão prevalecer as populações disseminadas, para as quais se adotarão soluções individuais. Estudos mais aprofundados com relação a esse tema deverão ser apresentados no produto P3 (Objetivos e Metas).

QUADRO 4.8 - ESTIMATIVA DOS CONSUMOS E VAZÕES DISTRIBUÍDAS DE ÁGUA-MONTE CASTELO

Ano	Popul. Urbana (hab)	% de Atendimento	Popul. Urb.Abast. (hab)	Cota (l/habdia)	Consumo Parcial			Vazão Industr. (l/s)	Consumo Total			IP (%)	Vazão de Perdas (l/s)	Vazão Distribuída			Vreserv necess. (m³)
					Doméstico (l/s)				Doméstico+Industrial (l/s)					Doméstica+Industrial (l/s)			
					Q _{média}	Q _{máx.dia}	Q _{máx.hora}		Q _{média}	Q _{máx.dia}	Q _{máx.hora}			Q _{média}	Q _{máx.dia}	Q _{máx.hora}	
2.015	3.278	100	3.278	220	8,3	10,0	15,0	0,0	8,3	10,0	15,0	54,9	10,2	18,5	20,2	25,2	581
2.016	3.294	100	3.294	220	8,4	10,1	15,1	0,0	8,4	10,1	15,1	54,9	10,2	18,6	20,3	25,3	584
2.017	3.309	100	3.309	220	8,4	10,1	15,2	0,0	8,4	10,1	15,2	54,9	10,3	18,7	20,4	25,4	587
2.018	3.325	100	3.325	220	8,5	10,2	15,2	0,0	8,5	10,2	15,2	54,9	10,3	18,8	20,5	25,5	589
2.019	3.340	100	3.340	220	8,5	10,2	15,3	0,0	8,5	10,2	15,3	53,0	9,6	18,1	19,8	24,9	570
2.020	3.353	100	3.353	220	8,5	10,2	15,4	0,0	8,5	10,2	15,4	53,0	9,6	18,2	19,9	25,0	572
2.021	3.368	100	3.368	220	8,6	10,3	15,4	0,0	8,6	10,3	15,4	51,0	8,9	17,5	19,2	24,4	553
2.022	3.379	100	3.379	220	8,6	10,3	15,5	0,0	8,6	10,3	15,5	51,0	9,0	17,6	19,3	24,4	555
2.023	3.392	100	3.392	220	8,6	10,4	15,5	0,0	8,6	10,4	15,5	50,0	8,6	17,3	19,0	24,2	547
2.024	3.403	100	3.403	220	8,7	10,4	15,6	0,0	8,7	10,4	15,6	50,0	8,7	17,3	19,1	24,3	549
2.025	3.415	100	3.415	220	8,7	10,4	15,7	0,0	8,7	10,4	15,7	45,0	7,1	15,8	17,6	22,8	505
2.026	3.422	100	3.422	220	8,7	10,5	15,7	0,0	8,7	10,5	15,7	45,0	7,1	15,8	17,6	22,8	506
2.027	3.430	100	3.430	220	8,7	10,5	15,7	0,0	8,7	10,5	15,7	43,0	6,6	15,3	17,1	22,3	492
2.028	3.436	100	3.436	220	8,7	10,5	15,7	0,0	8,7	10,5	15,7	43,0	6,6	15,4	17,1	22,3	492
2.029	3.443	100	3.443	220	8,8	10,5	15,8	0,0	8,8	10,5	15,8	40,0	5,8	14,6	16,4	21,6	471
2.030	3.447	100	3.447	220	8,8	10,5	15,8	0,0	8,8	10,5	15,8	37,0	5,2	13,9	15,7	21,0	452
2.031	3.449	100	3.449	220	8,8	10,5	15,8	0,0	8,8	10,5	15,8	35,0	4,7	13,5	15,3	20,5	440
2.032	3.450	100	3.450	220	8,8	10,5	15,8	0,0	8,8	10,5	15,8	33,0	4,3	13,1	14,9	20,1	428
2.033	3.450	100	3.450	220	8,8	10,5	15,8	0,0	8,8	10,5	15,8	32,0	4,1	12,9	14,7	19,9	423
2.034	3.451	100	3.451	220	8,8	10,5	15,8	0,0	8,8	10,5	15,8	30,0	3,8	12,6	14,3	19,6	412
2.035	3.450	100	3.450	220	8,8	10,5	15,8	0,0	8,8	10,5	15,8	27,0	3,2	12,0	13,8	19,1	397
2.036	3.444	100	3.444	220	8,8	10,5	15,8	0,0	8,8	10,5	15,8	26,0	3,1	11,9	13,6	18,9	392
2.037	3.439	100	3.439	220	8,8	10,5	15,8	0,0	8,8	10,5	15,8	25,0	2,9	11,7	13,4	18,7	387
2.038	3.432	100	3.432	220	8,7	10,5	15,7	0,0	8,7	10,5	15,7	25,0	2,9	11,7	13,4	18,6	386

4.2.1.4 Estimativa da Redução de Perdas por Ligação

A partir dos dados apresentados anteriormente em relação às estimativas de demandas, foram também estimadas as reduções nas perdas por ligação a partir dos seguintes critérios:

- ♦ foi utilizado o indicador do Ministério das Cidades – SNIS- IN₀₅₁, que define as perdas por ligação da seguinte forma:

$$IN_{051} = \text{Volume (Produzido+Tratado Importado-de Serviço)} - \text{Volume Consumido}$$

Quantidade de Ligações Ativas de Água

- ♦ o volume produzido foi obtido das planilhas de demandas (equivalente às vazões distribuídas ano a ano) e o volume consumido das mesmas planilhas (consumo total ano a ano);
- ♦ o número de ligações ativas foi estimado a partir do número dessas ligações existente em 2017, conforme informado pela prefeitura (1.461 unidades), a partir daí, a evolução dessas ligações foi efetuada de maneira idêntica àquela efetuada para as populações urbanas abastecidas.

Com esses dados, estimaram-se as perdas por ligações ano a ano para o município de Monte Castelo como um todo. Os valores obtidos encontram-se apresentados no **Quadro 4.9**.

Pode-se observar que, no caso de implementação de um Programa de Redução de Perdas, deverá ocorrer a manutenção do baixo índice ao longo do período de planejamento, propiciando economia de volumes de água a serem produzidos.

QUADRO 4.9 - ESTIMATIVA DAS PERDAS POR LIGAÇÃO-MONTE CASTELO-TOTAL

Ano	Popul. Urb.Abast. (hab)	Vazão Consumida $Q_{\text{média}}$ (l/s)	Vazão Distribuída $Q_{\text{média}}$ (l/s)	Vazão de Perda $Q_{\text{média}}$ (l/s)	nº de ligações ativas (área urbana)	Perda por Ligação (l/ligação.dia)	Valor Equivalente (%)
2017	3.309	8,4	18,7	10,3	1.461	607	54,9
2018	3.325	8,5	18,8	10,3	1.468	607	54,9
2019	3.340	8,5	18,1	9,6	1.474	562	53,0
2020	3.353	8,5	18,2	9,6	1.480	562	53,0
2021	3.368	8,6	17,5	8,9	1.487	519	51,0
2022	3.379	8,6	17,6	9,0	1.492	519	51,0
2023	3.392	8,6	17,3	8,6	1.497	498	50,0
2024	3.403	8,7	17,3	8,7	1.502	498	50,0
2025	3.415	8,7	15,8	7,1	1.508	408	45,0
2026	3.422	8,7	15,8	7,1	1.511	408	45,0
2027	3.430	8,7	15,3	6,6	1.514	376	43,0
2028	3.436	8,7	15,4	6,6	1.517	376	43,0
2029	3.443	8,8	14,6	5,8	1.520	332	40,0
2030	3.447	8,8	13,9	5,2	1.522	293	37,0
2031	3.449	8,8	13,5	4,7	1.523	268	35,0
2032	3.450	8,8	13,1	4,3	1.523	245	33,0
2033	3.450	8,8	12,9	4,1	1.523	235	32,0
2034	3.451	8,8	12,6	3,8	1.523	214	30,0
2035	3.450	8,8	12,0	3,2	1.523	184	27,0
2036	3.444	8,8	11,9	3,1	1.521	175	26,0
2037	3.439	8,8	11,7	2,9	1.518	166	25,0
2038	3.432	8,7	11,7	2,9	1.515	166	25,0

4.2.2 Sistema de Esgotos Sanitários

4.2.2.1 Áreas do Município Sujeitas ao Esgotamento/Tratamento dos Esgotos

No caso específico de Monte Castelo, o estudo da configuração de esgotamento considerou as populações já atualmente atendidas pelo sistema público, composta pela sede (área urbana).

4.2.2.2 Critérios e Parâmetros de Projeto

Os critérios e parâmetros, estabelecidos para o presente estudo referentes ao Distrito Sede são aqueles usualmente empregados em projetos de saneamento básico, adequados às particularidades da área de projeto. Na definição dos mesmos, foram consideradas as Normas da ABNT, os dados coletados junto à prefeitura e, também, as informações disponíveis em sites e na bibliografia especializada.

▪ Etapas de Planejamento

O período de projeto abrangerá de 2019 a 2038 (20 anos). A esquematização de desenvolvimento dos planos e de implantação de obras é a seguinte, em concordância com as orientações da SSRH:

- ◇ 2017 e 2018 – elaboração dos planos municipais;
- ◇ 2019 até o final de 2020 – obras emergenciais (ações imediatas);
- ◇ 2019 até o final de 2022 – obras de curto prazo (4 anos);
- ◇ 2019 até o final de 2026 – obras de médio prazo (8 anos);
- ◇ A partir de 2027 até o final do plano (ano 2038) – obras de longo prazo.

▪ Estimativa da Contribuição Per Capita de Esgotos

A contribuição per capita de esgotos foi adotada como 0,80 da cota per capita de água, isto é, um coeficiente de retorno de 80%. Portanto, considerando a cota per capita de água de 220 L/hab.dia, a contribuição per capita de esgotos será de 176 L/hab.dia.

▪ Coeficientes de Majoração de Vazão

Os coeficientes de majoração de vazão correspondem ao coeficiente do dia de maior consumo - K1 e ao coeficiente da hora de maior consumo - K2.

Os coeficientes são definidos, de acordo com a NBR-12211 (Estudo de Concepção de Sistemas Públicos de Abastecimento de Água), como:

- ◇ K1 - relação entre o maior consumo diário, verificado no período de um ano, e o consumo médio diário, nesse mesmo período;
- ◇ K2 - relação entre a vazão máxima horária e a vazão média do dia de maior consumo.

Admitiram-se, como válidos, dados conservadores (**K1=1,20 e K2=1,50**), já que são valores comumente empregados em projetos de sistemas de esgotos sanitários.

▪ **Metas de Atendimento (Esgotamento)**

O Sistema de Esgotos Sanitários de Monte Castelo apresenta um índice de atendimento urbano, através da rede pública, de 99%, valor correspondente à área urbana da sede. Esse contingente correspondia em 2016 a uma população de 3.261 habitantes, para uma população total de 4.023 habitantes no município.

O indicador ES₀₂₆ é referido às populações urbanas efetivamente atendidas (ligações ativas), podendo haver um contingente adicional de populações nessas localidades ainda não atendidas pela rede pública. Nas demais localidades da área rural, onde predominam pequenos núcleos e domicílios dispersos, utilizam-se fossas sépticas, sumidouros e fossas negras.

Para a nova concepção dos sistemas, foi considerado que o atendimento ao Distrito Sede (áreas urbanas) deverá ser integral até o fim de planejamento, ou seja, o atendimento será corresponde a 100% da população dessa localidade.

▪ **Metas de Tratamento**

O índice de tratamento de esgotos indicado no SNIS 2015 apontava um valor de 100% (IN₀₁₆), valor correspondente ao tratamento dos esgotos coletados no perímetro urbano do Distrito Sede.

Em função do índice de tratamento corresponder à totalização do volume de esgoto coletado, partiu-se do princípio de que, a partir do primeiro ano de planejamento, haverá expansão de redes coletoras, associadas ao crescimento populacional da Sede e às áreas ainda não atendidas, uma vez que a configuração dos sistemas de esgotos sanitários não está consolidada, e será avaliada a necessidade de ampliação da estação de tratamento existente ou implantação de outra.

▪ **Coefficiente de Infiltração na Rede**

Para o coeficiente de infiltração foi adotado o valor de 0,20 L/s.km, valor tradicionalmente utilizado em projetos de rede coletora de esgotos.

▪ **Estimativa da Evolução de Implantação de Rede de Esgotos**

Considerou-se, para efeito de estimativa da evolução de implantação de rede de esgotos, que toda a área considerada (Distrito Sede) possuirá rede coletora, havendo, também, novas implantações com o crescimento vegetativo das populações.

Para isso, partiu-se do princípio de que, a partir da extensão existente de rede nessa localidade em 2016 (20,7 km), estimou-se uma evolução das mesmas de cerca de 6,3 m de rede por habitante. Essa extensão se encontra indicada na planilha de contribuição de esgoto (apresentada a seguir).

▪ ***Estimativa das Cargas Orgânicas***

As cargas orgânicas foram adotadas como 54g DBO₅/habdia, valor tradicionalmente utilizado em projetos de saneamento.

4.2.2.3 Estimativa das Contribuições de Esgotos

Com base na evolução populacional urbana e nos critérios e parâmetros de projeto, encontra-se apresentada, no **Quadro 9.10**, as contribuições para o sistema de esgotos sanitários, em termos de vazões e cargas orgânicas.

QUADRO 4.10 - ESTIMATIVA DAS VAZÕES E CARGAS DE ESGOTO-MONTE CASTELO

Ano	Popul. Urbana (hab)	% de Esgotamento	Popul. Urb.Esgot. (hab)	Contr. (l/habdia)	Contribuição Parcial			Indl (l/s)	Extensão de rede(Km)	Infiltr (l/s)	Contribuição Total			Carga per capita (KgDBO/dia)	Carga diária total (KgDBO/dia)
					Doméstico(l/s)						Doméstico+Industrial+Infiltração(l/s)				
					Q _{média}	Q _{máx.dia}	Q _{máx.hora}				Q _{média}	Q _{máx.dia}	Q _{máx.hora}		
2.016	3.294	99	3.261	176	6,64	7,97	11,96	0,00	20,70	4,14	10,78	12,11	16,10	0,054	176,09
2.017	3.309	99	3.276	176	6,67	8,01	12,01	0,00	20,70	4,14	10,81	12,15	16,15	0,054	176,92
2.018	3.325	99	3.292	176	6,71	8,05	12,07	0,00	20,80	4,16	10,87	12,21	16,23	0,054	177,75
2.019	3.340	100	3.340	176	6,80	8,16	12,25	0,00	20,89	4,18	10,98	12,34	16,42	0,054	180,35
2.020	3.353	100	3.353	176	6,83	8,20	12,30	0,00	20,98	4,20	11,03	12,39	16,49	0,054	181,09
2.021	3.368	100	3.368	176	6,86	8,23	12,35	0,00	21,07	4,21	11,07	12,45	16,56	0,054	181,86
2.022	3.379	100	3.379	176	6,88	8,26	12,39	0,00	21,14	4,23	11,11	12,49	16,62	0,054	182,49
2.023	3.392	100	3.392	176	6,91	8,29	12,44	0,00	21,22	4,24	11,15	12,54	16,68	0,054	183,17
2.024	3.403	100	3.403	176	6,93	8,32	12,48	0,00	21,28	4,26	11,19	12,57	16,73	0,054	183,75
2.025	3.415	100	3.415	176	6,96	8,35	12,52	0,00	21,36	4,27	11,23	12,62	16,80	0,054	184,43
2.026	3.422	100	3.422	176	6,97	8,36	12,55	0,00	21,41	4,28	11,25	12,65	16,83	0,054	184,79
2.027	3.430	100	3.430	176	6,99	8,38	12,57	0,00	21,45	4,29	11,28	12,67	16,87	0,054	185,19
2.028	3.436	100	3.436	176	7,00	8,40	12,60	0,00	21,49	4,30	11,30	12,70	16,90	0,054	185,55
2.029	3.443	100	3.443	176	7,01	8,42	12,62	0,00	21,54	4,31	11,32	12,72	16,93	0,054	185,91
2.030	3.447	100	3.447	176	7,02	8,43	12,64	0,00	21,56	4,31	11,34	12,74	16,95	0,054	186,16
2.031	3.449	100	3.449	176	7,03	8,43	12,65	0,00	21,57	4,31	11,34	12,75	16,96	0,054	186,25
2.032	3.450	100	3.450	176	7,03	8,43	12,65	0,00	21,58	4,32	11,34	12,75	16,96	0,054	186,28
2.033	3.450	100	3.450	176	7,03	8,43	12,65	0,00	21,58	4,32	11,34	12,75	16,97	0,054	186,32
2.034	3.451	100	3.451	176	7,03	8,44	12,65	0,00	21,59	4,32	11,35	12,75	16,97	0,054	186,35
2.035	3.450	100	3.450	176	7,03	8,43	12,65	0,00	21,58	4,32	11,34	12,75	16,96	0,054	186,28
2.036	3.444	100	3.444	176	7,02	8,42	12,63	0,00	21,55	4,31	11,33	12,73	16,94	0,054	185,99
2.037	3.439	100	3.439	176	7,01	8,41	12,61	0,00	21,51	4,30	11,31	12,71	16,91	0,054	185,71
2.038	3.432	100	3.432	176	6,99	8,39	12,58	0,00	21,47	4,29	11,28	12,68	16,88	0,054	185,32

4.2.3 Drenagem Urbana e Manejo de Águas Pluviais

O estudo de demanda da componente Drenagem considerou como foco principal as bacias hidrográficas da área urbana, pois se trata dos locais onde ocorre a maioria dos problemas relacionados à drenagem.

Os estudos hidrológicos têm por objetivo fornecer parâmetros e critérios de projeto e oferecer subsídios para o dimensionamento das obras de drenagem através da avaliação das descargas afluentes.

4.2.3.1 Equação de Chuva

A precipitação sobre a sub bacia é determinada a partir de um banco de dados com as equações IDF (intensidade, duração e frequência) de diferentes localidades. Essas equações foram elaboradas por Mero e Magni (1982), através de convênio Departamento de Águas e Energia Elétrica (DAEE) e a Universidade de São Paulo (USP). Recentemente foi feita uma atualização e ampliação do número de equações de chuvas intensas disponíveis no Estado de São Paulo, obtidas a partir de um maior número de postos pluviográficos.

Para o presente estudo utilizou-se a equação IDF do município de Andradina devido a sua proximidade ao local, e a formula é a seguinte:

$$i_{t,TR} = 34,5743 \times (t+20)^{-0,8809} + 2,6906 \times (t+10)^{-0,6683} \times [-0,4766 - 0,8977 \times \ln(\ln(TR/TR-1))]$$

Para $10 < t < 1440$

onde:

- ◇ i = mm/min.
- ◇ T = anos
- ◇ t = minutos

4.2.3.1.1 Tempo de Concentração

◆ Fórmula de Kirpich

$$tc = 57 \cdot (L^3 / H)^{0,385}$$

Onde:

- ◇ tc = Tempo de concentração, em min;
- ◇ L = Distância do ponto mais distante da área contribuinte, em km;
- ◇ H = Diferença de nível total, e m.

4.2.3.2 Período de Retorno

É o intervalo médio de anos dentro do qual ocorre ou é superada uma dada cheia. Representa o risco a ser assumido no dimensionamento de uma obra hidráulica.

O **Quadro 4.11** aponta as recomendações para valores mínimos de períodos de retorno:

QUADRO 4.11 – DETERMINAÇÃO DAS VAZÕES DE PROJETO

Obra	Seção geométrica		TR (Anos)
			Área Urbana
Galerias	Tubo		10
Canalização	A céu aberto	Trapezoidal	50
		Retangular	100
	Contorno Fechado		100
Travessias: Pontes, Bueiros e estaturas afins	Qualquer		100

4.2.3.3 Determinação das Vazões de Projeto

As vazões máximas serão calculadas mediante a utilização de métodos indiretos levando-se em conta as dimensões da área da bacia contribuinte conforme tabela abaixo.

A vazão de projeto será calculada mediante a utilização de métodos indiretos levando-se em conta as dimensões da área da bacia contribuinte conforme **Quadro 4.12**:

QUADRO 4.12 – DETERMINAÇÃO DAS VAZÕES DE PROJETO

Área da bacia	Método
$A < 2 \text{ km}^2$	Racional
$A > 2 \text{ km}^2$	Soil Conservation Service (SCS)

4.2.3.3.1 Método Racional

O Método Racional tem como conceito básico de que numa certa área de drenagem, a precipitação possui distribuição espacial uniforme e que a máxima vazão ocorre quando toda esta área está contribuindo ao mesmo instante, numa dada seção em estudo.

Ela é definida analiticamente pela expressão:

$$Q = C \cdot i \cdot A$$

Onde:

- ◇ Q =Vazão de projeto, em L/s.;
- ◇ C=Coeficiente de escoamento superficial, adimensional;
- ◇ i=Intensidade de chuva, em l/s/ha;
- ◇ A=Área da bacia contribuinte, em ha.

■ **Coeficiente de Escoamento Superficial (C)**

O coeficiente de escoamento superficial é função de uma série de fatores, dentre os quais o tipo de solo, a ocupação da bacia, a umidade antecedente e a intensidade de chuvas entre outros.

O valor de C será determinado levando-se em conta as condições futuras de urbanização da bacia.

Quando a bacia apresentar uma ocupação muito heterogênea será calculado o valor médio de C pela média ponderada dos diversos valores de C, para cada ocupação específica.

Usualmente o coeficiente de escoamento superficial é determinado em função da ocupação do solo, conforme apresentado no **Quadro 4.13**.

QUADRO 4.13 – VALORES DO COEFICIENTE DE ESCOAMENTO SUPERFICIAL (C)

Zonas		Valores De “C”
1-	DE EDIFICAÇÃO MUITO DENSA Partes centrais, densamente construídas de uma cidade com ruas e calçadas pavimentadas.	0,70 a 0,95
2-	DE EDIFICAÇÃO NÃO MUITO DENSA Partes adjacentes ao centro, de menor densidade de habitações, mas com ruas e calçadas pavimentadas.	0,60 a 0,70
3-	DE EDIFICAÇÃO COM POUCAS SUPERFÍCIES LIVRES Partes residenciais com construções cerradas, ruas pavimentadas.	0,50 a 0,60
4-	DE EDIFICAÇÃO COM MUITAS SUPERFÍCIES LIVRES Partes residenciais tipo Cidade-Jardim, ruas macadamizadas ou pavimentadas.	0,25 a 0,50
5-	DE SUBÚRBIOS COM ALGUMA EDIFICAÇÃO Partes de arrabaldes e subúrbios com pequena densidade de construções.	0,10 a 0,25
6-	DE MATAS, PARQUES E CAMPOS DE ESPORTES Partes rurais, áreas verdes, superfícies arborizadas, parques ajardinados, campos de esporte sem pavimentação.	0,05 a 0,20

4.2.3.3.2 Método do Soil Conservation Service - SCS

O Método do “U.S. Soil Conservation Service” será aplicado conforme preconizado na publicação “Manual de Hidrologia Básica para Estruturas de Drenagem” do Instituto de Pesquisas Rodoviárias do DNER (1990).

Este método determina a descarga de uma bacia hidrográfica através do hidrograma triangular composto, que é o resultado da somatória das ordenadas de histogramas unitários simples, para cada intervalo de tempo.

Para a definição da relação entre chuvas e deflúvios, o método utiliza a expressão de Mockus, conforme a seguir indicada:

$$Pe = \frac{(P - 0,2 \cdot S)^2}{(P + 0,8 \cdot S)}$$

onde:

- ◇ Pe = Deflúvio, em mm;
- ◇ P = Precipitações acumuladas, em mm;
- ◇ S = Capacidade de infiltração do solo, em mm.

O valor de “S” é função do tipo e uso do solo e das condições antecedentes de umidade, descrito por:

$$S = 254 [(100/CN) - 1]$$

onde: CN = Curva de deflúvio.

A determinação da vazão de pico dos hidrogramas unitários é feita utilizando a seguinte expressão:

$$Q = \frac{0,208 \cdot (Pe \cdot A)}{tp}$$

onde:

- ◇ Q = Vazão de pico do hidrograma unitário, em m³ /s;
- ◇ Pe = Excesso de chuva, em mm;
- ◇ A = Área da bacia hidrográfica, em km²;
- ◇ tp = Tempo de ascensão do hidrograma unitário, em horas.

Cálculo do tempo de ascensão dos hidrogramas unitários:

$$tp = (D/2) + 0,6 \cdot tc$$

onde:

- ◇ tp = Tempo de ascensão, em horas;
- ◇ D= Intervalo de discretização da chuva, em horas;
- ◇ tc = Tempo de concentração, em horas.

Cálculo do intervalo temporal de discretização da chuva:

$$D = tc/7,5$$

onde:

- ◇ D = Intervalo de discretização da chuva, em horas;
- ◇ t_c = Tempo de concentração, em horas.

Para obter o hidrograma resultante de uma tormenta de projeto de intensidade variável deve-se proceder da seguinte forma:

- ◆ Discretizar o hietograma em intervalos de tempo iguais a duração unitária;
- ◆ Obter o hidrograma de cada bloco de chuva de duração unitária;
- ◆ Somar os hidrogramas obtidos no passo anterior com defasagens iguais à duração da chuva unitária.

O parâmetro CN depende dos seguintes fatores: tipo de solo, condições de uso e ocupação do solo, umidade antecedente do solo, conforme ilustrado no Quadro 9.19.

QUADRO 4.14 – TIPOS DE SOLO CONFORME O SCS

Grupo A - Solos arenosos com baixo teor de argila total, inferior a uns 8%, não há rocha nem camadas argilosas e nem mesmo densificadas até a profundidade de 1,5 m. O teor de húmus é muito baixo, não atingindo 1%.

Grupo B - Solos arenosos menos profundos que os do Grupo A e com menor teor de argila total, porém ainda inferior a 15%. No caso de terras roxas este limite pode subir a 20% graças à maior porosidade. Os dois teores de húmus podem subir, respectivamente, a 1,2 e 1,5%. Não pode haver pedras nem camadas argilosas até 1,5m, mas é quase sempre presente camada mais densificada que a camada superficial.

Grupo C - Solos barrentos com teor total de argila de 20 a 30% mas sem camadas argilosas impermeáveis ou contendo pedras até profundidades de 1,2m. No caso de terras roxas, estes dois limites máximos podem ser de 40% e 1,5m. Nota-se, a cerca de 60 cm de profundidade, camada mais densificada que no Grupo B, mas ainda longe das condições de impermeabilidade.

Grupo D - Solos argilosos (30 - 40% de argila total) e ainda com camada densificada a uns 50 cm de profundidade. Ou solos arenosos como B, mas com camada argilosa quase impermeável ou horizonte de seixos rolados.

▪ **Condições de uso e ocupação do solo**

O Quadro 9.20 fornece valores de CN para os diferentes tipos de solo e respectivas condições de ocupação. Cabe ressaltar que essa tabela refere-se à Condição II de umidade antecedente do solo (escoamento superficial direto).

▪ **Condições de umidade antecedente do solo**

O método do SCS distingue 3 condições antecedente do solo:

- ◇ **Condição I:** solos secos: as chuvas nos últimos 5 dias não ultrapassaram 15 mm.
- ◇ **Condição II:** situação média na época de cheias: as chuvas nos últimos 5 dias totalizaram entre 15 e 40 mm.
- ◇ **Condição III:** solo úmido (próximo da saturação) – as chuvas nos últimos 5 dias foram superiores a 40 mm e as condições meteorológicas foram desfavoráveis a altas taxas de evaporação.

O Quadro 4.15 permite converter o valor de CN para condição I ou III, dependendo da situação que se desejar representar.

A Condição II é utilizada normalmente para a determinação do hidrograma do ESD para projeto de obras correntes em drenagem urbana.

▪ **Roteiro de cálculo**

- ◇ Escolha das condições de saturação do solo;
- ◇ Determinação do grupo hidrológico do solo;
- ◇ Determinação do *CN* para a condição II por meio do **Quadro 4.15**;
- ◇ Transformação do *CN* para a condição desejada pelo **Quadro 4.16**, se for o caso;

**QUADRO 4.15 – VALORES DE CN EM FUNÇÃO DA COBERTURA E DO TIPO DE SOLO
(CONDIÇÃO II DE UMIDADE)**

Tipo de uso do solo/Tratamento	Grupo Hidrológico			
	A	B	C	D
Condições hidrológicas				
Uso Residencial				
Tamanho médio do lote % Impermeável				
até 500 m ² 65	77	85	90	92
1000 m ² 38	61	75	83	87
1500 m ² 30	57	72	81	86
Estacionamentos pavimentados, telhados	98	98	98	98
Ruas e estradas:				
pavimentadas, com guias e drenagem	98	98	98	98
com cascalho	76	85	89	91
de terra	72	82	87	89
Áreas comerciais (85% de impermeabilização)	89	92	94	95
Distritos industriais (72% de impermeabilização)	81	88	91	93
Espaços abertos, parques, jardins:				
boas condições, cobertura de grama > 75%	39	61	74	80
condições médias, cobertura de grama > 50%	49	69	79	84
Terreno preparado para plantio, descoberto				
Plantio em linha reta	77	86	91	94
Culturas em fileira				
linha reta condições ruins	72	81	88	91
boas	67	78	85	89
curva de nível condições ruins	70	79	84	88
boas	65	75	82	86
Cultura de grãos				
linha reta condições ruins	65	76	84	88
condições boas	63	75	83	87
curva de nível condições ruins	63	74	82	85
condições boas	61	73	81	84
Pasto:				
s/ curva de nível condições ruins	68	79	86	89
condições médias	49	69	79	84
condições boas	39	61	74	80
curva de nível condições ruins	47	67	81	88
condições médias	25	59	75	83
condições boas	6	35	70	79
Campos				
condições boas	30	58	71	78
Florestas				
condições ruins	45	66	77	83
condições boas	36	60	73	79
condições médias	25	55	70	77

QUADRO 4.16 – CONVERSÃO DAS CURVAS CN PARA AS DIFERENTES CONDIÇÕES DE UMIDADE DO SOLO

Condições de Umidade		
I	II	III
100	100	100
87	95	99
78	90	98
70	85	97
63	80	94
57	75	91
51	70	87
45	65	83
40	60	79
35	55	75
31	50	70
27	45	65
23	40	60
19	35	55
15	30	50

▪ **Efeitos da urbanização**

A aplicação do método do SCS para áreas urbanas, pode ser feita de duas formas:

- ◇ A primeira delas é fazer uso de tabelas que levem em conta os tipos de ocupação dos solos característicos de áreas urbanas como o Quadro 4.8. Caso a bacia apresente diversos tipos de solo e de ocupação, deve-se adotar o valor de CN obtido pela média ponderada dos diversos CNs correspondentes às áreas homogêneas.
- ◇ O segundo modo recomenda separar a bacia em áreas permeáveis e impermeáveis e calcular o CN ponderado.

4.2.3.3.3 Previsão de Vazões para as Chuvas de Projeto

Para a cidade de Meridiano adotou-se a equação de chuvas do posto pluviométrico mais próximo, localizado na cidade de Votuporanga, definida abaixo:

Para as bacias estudadas foi adotado um solo tipo C. Portanto, conforme a tabela 10, para as áreas urbanizadas considerou-se CN = 90 (zonas residenciais com lotes de até 500 m²), e para os espaços abertos e condições de pré-urbanização considerou-se CN = 70 (bosques com boa cobertura). Para uma ocupação mista calculou-se a média ponderada adotando como fator de ponderação a área correspondente a cada valor de CN.

▪ *Estudo de Tempos de Concentração*

Para o cálculo de tempo de concentração nas 03 bacias urbanas, foram utilizadas as fórmulas empíricas (1) Kirpich, (2) Dooge, e (3) SCS com correção para a urbanização.

Para as bacias estudadas foi adotado um solo tipo C. Portanto, conforme a tabela 10, para as áreas urbanizadas considerou-se $CN = 90$ (zonas residenciais com lotes de até 500 m^2), e para os espaços abertos e condições de pré-urbanização considerou-se $CN = 70$ (bosques com boa cobertura). Para uma ocupação mista calculou-se a média ponderada adotando como fator de ponderação a área correspondente a cada valor de CN .

▪ *Determinação da vazão dos pontos em estudo:*



Figura 4.1 – Pontos críticos do sistema de drenagem

-
- ◇ **Ponto 1 (alagamento):** Rua Joana Maria Genebra Sferra x Rua Vereador Mauro Biroli;
 - ◇ **Ponto 2 (alagamento):** Avenida Santa Clara x Rua Joana Maria Genebra Sferra;
 - ◇ **Ponto 3 (alagamento):** Rua Joana Maria Genebra Sferra x Avenida Imaculada leni;
 - ◇ **Ponto 4 (alagamento):** Rua Deputado Amaral Furlan x Rua Joana Maria Genebra Sferra;
 - ◇ **Ponto 5 (alagamento):** Rua Ricardo Tognoni (entre as ruas Jordão Francisco de Jesus e José Cândido de Oliveira);
 - ◇ **Ponto 6 (alagamento):** Rua José Cândido de Oliveira x Rua Altino Francisco Cruz;
 - ◇ **Ponto 7 (erosão):** Rua Professor Stélio Machado Loureiro;
 - ◇ **Ponto 8 (erosão):** Rua Deputado Amaral Furlan;
 - ◇ **Ponto 9 (erosão):** Rua Jordão Francisco de Jesus.

A partir de mapas digitalizados dessas bacias (arquivos de Qgis e imagens Bitmap), além de imagens do Google EARTH, implementou-se um inventário com suas características físicas e condições de urbanização relevantes para a realização de estudos posteriores.

As características das bacias presentes no inventário são: área de drenagem, perímetro, comprimento do talvegue, fator de forma, comprimento do curso d'água principal, densidade de drenagem, desnível topográfico máximo da bacia, declividade de álveo.

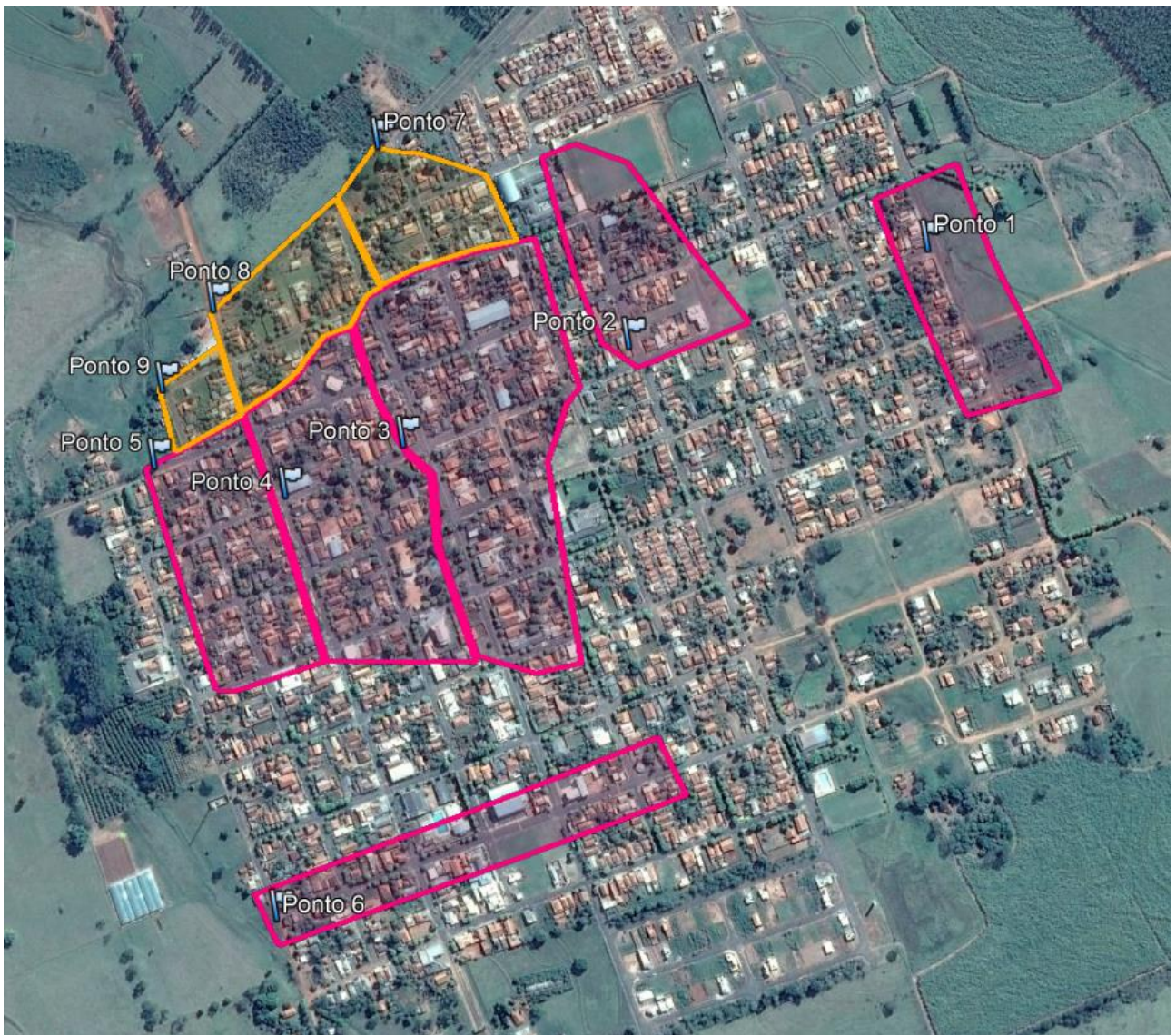
4.2.3.4 Resultados da Simulação Hidrológica

A partir da base de dados utilizada, foram delimitadas as sub-bacias contribuintes nos locais de interesse; foram realizadas as simulações hidrológicas, cujos resultados revelaram as vazões máximas para os pontos de criticidade apresentados.

Cabe destacar que as durações dos eventos pluviométricos foram determinadas por meio de simulações iterativas, visando à obtenção das vazões de pico dos hidrogramas.

As máximas vazões resultantes do cálculo hidrológico para os pontos críticos levantados para o município de Monte Castelo são apresentadas a seguir.

Ponto 1 (alagamento): Rua Joana Maria Genebra Sferra x Rua Vereador Mauro Biroli

ESTUDO HIDROLOGICO/HIDRAULICO			
1 - Informações Básicas da Bacia			
Nome da Bacia	Bacia do Rio Aguapeí UGRHI 20		
Município de localização	Monte Castelo		
Area de localização	Ponto 1		
Área (A)	0,033	km ²	
Distância do ponto mais distante da área contribuinte, em km (L)	0,22	km	
Diferença de nível Total (H)	9,00	m	
Declividade média (S)	40,91	m/km	
Tipo de solo predominante na Bacia	B		
2 - Condições da "chuva de projeto" (Vazão Máxima) MET. RACIONAL			
Tempo de Retorno (anos)	10	anos	
Tempo de concentração da Bacia (tc) (min)			
$tc = 57 * ((L^3) / H) ^ 0.385$	=	4,26	min
Chuva crítica de projeto (mm/h)	167,20		
$Q=0.1667*C*i*A$	$Q_{max}=(Q_b)$	1,00	m ³ /s
C= 0,65	i (mm/min) = 2,79		
A(Km ²) = 0,033000	$Q_{max}=(Q_p)$	1,00	m ³ /s
Coeficiente de distribuição da chuva (D)	1		
		s.d.	

Ponto 2 (alagamento): Avenida Santa Clara x Rua Joana Maria Genebra Sferra

ESTUDO HIDROLOGICO/HIDRAULICO			
1 - Informações Básicas da Bacia			
Nome da Bacia	Bacia do Rio Aguapeí UGRHI 20		
Município de localização	Monte Castelo		
Area de localização	Ponto 2		
Área (A)	0,037	km ²	
Distância do ponto mais distante da área contribuinte, em km (L)	0,28	km	
Diferença de nível Total (H)	6,00	m	
Declividade média (S)	21,43	m/km	
Tipo de solo predominante na Bacia	B		
2 - Condições da "chuva de projeto" (Vazão Máxima) MET. RACIONAL			
Tempo de Retorno (anos)	10	anos	
Tempo de concentração da Bacia (tc) (min)			
$tc = 57 * ((L^3) / H) ^ 0.385$	=	6,57	min
Chuva crítica de projeto (mm/h)	153,55		
$Q=0.1667*C*i*A$	$Q_{max}=(Q_b)$	1,03	m ³ /s
C= 0,65	i (mm/min) = 2,56		
A(Km ²) = 0,037000	$Q_{max}=(Q_p)$	1,03	m ³ /s
Coeficiente de distribuição da chuva (D)	1		
		s.d.	

Ponto 3 (alagamento): Rua Joana Maria Genebra Sferra x Avenida Imaculada Ieni

ESTUDO HIDROLOGICO/HIDRAULICO			
1 - Informações Básicas da Bacia			
Nome da Bacia	Bacia do Rio Aguapeí UGRHI 20		
Município de localização	Monte Castelo		
Área de localização	Ponto 3		
Área (A)	0,096	km ²	
Distância do ponto mais distante da área contribuinte, em km (L)	0,35	km	
Diferença de nível Total (H)	14,00	m	
Declividade média (S)	40,58	m/km	
Tipo de solo predominante na Bacia	B		
2 - Condições da "chuva de projeto" (Vazão Máxima) MET. RACIONAL			
Tempo de Retorno (anos)	10	anos	
Tempo de concentração da Bacia (tc) (min)			
$tc = 57 * ((L^3) / H) ^ 0.385$	=	6,04	min
Chuva crítica de projeto (mm/h)		156,46	mm/h
$Q=0,1667*C*i*A$	$Q_{max.}=(Q_b)$	2,71	m ³ /s
C= 0,65	i(mm/min) = 2,61		
A(Km ²) = 0,096000	$Q_{max.}=(Q_p)$	2,71	m ³ /s
Coeficiente de distribuição da chuva (D)	1	s.d.	

Ponto 4 (alagamento): Rua Deputado Amaral Furlan x Rua Joana Maria Genebra Sferra

ESTUDO HIDROLOGICO/HIDRAULICO			
1 - Informações Básicas da Bacia			
Nome da Bacia	Bacia do Rio Aguapeí UGRHI 20		
Município de localização	Monte Castelo		
Área de localização	Ponto 4		
Área (A)	0,070	km ²	
Distância do ponto mais distante da área contribuinte, em km (L)	0,31	km	
Diferença de nível Total (H)	18,00	m	
Declividade média (S)	59,02	m/km	
Tipo de solo predominante na Bacia	B		
2 - Condições da "chuva de projeto" (Vazão Máxima) MET. RACIONAL			
Tempo de Retorno (anos)	10	anos	
Tempo de concentração da Bacia (tc) (min)			
$tc = 57 * ((L^3) / H) ^ 0.385$	=	4,75	min
Chuva crítica de projeto (mm/h)		164,08	mm/h
$Q=0,1667*C*i*A$	$Q_{max.}=(Q_b)$	2,07	m ³ /s
C= 0,65	i(mm/min) = 2,73		
A(Km ²) = 0,070000	$Q_{max.}=(Q_p)$	2,07	m ³ /s
Coeficiente de distribuição da chuva (D)	1	s.d.	

Ponto 5 (alagamento): Rua Ricardo Tognoni (entre as ruas Jordão Francisco de Jesus e José Cândido de Oliveira)

ESTUDO HIDROLOGICO/HIDRAULICO			
1 - Informações Básicas da Bacia			
Nome da Bacia	Bacia do Rio Aguapeí UGRHI 20		
Município de localização	Monte Castelo		
Área de localização	Ponto 5		
Área (A)	0,045	km ²	
Distância do ponto mais distante da área contribuinte, em km (L)	0,32	km	
Diferença de nível Total (H)	14,00	m	
Declividade média (S)	43,21	m/km	
Tipo de solo predominante na Bacia	B		
2 - Condições da "chuva de projeto" (Vazão Máxima) MET. RACIONAL			
Tempo de Retorno (anos)	10	anos	
Tempo de concentração da Bacia (tc) (min)			
$tc = 57 * (L^3 / H) ^ 0.385$	=	5,61	min
Chuva crítica de projeto (mm/h)	158,91		
$Q=0,1667 * C * i * A$	$Q_{max.}=(Q_b)$		
C=	0,65	$i(mm/min) =$	2,65
$A(Km^2) =$	0,045000	$Q_{max.}=(Q_p)$	1,29
Coeficiente de distribuição da chuva (D)	1		
			s.d.

Ponto 6 (alagamento): Rua José Cândido de Oliveira x Rua Altino Francisco Cruz

ESTUDO HIDROLOGICO/HIDRAULICO			
1 - Informações Básicas da Bacia			
Nome da Bacia	Bacia do Rio Aguapeí UGRHI 20		
Município de localização	Monte Castelo		
Área de localização	Ponto 6		
Área (A)	0,042	km ²	
Distância do ponto mais distante da área contribuinte, em km (L)	0,54	km	
Diferença de nível Total (H)	19,00	m	
Declividade média (S)	35,45	m/km	
Tipo de solo predominante na Bacia	B		
2 - Condições da "chuva de projeto" (Vazão Máxima) MET. RACIONAL			
Tempo de Retorno (anos)	10	anos	
Tempo de concentração da Bacia (tc) (min)			
$tc = 57 * (L^3 / H) ^ 0.385$	=	8,93	min
Chuva crítica de projeto (mm/h)	141,97		
$Q=0,1667 * C * i * A$	$Q_{max.}=(Q_b)$		
C=	0,65	$i(mm/min) =$	2,37
$A(Km^2) =$	0,042000	$Q_{max.}=(Q_p)$	1,08
Coeficiente de distribuição da chuva (D)	1		
			s.d.

Ponto 7 (erosão): Rua Professor Stélio Machado Loureiro

ESTUDO HIDROLOGICO/HIDRAULICO			
1 - Informações Básicas da Bacia			
Nome da Bacia	Bacia do Rio Aguapeí UGRHI 20		
Município de localização	Monte Castelo		
Área de localização	Ponto 7		
Área (A)	0,025	km ²	
Distância do ponto mais distante da área contribuinte, em km (L)	0,21	km	
Diferença de nível Total (H)	7,00	m	
Declividade média (S)	33,02	m/km	
Tipo de solo predominante na Bacia	B		
2 - Condições da "chuva de projeto" (Vazão Máxima) MET. RACIONAL			
Tempo de Retorno (anos)	10	anos	
Tempo de concentração da Bacia (tc) (min)			
$tc = 57 * ((L^3) / H) ^ 0.385$	=	4,49	min
Chuva crítica de projeto (mm/h)		165,72	mm/h
$Q=0.1667*C*i*A$		0,75	m ³ /s
$Q_{max.}=(Q_b)$			
C=	0,65	i(mm/min) =	2,76
A(Km ²) =	0,025000	$Q_{max.}=(Q_p)$	0,75 m ³ /s
Coeficiente de distribuição da chuva (D)		1	s.d.

Ponto 8 (erosão): Rua Deputado Amaral Furlan

ESTUDO HIDROLOGICO/HIDRAULICO			
1 - Informações Básicas da Bacia			
Nome da Bacia	Bacia do Rio Aguapeí UGRHI 20		
Município de localização	Monte Castelo		
Área de localização	Ponto 8		
Área (A)	0,030	km ²	
Distância do ponto mais distante da área contribuinte, em km (L)	0,21	km	
Diferença de nível Total (H)	15,00	m	
Declividade média (S)	71,43	m/km	
Tipo de solo predominante na Bacia	B		
2 - Condições da "chuva de projeto" (Vazão Máxima) MET. RACIONAL			
Tempo de Retorno (anos)	10	anos	
Tempo de concentração da Bacia (tc) (min)			
$tc = 57 * ((L^3) / H) ^ 0.385$	=	3,31	min
Chuva crítica de projeto (mm/h)		173,67	mm/h
$Q=0.1667*C*i*A$		0,94	m ³ /s
$Q_{max.}=(Q_b)$			
C=	0,65	i(mm/min) =	2,89
A(Km ²) =	0,030000	$Q_{max.}=(Q_p)$	0,94 m ³ /s
Coeficiente de distribuição da chuva (D)		1	s.d.

Ponto 9 (erosão): Rua Jordão Francisco de Jesus

ESTUDO HIDROLOGICO/HIDRAULICO			
1 - Informações Básicas da Bacia			
Nome da Bacia	Bacia do Rio Aguapeí UGRHI 20		
Município de localização	Monte Castelo		
Área de localização	Ponto 9		
Área (A)	0,009	km ²	
Distância do ponto mais distante da área contribuinte, em km (L)	0,10	km	
Diferença de nível Total (H)	9,00	m	
Declividade média (S)	94,74	m/km	
Tipo de solo predominante na Bacia	B		
2 - Condições da "chuva de projeto" (Vazão Máxima) MET. RACIONAL			
Tempo de Retorno (anos)	10	anos	
Tempo de concentração da Bacia (tc) (min)			
$tc = 57 * ((L^3) / H) ^ 0.385$	=	1,61	min
Chuva crítica de projeto (mm/h)		186,83	mm/h
$Q=0.1667*C*i*A$	$Q_{max.}=(Q_b)$	0,30	m ³ /s
C=	0,65	$i(mm/min) =$	3,11
$A(Km^2) =$	0,009000	$Q_{max.}=(Q_p)$	0,30 m ³ /s
Coefficiente de distribuição da chuva (D)		1	s. d.

5. IDENTIFICAÇÃO DOS INDICADORES UTILIZADOS PARA ANÁLISE E AVALIAÇÃO DOS SERVIÇOS ATUAIS DE SANEAMENTO BÁSICO

Neste item são abordados os indicadores para cada um dos sistemas de saneamento objeto dos Planos Específicos a serem elaborados para o município em pauta.

5.1 INDICADORES SELECIONADOS PARA OS SISTEMAS DE ABASTECIMENTO DE ÁGUA E ESGOTAMENTO SANITÁRIO

Para análise e avaliação dos serviços atuais de abastecimento de água e de esgotamento sanitário do município, *constantes do capítulo 6 adiante*, foram adotados alguns indicadores conforme relação do Sistema Nacional de Informações sobre Saneamento – SNIS - do Ministério das Cidades e do Sistema de Informações de Saneamento – SISAN, organizado pela Coordenadoria de Saneamento da Secretaria de Saneamento e Recursos Hídricos do Estado de São Paulo. Os indicadores relacionados a seguir foram considerados de maior interesse nessa fase inicial dos trabalhos, e de acordo com a disponibilidade de informações coletadas no município.

Na fase de elaboração propriamente dita dos Planos Municipais Específicos de Saneamento Básico, considerando as necessidades de regulação e monitoramento do

plano, será apresentada uma listagem mais extensa de indicadores, envolvendo todas as áreas necessárias, quais sejam áreas operacional, econômico-financeira e administrativa.

5.1.1 Indicadores Operacionais - Água

IN₀₂₃ – Índice de Atendimento Urbano de Água - %

População urbana atendida com abastecimento de água

População urbana total

IN₀₀₉ – Índice de Hidrometração - %

Quantidade de Ligações Ativas de Água Micromedidas

Quantidade de Ligações Ativas de Água

IN₀₄₉ – Índice de Perdas na Distribuição - %⁶

Volume de Água (Produzido + Tratado Importado–de Serviço)–Volume de Água Consumido

Volume de Água (Produzido + Tratado Importado–de Serviço)

IN₀₅₁ Índice de perdas por ligação

Relaciona o volume de água produzido (AG006), o volume consumido (AG010), o volume tratado importado (AG018) e volume de serviço (AG024) com a quantidade de ligações ativas de água (AG002). Para AG002 utiliza-se a média aritmética dos valores do ano de referência e do ano anterior ao mesmo.

Fórmula de cálculo: $\frac{AG006+AG018-AG010-AG024}{AG002} \times \frac{1.000.000}{365}$

IN₀₅₅ – Índice de Atendimento Total de Água - %

População Total Atendida com Abastecimento de Água

População Total do Município Atendido com Abastecimento de Água

Consumo per capita urbano l/habdia - SISAN

Trata-se do volume de água consumido efetivamente, ou seja, leva em conta o volume de água consumido (AG010) mais as perdas não físicas (PNF), em relação à população urbana total do município em questão (POP_URB).

Fórmula de cálculo: $\frac{AG010+PNF}{POP_{URB}} \times \frac{1.000.000}{365}$

*PNF = 33% das perdas totais

⁶ Notas: 1 – Por definição, o volume de água consumido não deve ser confundido com o volume de água faturado; o volume consumido compreende o volume micromedido, o volume de consumo estimado para as ligações desprovidas de hidrômetro ou com o hidrômetro parado e o volume de água tratada exportado; 2 – O volume de água micromedido compreende o volume anual medido pelos hidrômetros instalados nos ramais prediais.

5.1.2 Indicadores Econômico-Financeiros e Administrativos - Água

IN₀₀₅ – Tarifa Média de Água – R\$/m³

Trata-se da receita operacional direta oriunda do abastecimento de água (FN002) em relação aos volumes de água faturado (AG011), água bruta exportada (AG017) e água tratada exportada (AG019).

$$\text{Fórmula de cálculo: } \frac{FN002}{AG011-AG017-AG019} \times \frac{1}{1000}$$

FN₀₀₂ – Receita Operacional Direta de Água – R\$/ano

Valor faturado anual decorrente da prestação do serviço de abastecimento de água, resultante exclusivamente da aplicação de tarifas e/ou taxas, excluídos os valores decorrentes da venda de água exportada no atacado (bruta ou tratada).

FN₀₂₃ – Investimento Realizado em Abastecimento de Água – R\$/ano

Valor do investimento realizado no ano de referência, diretamente ou por meio de contratos celebrados pelo próprio prestador de serviços, em equipamentos e instalações incorporados ao(s) sistema(s) de abastecimento de água, contabilizado em Obras em Andamento, no Ativo Imobilizado ou no Ativo Intangível.

FN₀₂₀ – Despesa com Água Importada (bruta ou tratada) – R\$/ano

Valor anual das despesas realizadas com a importação de água - bruta ou tratada - no atacado.

5.1.3 Indicadores Operacionais - Esgoto

IN₀₁₅ – Índice de Coleta de Esgotos - %

Volume de Esgoto Coletado (ES-005-SNIS) ou Volume de Esgoto Produzido (AEPC-5-SISAN)

(Volume de Água Consumido - Volume de Água Tratado Exportado)

Índice de Tratamento de Esgotos - % - SISAN

Trata-se do volume de esgoto tratado (ES006) em relação ao volume de esgoto produzido (AEPC5), sendo que o volume produzido é calculado como sendo 80% do volume de água consumido.

$$\text{Fórmula de cálculo: } \frac{ES006}{AEPC5} \times 100$$

Em alguns casos, o volume tratado pode ser maior que o produzido, pois o esgoto produzido é calculado pela água consumida, não levando em conta captações próprias (poços) e águas pluviais que por ventura vão para a estação de tratamento. Nestes casos, o indicador será 100%.

IN024 – Índice de Atendimento Urbano de Esgoto - %População Urbana Atendida com Esgotamento Sanitário

População Urbana do Município Atendido com Abastecimento de Água

IN056 – Índice de Atendimento Total de Esgoto - %População Total Atendida com Esgotamento Sanitário

População Total do Município Atendido com Abastecimento de Água

5.1.4 Indicadores Econômico-Financeiros e Administrativos - Esgoto**IN₀₀₆ – Tarifa Média de Esgoto – R\$/m³**

Trata-se da receita operacional direta oriunda do esgotamento sanitário (FN003) em relação aos volumes de esgoto faturado (ES007) e volume de esgoto bruto importado (ES013).

Fórmula de cálculo: $\frac{FN003}{ES007-ES013} \times \frac{1}{100}$

FN₀₀₃ – Receita Operacional de Esgoto – R\$/m³

Valor faturado anual decorrente da prestação do serviço de esgotamento sanitário, resultante exclusivamente da aplicação de tarifas e/ou taxas, excluídos os valores decorrentes da importação de esgotos.

FN₀₂₄ – Investimento Realizado em Esgotamento Sanitário – R\$/m³

Valor do investimento realizado no ano de referência, diretamente ou por meio de contratos celebrados pelo próprio prestador de serviços, em equipamentos e instalações incorporados ao(s) sistema(s) de esgotamento sanitário, contabilizado em Obras em Andamento, no Ativo Imobilizado ou no Ativo Intangível.

5.1.5 Resumo dos Indicadores Selecionados

Para a análise e avaliação dos serviços atuais dos sistemas de água e esgotos do município, além dos indicadores apresentados acima, foram selecionados outros considerados de interesse para o diagnóstico da situação dos serviços de água e esgoto do município, conforme relação indicada no **Quadro 5.1**, com os resultados para o ano de 2015.

QUADRO 5.1– INDICADORES SELECIONADOS DE ÁGUA E ESGOTO

Descrição	Valor	Unidade	Fonte/ano
Abastecimento de Água			
Índice de Atendimento Urbano de Água (IN023)	100	%	PREFEITURA 2017
Índice de Hidrometração (IN009)	49	%	SNIS 2015
Extensão da Rede de Água (AG005)	20,7	km	PLANO 2016
Volume Anual Produzido Total (AG006)	580.306	m ³	PLANO 2016
Volume Anual Micromedido Total (AG008)	261.572	m ³	PLANO 2016
Volume Anual Consumido (AG010)	261.572	m ³	PLANO 2016
Volume Anual Faturado Total (AG011)	344.840	m ³	SNIS 2015
Índice de Perdas na Distribuição (IN049)	54,9	%	PLANO 2016
Índice de Perdas por Ligação (IN051)	542	l/dia/lig	PLANO 2016
Quantidade de Ligações Ativas de Água (AG002)	1.461	ligações	PREFEITURA 2017
Quantidade de Economias Ativas de Água (AG003)	1.216	Economias	PREFEITURA 2017
Vazão de Captação	18,7	l/s	PLANO 2016
Volume Total de Reservação	529	m ³	PREFEITURA 2017
População total atendida com abastecimento de água (AG001)	3.309	Habitantes	SNIS 2015
Consumo de água per capita urbano (SISAN)	220	l/habdia	CONSÓRCIO 2017
Receita operacional direta de água (FN002)	249.523,73	R\$/ano	SNIS 2015
Investimento realizado em abastecimento de água (FN023)	ND	R\$/ano	SNIS 2015
Tarifa média de água (IN005)	0,72	R\$/m ³	SNIS 2015
Despesa com água importada (bruta ou tratada) (FN020)	0,00	R\$/ano	SNIS 2015
Esgotamento Sanitário			
Índice de Atendimento Urbano de Esgoto (IN047)	99	%	PREFEITURA 2017
Índice de Tratamento do Esgoto (SISAN)	100	%	PREFEITURA 2017
Índice de Coleta de Esgoto (IN015)	48,39	%	SNIS 2015
Quantidade de Ligações Ativas de Esgoto (ES002)	1.440	ligações	PREFEITURA 2017
Volume Anual de Esgoto Produzido (AEPC5)	209.258	m ³	CONSÓRCIO 2017
Quantidade de economias ativas de esgoto (ES003)	1.216	Economias	PREFEITURA 2017
População atendida esgotamento sanitário (ES001)	3.309	Habitantes	SNIS 2015
Índice de atendimento total de esgoto referido aos municípios atendidos com água (IN056)	79	%	SNIS 2015
Receita operacional direta de esgoto (FN003)	122.023,78	R\$/ano	SNIS 2015
Investimento realizado em esgotamento sanitário (FN024)	ND	R\$/ano	SNIS 2015
Tarifa média de esgoto (IN006)	0,81	R\$/m ³	SNIS 2015
Volume Anual Tratado (ES006)	214.445	m ³	PREFEITURA 2017
Volume Anual Faturado Total (ES007)	150.000	m ³	SNIS 2015
Extensão de Rede de Esgoto (ES004)	20,7	km	PREFEITURA 2017
Vazão média de esgoto tratado ETE	6,8	l/s	PREFEITURA 2017
Abastecimento de Água e Esgotamento Sanitário			
Receita operacional direta total (FN001)	371.547,51	R\$/ano	SNIS 2015
Receita operacional indireta (FN004)	0,00	R\$/ano	SNIS 2015
Receita operacional total (direta+indireta) (FN005)	371.547,51	R\$/ano	SNIS 2015
Arrecadação total (FN006)	371.547,51	R\$/ano	SNIS 2015
Despesas com pessoal próprio (FN010)	44.421,42	R\$/ano	SNIS 2015
Despesa com produtos químicos (FN011)	19.629,50	R\$/ano	SNIS 2015
Despesas com energia elétrica (FN013)	133.990,32	R\$/ano	SNIS 2015
Despesas com serviços de terceiros (FN014)	0,00	R\$/ano	SNIS 2015
Despesas de exploração (FN015)	198.041,24	R\$/ano	SNIS 2015
Despesas com juros e encargos do serviço da dívida (FN016)	0,00	R\$/ano	SNIS 2015

Descrição	Valor	Unidade	Fonte/ano
Despesas totais com os serviços (água e esgoto) (FN017)	198.041,24	R\$/ano	SNIS 2015
Despesas com depreciação, amortização do ativo diferido e provisão para devedores duvidosos (FN019)	ND	R\$/ano	SNIS 2015
Despesas fiscais ou tributárias computadas na DEX (FN021)	0,00	R\$/ano	SNIS 2015
Despesas fiscais ou tributárias não computadas na DEX (FN022)	0,00	R\$/ano	SNIS 2015
Outras despesas de exploração (FN027)	0,00	R\$/ano	SNIS 2015
Outras despesas com serviços (FN028)	ND	R\$/ano	SNIS 2015
Despesas com amortizações do serviço da dívida ativa (FN034)	0,00	R\$/ano	SNIS 2015
Despesa com juros e encargos do serviço da dívida exceto variações monetárias e cambiais (FN035)	0,00	R\$/ano	SNIS 2015
Participação da despesa com pessoal próprio nas despesas de exploração (IN035)	22,43	%	SNIS 2015
Participação da despesa com energia elétrica nas despesas de exploração (IN037)	67,66	%	SNIS 2015
Participação da despesa com produtos químicos nas despesas de exploração (IN038)	9,91	%	SNIS 2015
Investimento com recursos próprios (água e esgoto) (FN030)	ND	R\$/ano	SNIS 2015
Investimento com recursos onerosos realizados pelo prestador de serviços (FN031)	ND	R\$/ano	SNIS 2015
Investimento com recursos não onerosos (água e esgoto) (FN032)	ND	R\$/ano	SNIS 2015
Investimentos totais (FN033)	ND	R\$/ano	SNIS 2015

O **Quadro 5.2** apresenta um resumo dos indicadores selecionados, sendo no total 60 para a análise e avaliação dos serviços atuais dos sistemas de água e esgoto do município.

QUADRO 5.2 – RESUMO DOS INDICADORES

Sistemas	Tipos de Indicadores	Nº de Indicadores
Água	Operacionais	16
Esgoto	Operacionais	12
Água	Econômico-Financeiros e Administrativos	4
Esgoto	Econômico-Financeiros e Administrativos	3
Água + Esgoto	Econômico-Financeiros e Administrativos	25

5.1.6 Análise dos Indicadores de Abastecimento de Água

A análise dos indicadores supracitados permite concluir que se trata de um sistema que apresenta alguns valores adequados e outros não conformes, segundo apresentado a seguir:

- ♦ o índice de hidrometração (**IN₀₀₉**) é baixo, sendo necessária a instalação de novos hidrômetros ao longo do horizonte do plano a fim de atingir a universalização;
- ♦ a extensão de rede por ligação (**IN₀₂₀**) é um pouco elevada em 2015. Esses valores indicam atendimento, em média, a construções com largura maior dos lotes ou

distâncias maiores entre as áreas de atendimento, implicando maiores custos para implantação de redes;

- ◆ o consumo de água per capita foi elevado em 2016, de modo que deve-se visar redução desse índice, a fim de se encontrar em patamares coerentes com a população local;
- ◆ o índice de atendimento urbano de água é elevado (100%), abrangendo a totalidade da população urbana do município, ou seja, há universalização dos serviços de abastecimento de água desde 2015;
- ◆ o índice de faturamento de água é alto (**IN₀₂₈**) em 2015; deve-se salientar que o índice de faturamento deve ser sempre superior ao volume consumido (micromedido ou não), uma vez que são cobrados consumos mínimos não necessariamente atingidos pelos usuários;
- ◆ o índice de perdas na distribuição é alto, segundo o Plano de Combate às Perdas (2016) foi de 54,9%, dado como para o município, recomendando-se, a implantação do Programa de Redução de Perdas;
- ◆ como consequência, o valor encontrado também é alto,(542 L/lig.dia), uma vez que é superior a 200 L/ligação.dia, considerado limite de adequação do indicador;
- ◆ o índice de atendimento de já atingiu a universalização, com 100% de atendimento.

Pode-se chegar à conclusão de que o sistema de água apresenta parâmetros adequados em boa parte dos indicadores analisados, com exceção ao índice de perdas e hidrometração.

5.1.7 Análise dos Indicadores de Esgotamento Sanitário

A análise dos indicadores supracitados permite concluir que se trata de um sistema que apresenta valores adequados para os serviços, segundo apresentado a seguir:

- ◆ O índice de coleta de esgotos (**IN₀₁₅**), isto é, o volume de esgotos coletado em função do volume de água consumido, assume valor muito baixo, significando que há necessidade de se efetuarem ainda muitas ligações de esgoto, onde já existem ligações de água (provavelmente pela ausência de rede de esgotos) ou pela ausência de ligações de esgoto em locais já atendidos simultaneamente pelas redes de água e esgotos; porém, segundo informações da prefeitura o índice de coleta chega a quase 100%;
- ◆ O índice de tratamento de esgotos demonstra que todo esgoto coletado é tratado na área urbana do Distrito Sede;
- ◆ A extensão de rede por ligação (**IN₀₂₁**) é elevada indicando atendimento, em média, a construções com largura maior dos lotes ou distâncias maiores entre as áreas de atendimento, implicando maiores custos para implantação de redes;

- ◆ O índice de atendimento urbano de esgotos referido à população urbana atendida com abastecimento de água é alto ($IN_{024} = 100\%$) em 2015, requerendo ampliação e manutenção do atendimento sempre buscando a universalização acompanhando o crescimento populacional;
- ◆ O índice de atendimento total de esgotos referido à população total atendida com abastecimento de água é baixo em 2015 ($IN_{056} = 79\%$), podendo-se concluir, que poucos domicílios se encontram conectados à rede e há necessidade de ampliação da rede coletora e de se efetuarem novas ligações conforme forem surgindo a necessidade de ampliação do sistema.

Pode-se chegar à conclusão de que o sistema de esgotos apresenta parâmetros inadequados para alguns dos indicadores analisados, devendo visar atingir a universalização e melhoria do sistema.

5.2 INDICADORES SELECIONADOS PARA OS SERVIÇOS DE DRENAGEM E MANEJO DE ÁGUAS PLUVIAIS URBANAS

Para análise e avaliação dos serviços atuais de drenagem pluvial urbana apresentam-se na sequência alguns indicadores de desempenho institucional, constantes nos Planos Integrados Regionais e Municipais de Saneamento Básico para a UGRHI 10, elaborado pela ENGEORPS Engenharia S.A., concluído em 2011.

O principal motivo da proposição desses indicadores é apresentar parâmetros com dados existentes e de fácil acesso, uma vez que, em geral, há insuficiência de informações do sistema de drenagem.

A Secretaria Nacional de Saneamento Ambiental do Ministério das Cidades, através do SNIS, iniciou no ano de 2016 a coleta de dados para drenagem e manejo de águas pluviais urbanas, que servirão de base para a divulgação anual, a partir de 2017 do “Diagnóstico dos Serviços de Águas Pluviais Urbanas”, de onde também foram selecionados alguns indicadores.

5.2.1 Indicadores Selecionados

Considerou-se, portanto, para a análise dos serviços, dois sistemas, um de microdrenagem e outro de macrodrenagem, lembrando que o primeiro refere-se à drenagem de pavimentos que recebem as águas da chuva precipitada diretamente sobre eles, e dos lotes adjacentes, e o segundo considera os sistemas naturais e artificiais que concentram os anteriores.

Os **Quadros 5.3 e 5.4** apresentam esses indicadores e seus valores, podendo variar entre 0 e 2,5.

QUADRO 5.3 - PROPOSTA DE VALORAÇÃO PARA O INDICADOR DA MICRODRENAGEM

MICRODRENAGEM			Valor
			Sim/ Não
Institucionalização	I1	Existência de padronização para projeto viário e drenagem pluvial	0,5 / 0
	I2	Serviço de verificação e análise de projetos de pavimentação e/ou loteamentos	0,5 / 0
	I3	Estrutura de inspeção e manutenção da drenagem	0,5 / 0
	I4	Existência de monitoramento de chuva	0,5 / 0
	I5	Registro de incidentes envolvendo microdrenagem	0,5 / 0

QUADRO 5.4 - PROPOSTA DE VALORAÇÃO PARA O INDICADOR DA MACRODRENAGEM

MACRODRENAGEM			Valor
			Sim/ Não
Institucionalização	I1	Existência de plano diretor urbanístico com tópicos relativos à drenagem	0,5 / 0
	I2	Existência de plano diretor de drenagem urbana	0,5 / 0
	I3	Legislação específica de uso e ocupação do solo que trata de impermeabilização, medidas mitigadoras e compensatórias	0,5 / 0
	I4	Monitoramento de cursos d'água (nível e vazão)	0,5 / 0
	I5	Registro de Incidentes envolvendo a macrodrenagem	0,5 / 0

Além desses indicadores institucionais, foram adotados mais dois indicadores com o intuito de avaliar qualitativamente os sistemas, mostrando a necessidade de intervenções estruturais.

O **Quadro 5.5** apresenta os indicadores, com variação de 0 a 1.

QUADRO 5.5 - PROPOSTA DE VALORAÇÃO PARA O INDICADOR DE PONTOS CRÍTICOS

MICRO / MACRODRENAGEM			Valor
			Sim/ Não
Qualitativo	Q1	Inexistência de pontos de alagamento (microdrenagem)	0,5 / 0
	Q2	Inexistência de pontos de inundação (macrodrenagem)	0,5 / 0

Foram adotados também três indicadores do Sistema Nacional de Informações de Saneamento – SNIS, com o intuito de avaliar a cobertura dos sistemas, domicílios em risco e despesa praticada para os serviços.

IN021 - Taxa de Cobertura do Sistema de Macrodrenagem na Área Urbana do Município - %

Fórmula de cálculo: $\frac{IE024}{IE017} \times 100$

IE017 - Extensão total de vias públicas urbanas do município:

IE024 - Extensão total de vias públicas urbanas com redes ou canais de águas pluviais subterrâneos

IN040 - Parcela de Domicílios em Situação de Risco de Inundação - %

Fórmula de cálculo: $\frac{RI013}{GE008} \times 100$

GE008 - Quantidade total de domicílios urbanos existentes no município

RI013 - Quantidade de domicílios sujeitos a risco de inundação

IN009 - Despesa Média Praticada para os Serviços de Drenagem e Manejo das Águas Pluviais Urbanas

Fórmula de cálculo: $\frac{FN016}{GE007}$

FN016 - Despesa total com serviços de Drenagem e Manejo das Águas Pluviais Urbanas

GE007 - Quantidade total de unidades edificadas existentes na área urbana do município.

6. DIAGNÓSTICO DOS SISTEMAS DE SANEAMENTO BÁSICO OBJETO DOS PLANOS ESPECÍFICOS DO MUNICÍPIO

O Diagnóstico apresentado a seguir refere-se aos sistemas relativos aos serviços objeto dos Planos Específicos de Saneamento do município.

6.1 DIAGNÓSTICO DOS SISTEMAS DE ABASTECIMENTO DE ÁGUA E ESGOTOS SANITÁRIOS

6.1.1 Diagnóstico Operacional dos Sistemas de Abastecimento de Água

6.1.1.1 Mananciais de Suprimento

O Sistema de Abastecimento de Água de Monte Castelo é abastecido integralmente por manancial subterrâneo, por meio de cinco poços profundos, que atendem todo o município. Os mananciais subterrâneos utilizados são os Aquíferos Bauru e Serra Geral.

Manancial Subterrâneo

Para avaliação da disponibilidade hídrica subterrânea, foi utilizada a metodologia desenvolvida no estudo: “Atlas do Abastecimento Urbano de Água” da ANA – Agência Nacional de Águas, que leva em consideração a Reserva Ativa do aquífero disponível na área do município.

Disponibilidade Hídrica Subterrânea com Base na Reserva Ativa (RA)

As disponibilidades hídricas subterrâneas compreendem o volume máximo que pode ser extraído dos aquíferos sem causar risco de exaustão ou provocar danos ambientais irreversíveis e, na concepção atual, devem abranger parte das reservas ativas e parte das reservas permanentes dos aquíferos.

Em estudos hidrogeológicos realizados no Brasil, a ANA (2004, 2005) assumiu que a disponibilidade hídrica subterrânea corresponde a 20% das reservas renováveis, desconsiderando a contribuição das reservas permanentes.

O método de cálculo das disponibilidades hídricas subterrâneas relativas às reservas ativas de aquíferos livres, considera a reserva ativa (Ra) como o volume de água resultante da diferença entre a vazão de escoamento de base (Q_b) e a vazão mínima requerida para manutenção dos rios ($Q_{7,10}$), conforme apresentado por (Liazi et al, 2007) (Figura 6.1).



Figura 6.1 – Representação Esquemática da Hidrógrafa de Escoamento Básico, com Separação das Vazões Mínimas ($Q_{7,10}$) e Reservas Ativas ($Q_b - Q_{7,10}$)

Uma vez que as vazões mínimas de fluxo de base foram preservadas, o passo seguinte é convencionar, em termos percentuais, o quanto da Ra poderá ser disponibilizado para uso, sem prejudicar o aquífero. Para efeito de cálculo, no Estado de São Paulo, adotou-se como vazão explotável, o percentual de 50% da Ra, de acordo com a equação a seguir:

$$VE = (0,5 * Ra) \quad (1)$$

Onde:

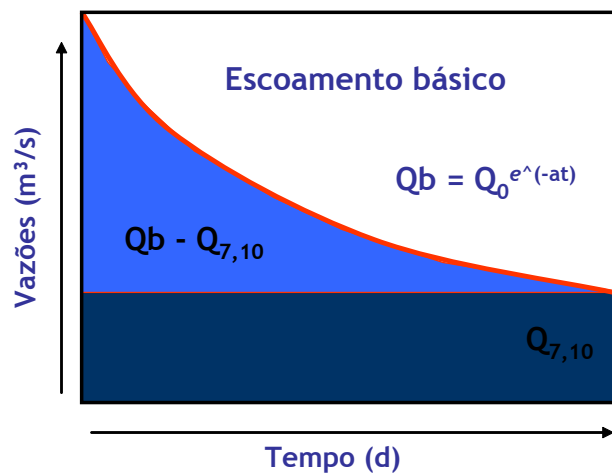
- ◇ VE = Vazão Explotável
- ◇ Ra = Reserva Ativa (l/s)

Os consumos de água subterrânea na área do município foram calculados através da seguinte expressão:

$$Q_c = QDU + Usos Out \quad (2)$$

Sendo:

- ◇ Qc: Consumo de Água Subterrânea;
- ◇ QDU: Vazões correspondentes às demandas urbanas de água relativas às demais captações subterrâneas para abastecimento público de água situadas na sede municipal;
- ◇ Usos Outorgados = Σ das retiradas de água subterrânea situadas na sede do município, excluindo os usos para abastecimento público de água.

Com isso, a disponibilidade hídrica subterrânea, aqui denominada de VEE (Vazão Explotável Efetiva) para o município de Valentim Gentil foi calculada através da seguinte equação:

$$VEE = \{(VE - Q_c)\} \quad (3)$$

Com base na equação (3), obteve-se a vazão explotável efetiva, correspondente ao saldo disponível de água subterrânea na área do município. O Quadro 6.1 apresenta os valores obtidos.

QUADRO 6.1 – VAZÃO EXPLOTÁVEL EFETIVA DE ÁGUA SUBTERRÂNEA

Município	Ra (L/s)	VE (L/s)	Qc (L/s)	VEE (L/s)
Monte Castelo	264,85	132,43	31,18	101,3

Fonte: Atlas de Abastecimento Urbano de Água (ANA, 2009)

A vazão explotável efetiva para o município de Monte Castelo atende a demanda atual de 20,4 L/s em 2017 nem a futura de 13,4 L/s em 2038, referente à sede do município.

6.1.1.2 Sistema Produtor

O Sistema Produtor já foi descrito com maiores detalhes no Capítulo 6 anterior. A capacidade atual do mesmo, considerando o Distrito Sede de Monte Castelo, com base nas informações do ano de 2017 da prefeitura é a seguinte:

- ♦ Vazão de captação nos poços e total de produção – 18,7 L/s.

Essa capacidade de produção refere-se às vazões dos 5 poços em operação no sistema. Evidentemente, as demandas, apontadas no quadro supracitado, estão referidas a um período de 24 horas de produção e foram estimadas levando-se em conta a manutenção do baixo índice de perdas, como valor idealizado para o ano de 2038.

Em função desses fatores, nesse PMSB do Município de Monte Castelo recomenda-se que se faça manutenção no índice de perdas de água do município. Com isso, evitar-se-ão ampliações desnecessárias no sistema produtor.

Assim sendo, é de se esperar que o sistema produtor como um todo (captação, adutoras de águas, etc.) possa ser integralmente aproveitado, com ampliações, reformas e adequações para melhoria operacional do sistema e para o atendimento a futura demanda.

6.1.1.3 Sistema de Reservação

A capacidade atual total do Sistema de Reservação do Distrito Sede, constituído de 5 reservatórios em operação, é de 529 m³.

Os volumes de reservação necessários para a Sede, conforme indicado no Quadro 5.11 anterior, variam de 587 m³ (ano de 2017) a 386 m³ (ano de 2038). Portanto, não há suficiência na reservação, havendo necessidade de ampliação.

Deve-se ressaltar que os volumes de reservação necessários são calculados com um terço da demanda máxima diária e, como as demandas deverão ser crescentes até a metade de plano, em função do crescimento populacional, os volumes de reservação seguem a mesma tendência.⁷

6.1.1.4 Rede de Distribuição

A rede de distribuição de água apresenta, atualmente, uma extensão de cerca de 20,7 km, com diâmetro dos tubos variando de 150 a 50 mm e predominância de

⁷ Nota – Na impossibilidade de se obterem as curvas de consumo, conforme as prescrições contidas nas normas ABNT NBR 12.217/94 e NBR 12.218/94, que estabelecem os critérios de volume a ser reservado, adotou-se, como regra prática usual, 33% da demanda do dia de maior consumo.

tubulações em cimento amianto, existindo tubulações mais novas de PVC. A rede de abastecimento não se encontra em bom estado, possui cadastro completo, elaborado no Plano de Combate às Perdas, porém não está atualizado.

Na rede de distribuição há pontos de controle e qualidade da água. Algumas análises disponibilizadas, datadas em 2014, 2015 e 2016, indicaram que todos os parâmetros atenderam às condições e padrões estabelecidos na Resolução CONAMA nº 357/05 e aos padrões de potabilidade da Portaria nº 2.914 do Ministério da Saúde.

O Índice de Perdas na Distribuição foi calculado em 54,9%, conforme informado pela operadora do sistema. Para manutenção dessa cota e para evitar ampliações desnecessárias no futuro, é recomendável a manutenção do Programa de Redução de Perdas, com intervenções que visam abranger uma possível setorização da rede, substituição de trechos de redes, troca de hidrômetro e ramais, etc., e a implementação de uma gestão comercial eficaz, permitindo a melhor eficiência no sistema de micromedição.

6.1.1.5 Principais Problemas e Estado de Conservação das Unidades dos Sistemas de Abastecimento de Água

Os principais problemas verificados no Sistema de Abastecimento de Água de Monte Castelo encontram-se resumidos a seguir. Deve-se ressaltar que novos dados deverão ser obtidos para a complementação das informações sobre os sistemas.

■ **SISTEMA PRODUTOR**

- ◇ Poços Profundos: os 5 poços possuem outorga de captação; há tratamento de água por meio de adição de cloro e flúor, na chegada ao reservatório através de bombas dosadoras automáticas; há monitoramento da qualidade da água com análises; os poços estão em bom estado de conservação; não há macromedidores nos poços; o sistema de captação está todo automatizado.
- ◇ O atual sistema produtor é suficiente para o período de planejamento, não sendo necessária ampliação, apenas reformas e modernização para maior aproveitamento ou pela perfuração de novos poços.

■ **SISTEMA DE RESERVAÇÃO**

- ◇ Volume de reservação total, resultante de 5 reservatórios, não é suficiente para o período de planejamento, há necessidade de ampliações;
- ◇ Reservação setorial: há necessidade de estudo da setorização e, no caso de déficits setoriais, o rearranjo do sistema de distribuição, visando a implementação de um Programa de Redução de Perdas;

- ◇ Estado de conservação dos centros de reservação: os reservatórios instalados na localidade encontram-se em bom estado de conservação.

■ **SISTEMA DE DISTRIBUIÇÃO**

- ◇ A rede de abastecimento não se encontra em bom estado de conservação; predominância de tubos em cimento amianto, existindo algumas tubulações mais recentes em PVC; há pontos de constante controle sanitário com análises laboratoriais;
- ◇ Há necessidade de analisar a setorização na rede, com estabelecimento de setores de medição, concomitantemente à implementação de um Programa de Redução de Perdas, que esteja relacionado com a substituição de redes, implementação de hidrômetros e ramais e com implantação de uma gestão comercial eficaz do sistema de micromedição/faturamento.

6.1.2 Diagnóstico Operacional dos Sistemas de Esgotos Sanitários

6.1.2.1 Sistemas de Coleta e Encaminhamento

O Sistema de coleta e encaminhamento do Distrito Sede é composto de rede coletora (cerca de 20,7 km), duas estações elevatórias de esgoto com linha de recalque, emissários por gravidade e uma ETE. O índice de coleta de esgotos é de 79% (referido à população total do município) atendendo principalmente a área central do Distrito Sede. Todo o esgoto coletado na área urbana da Sede é encaminhado a ETE, onde se realiza o tratamento.

Em relação à rede coletora, é constituída principalmente em manilha cerâmica e está em bom estado de conservação. Há um loteamento mais recente o qual possui tubulações em PVC. Foram apontados pela prefeitura alguns problemas operacionais como entupimentos e vazamentos. O mesmo é válido para a linha de recalque e os emissários, constituídos em manilha cerâmica e PVC.

Ressalta-se que não há cadastro completo e atualizado do sistema de esgotamento sanitário da Sede, o mesmo de extrema importância ao município, de modo que a sua elaboração e atualização deva ser frequente durante todo o horizonte do plano.

Não há informação da vazão de operação da estação elevatória. Não é dotada de geradores de emergência, o que pode provocar o extravasamento de esgotos nos corpos receptores.

6.1.2.2 *Sistemas de Tratamento*

O Distrito Sede conta com uma estação de tratamento de esgotos (ETE) composta por um sistema de lagoas (1 anaeróbia + 1 facultativa), com capacidade nominal de 6,8 L/s.

A ETE é antecedida por caixa de areia, gradeamento como unidade de tratamento preliminar, e passar pelo medidor de vazão (Calha Parshall). O lodo produzido nas lagoas de tratamento nunca foi retirado.

O esgoto tratado é lançado no Ribeirão do Galante, classificado como Classe 2 e afluente direto do Rio Aguapeí. A prefeitura possui outorga para este lançamento com validade até 2020.

Tendo em vista que a contribuição média diária é de 11,3 L/s no final do plano (ano 2038), a ETE não possui capacidade suficiente para atender ao Distrito Sede ao longo de todo o horizonte de planejamento. É de se esperar, portanto, que todo o sistema de esgotamento como um todo (rede coletora, interceptor, emissário, elevatória, ETE, e etc.) possa ser aproveitado, desde que sejam efetuadas ampliações, reformas e adequações para melhoria operacional do sistema.

Em vista de ampliações de sistema tratamento depender de detalhamentos constantes de projetos executivos a serem elaborados e/ou existentes, restringe-se uma avaliação mais precisa das intervenções propostas.

6.1.2.3 *Principais Problemas e Estado de Conservação das Unidades dos Sistemas de Esgotos Sanitários*

Os principais problemas verificados no Sistema de Esgotos Sanitários de Monte Castelo encontram-se resumidos a seguir. Deve-se ressaltar que novos dados deverão ser obtidos para a complementação das informações sobre os sistemas.

- ◆ Sistema de Coleta e Encaminhamento: o índice de atendimento é quase 100%, o sistema operacional da elevatória é prejudicado por falta de geradores de emergência; a rede coletora, interceptor, emissário e a linha de recalque da EEE estão em boas condições de uso, assim como a própria EEE;
- ◆ Sistema de Tratamento: não há análise do efluente final para avaliação da eficiência e a carga remanescente lançada no corpo receptor; não há informação da vazão de operação; há outorga de lançamento do efluente tratado no Ribeirão do Galante.

6.2 SISTEMA DE DRENAGEM PLUVIAL URBANA

A partir das características hidráulicas levantadas em campo nos pontos críticos, foi possível determinar as vazões máximas, baseadas no modelo hidrológico apresentado no capítulo anterior. O diagnóstico do município de Monte Castelo consistiu basicamente em verificar a vazão máxima nos pontos críticos informados pelo GEL.

O **Quadro 6.8** apresenta as vazões máximas nos pontos críticos apresentados do capítulo anterior.

QUADRO 6.8 – AVALIAÇÃO DOS INDICADORES

Ponto Crítico	Vazão Máxima (m ³ /s)
Ponto 1 (alagamento)	1,00
Ponto 2 (alagamento)	1,03
Ponto 3 (alagamento)	2,71
Ponto 4 (alagamento)	2,07
Ponto 5 (alagamento)	1,29
Ponto 6 (alagamento)	1,08
Ponto 7 (erosão)	0,75
Ponto 8 (erosão)	0,94
Ponto 9 (erosão)	0,30

Fonte: Elaboração Consórcio Engecorps/ Maubertec, 2017.

Em nível de planejamento é possível concluir que o sistema de microdrenagem das ruas dos pontos de alagamentos supracitados acima não possui capacidade para atender a vazão máxima alcançada, visto que apresenta constantes alagamentos, prejudicando as moradias do entorno. No entanto, a solução dos problemas apresentados pode se dar através da divisão das áreas de contribuição, que irá direcionar as águas pluviais mais adequadamente para as galerias já existentes. Cumpre ressaltar que a manutenção do sistema deve ser verificada.

Quanto aos pontos de problemas de drenagem, a dissipação final não está atendendo a vazão máxima atual e não conseguirá atender a contribuição futura, sendo assim será necessário indicar soluções usualmente utilizadas para solucionar esse tipo de problema.

Conforme descrito no Capítulo 4 desse relatório – Indicadores – para avaliação do componente drenagem, em relação aos aspectos institucionais e pontos críticos os **Quadros 6.9 e 6.10** mostram os indicadores referentes ao município de Monte Castelo.

Observa-se que Monte Castelo pontuou em apenas dois indicadores de macrodrenagem (inexistência de pontos de inundação e existência do Plano Diretor de Controle de Erosão Rural, que contempla um estudo de drenagem), indicando ainda assim uma inadequação da gestão dos sistemas existentes.

Da mesma forma, a inexistência de uma legislação específica de uso e ocupação do solo que trata de impermeabilização, medidas mitigadoras e compensatórias também impossibilita o controle do grau de permeabilidade do solo, apresentando impacto sobre o sistema.

Adicionalmente, não existe um sistema de monitoramento de nível e vazão dos cursos d'água, nem registros de incidentes de microdrenagem ou macrodrenagem, dificultando a elaboração de uma base de dados que permita acompanhar a recorrência de eventos críticos e/ou subsidiar decisões em relação aos sistemas.

A ausência de padronização para o projeto viário e drenagem pluvial, dificulta a manutenção e troca dos componentes do sistema de microdrenagem. Já a ausência de uma equipe de inspeção e manutenção dificulta o controle sobre a execução e conservação dos mesmos.

Também nota-se a ausência de um serviço de verificação e análise de projetos, dificultando o atendimento à legislação pertinente pelo município.

QUADRO 6.9 – AVALIAÇÃO DOS INDICADORES

INDICADORES DE DRENAGEM URBANA									
MONTE CASTELO									
MICRODRENAGEM					MACRODRENAGEM				
INSTITUCIONALIZAÇÃO	I1	Existência de padronização para projeto viário e drenagem pluvial	NÃO	0	INSTITUCIONALIZAÇÃO	I1	Existência de plano diretor urbanístico com tópicos relativos à drenagem	NÃO	0
	I2	Serviço de verificação e análise de projetos de pavimentação e/ou loteamentos	NÃO	0		I2	Existência de plano diretor de drenagem urbana	SIM	0,5
	I3	Estrutura de inspeção e manutenção da drenagem	NÃO	0		I3	Legislação específica de uso e ocupação do solo que trata de impermeabilização, medidas mitigadoras e compensatórias	NÃO	0
	I4	Existência de monitoramento de chuva	NÃO	0		I4	Monitoramento de cursos d'água (nível e vazão)	NÃO	0
	I5	Registros de incidentes envolvendo microdrenagem	NÃO	0		I5	Registros de incidentes envolvendo a macrodrenagem	NÃO	0
			TOTAL=	0				TOTAL=	0,5

QUADRO 6.10 – AVALIAÇÃO DO INDICADOR RELACIONADO À QUALIFICAÇÃO DOS SERVIÇOS

INDICADORES DE DRENAGEM URBANA									
MONTE CASTELO									
MICRODRENAGEM					MACRODRENAGEM				
QUALITATIVO	Q1	Inexistência de Pontos de alagamento	NÃO	0	QUALITATIVO	Q2	Inexistência de pontos de inundação	SIM	0,5
			TOTAL=	0				TOTAL=	0,5

7. OBJETIVOS E METAS

7.1 ABORDAGEM GERAL SOBRE OS OBJETIVOS E METAS PARA OS SISTEMAS DE SANEAMENTO DO MUNICÍPIO

Neste capítulo serão definidos os objetivos e as metas para o Município de Monte Castelo, contando com dados e informações que já foram sistematizados, essencialmente quanto ao que se pretende alcançar em cada horizonte de projeto, com relação ao nível de cobertura dos serviços de saneamento básico e sua futura universalização.

Sob essa intenção, os objetivos e metas serão mais bem detalhados em nível do território do município, orientando o desenvolvimento do programa de investimentos proposto, que constituirá a base do plano municipal.

7.2 CONDICIONANTES E DIRETRIZES GERAIS ADVINDAS DE DIAGNÓSTICOS LOCAIS E REGIONAIS

Contando com todos os subsídios levantados – locais e regionais –, pode-se, então, chegar a conclusões e a diretrizes gerais relacionadas aos Planos Municipais Específicos dos Serviços de Saneamento Básico, que devem ser concebidos tanto sob a perspectiva local, quanto sob uma ótica regional.

Sob o conceito de Planos Integrados, entende-se que devem ser consideradas:

- ◆ de um lado, as articulações e mútuas repercussões entre os segmentos internos ao setor saneamento, que envolvem o abastecimento de água, a coleta e o tratamento de esgotos, a coleta e a disposição adequada de resíduos sólidos e, também, os sistemas de micro e macrodrenagem;
- ◆ de outro, as ações conjuntas e processos de negociação para alocação das disponibilidades hídricas, com vistas a evitar conflitos com outros diferentes setores usuários das águas – no caso da UGRHI 20, com destaques para o setor agropecuário e de cultivos irrigados, a geração de hidroeletricidade, a produção industrial e a exploração de minérios.

Assim, sob tais subsídios e conceitos, em relação aos sistemas de abastecimento de água dos municípios da UGRHI 20, pode-se concluir que:

- ◆ há um quadro regional preocupante, em decorrência da baixa disponibilidade de água superficial de boa qualidade, adequada à captação para abastecimento público, sendo a grande maioria dos municípios abastecidos por poços profundos;
- ◆ Por consequência, ocorre elevada dependência de inúmeros municípios quanto:
 - ◇ A qualidade da água subterrânea;

-
- ◇ À proteção dos diversos mananciais locais (córregos, rios afluentes e mananciais subterrâneos);
 - ◇ Sob as perspectivas do desenvolvimento regional, em decorrência da continuidade do processo de expansão, as disputas e conflitos pelas disponibilidades hídricas entre os diferentes setores usuários das águas tendem a implicar maiores dificuldades quanto ao abastecimento público.

No que tange aos sistemas de coleta e tratamento de esgotos, as conclusões são as seguintes:

- ◆ Mesmo com diversos municípios da UGRHI 20 estando acima dos padrões nacionais de coleta e tratamento de esgotos, há espaço e demandas para avanços importantes, que terão rebatimentos positivos em termos da oferta de água para abastecimento, notadamente em termos da qualidade dos recursos hídricos, tanto superficiais quanto subterrâneos;
- ◆ As prioridades desses avanços poderão ser estabelecidas de acordo com as associações de seus resultados em termos de melhoria de qualidade da água e proteção aos mananciais de sistemas de abastecimento público.

Por fim, em relação aos sistemas de drenagem, conclui-se que os casos mais frequentes dizem respeito:

- ◆ Às inundações, alagamentos e erosões localizados nos lançamentos da microdrenagem em locais específicos de áreas urbanas, o que requer intervenções de cunho mais pontual;
- ◆ À consideração, em termos de macrodrenagem, da operação adequada de barragens, para fins de reservação, regularização de vazões e controle de cheias;

Sob tais conclusões, os PMESSBs devem considerar as seguintes diretrizes gerais:

- ◆ A universalização dos sistemas de abastecimento de água, não somente para atender às questões de saúde pública e direitos de cidadania, como também para que os mananciais presentes e potenciais sejam prontamente aproveitados para fins de abastecimento de água, consolidando o sistema de saneamento, prevendo projeções de demandas futuras e antecipando-se a possíveis disputas com outros setores usuários das águas;
- ◆ Sob tal diretriz, apenas casos isolados de pequenas comunidades da área rural serão admitidos com metas ainda parciais, para chegar à futura universalização dos serviços de abastecimento de água;
- ◆ Mais do que isso, também cabe uma diretriz voltada ao aumento da eficiência na distribuição de água potável, o que significa redução do índice de perdas reais e aparentes, com melhor aproveitamento dos mananciais utilizados;

-
- ◆ A máxima ampliação viável dos índices de coleta de esgotos sanitários, associados a sistemas de tratamento, notadamente nos casos onde possam ser identificados rebatimentos positivos sobre a qualidade de corpos hídricos nos trechos de jusante;
 - ◆ Execução de intervenções pontuais e de manutenção e limpeza em sistemas de macro e microdrenagem das cidades, a checagem de regras de operação de barragens, para fins de melhores resultados na reservação, regularização de vazões e controle de cheias, em termos de macrodrenagem;
 - ◆ A previsão de tecnologias apropriadas à realidade local e regional para os quatro sistemas de saneamento;
 - ◆ Sob tal diretriz, dar prioridade às tecnologias ambientalmente adequadas, que incentivam a redução das emissões de gases de efeito estufa.

7.3 OBJETIVOS E METAS

Em consonância com as diretrizes gerais, os Planos Municipais Específicos dos Serviços de Saneamento Básico devem adotar os seguintes objetivos e metas, tal como já disposto, essencialmente, quanto ao que se pretende alcançar em cada horizonte de projeto, em relação ao nível de cobertura e/ou aos padrões de atendimento dos serviços de saneamento básico e sua futura universalização, conforme apresentado nos itens a seguir, particularmente para cada sistema/serviço de saneamento, dentro da área de projeto, conforme delimitado pela **Figura 7.1**.

De acordo com o planejamento efetuado para elaboração deste Plano Municipal Específico dos Serviços de Saneamento Básico (PMESSB), foi concebida a seguinte estruturação sequencial para implantação das medidas necessárias:

- ◆ obras emergenciais – de 2019 até o final de 2020 (imediatas);
- ◆ obras de curto prazo – de 2019 até o final do ano 2022 (4 anos);
- ◆ obras de médio prazo – de 2019 até o final do ano 2026 (8 anos);
- ◆ obras de longo prazo – A partir de 2027 até o final de plano (ano 2038).



Figura 7.1 – Área Urbana e Rural do Município de Monte Castelo

7.3.1 Sistemas de Abastecimento de Água e Esgotos Sanitários

No **Quadro 7.1** encontram-se resumidos os objetivos e metas, considerando, em essência, metas progressivas de atendimento para consecução da universalização dos serviços, abordando a população urbana do Distrito Sede. O período considerado está relacionado com um horizonte de planejamento de 20 anos, especificamente nesse caso, entre 2019 e 2038.

QUADRO 7.1 – OBJETIVOS E METAS – MUNICÍPIO DE MONTE CASTELO – ÁREA URBANA⁸

Serviços de Saneamento	ÁREA URBANA ATENDIDA PELO SISTEMA PÚBLICO			
	Objetivos	Situação Atual (2017)	Metas	Prazo
Água	Manter o índice de atendimento de água	Cobertura 100%	Cobertura 100%	Longo Prazo até 2038
	Reduzir as perdas de água	Índice de Perdas 55%	Índice de Perdas 25%	Longo Prazo até 2038
Esgotos	Ampliar o índice de coleta de esgotos	Cobertura 99%	Cobertura 100%	Longo Prazo até 2038
	Manter o índice de tratamento de esgotos	Índice de Tratamento 100%	Índice de Tratamento 100%	Longo Prazo até 2038
Drenagem	Estruturação do Sistema de Drenagem	Inexistente	Elaborar Plano Diretor de Drenagem Urbana, Criar uma estrutura de inspeção e manutenção da drenagem, Registro de incidentes envolvendo a microdrenagem e macrodrenagem, Elaborar legislação específica de uso e ocupação do solo que trata de impermeabilização, medidas mitigadoras e compensatórias	Emergencial – 2019 a 2020
	Planejamento do Sistema de Drenagem	Inexistente	Elaborar padronização para projeto viário e drenagem pluvial, Elaborar um serviço de verificação e análise de projetos de pavimentação e/ou loteamentos, Monitoramento dos cursos d'água (nível e vazão) e chuva pelo município	Curto Prazo – 2019 a 2022
	Controle de alagamentos e pontos de erosão	Existência de alagamento e erosão	Adequar sistema de drenagem nos pontos críticos	Médio Prazo – 2019 a 2026

Já para as áreas rurais do município, atualmente não atendidas pelo sistema público, apresentam-se no Quadro 7.2 os objetivos e metas.

⁸ 1 – O índice de cobertura de água refere-se ao indicador IN023 (índice de atendimento urbano de água) do SNIS (Mcidades), que abrange a população urbana atendida em relação à população urbana total; 2 – O índice de perdas refere-se às perdas reais e aparentes na distribuição, associado ao indicador IN049 do SNIS; 3 – O índice de cobertura de coleta de esgotos refere-se ao indicador IN024 (Índice de atendimento urbano de esgotos) do SNIS, que abrange a população urbana atendida em relação à população urbana total; 4 – O índice de tratamento de esgotos refere-se ao indicador IN016 (Índice de tratamento de esgotos) do SNIS, que abrange o volume de esgotos tratados em relação ao volume de esgotos coletados na área urbana.

QUADRO 7.2 – OBJETIVOS E METAS RELACIONADAS AO NÍVEL DE COBERTURA E SUA FUTURA UNIVERSALIZAÇÃO – MUNICÍPIO DE MONTE CASTELO – ÁREA RURAL

Serviços de Saneamento	ÁREA RURAL			
	Objetivos	Situação Atual (2017)	Metas	Prazo
Água	Universalizar o atendimento com água	Cobertura ND	Cobertura 100%	Longo Prazo até 2038
Esgotos	Universalizar a coleta e tratamento dos esgotos	Cobertura ND	Cobertura 100%	Longo Prazo até 2038

7.3.2 Sistema de Drenagem e Manejo de Águas Pluviais Urbanas

No **Quadro 7.3** encontram-se resumidos os objetivos e metas considerando, em essência, metas progressivas para o controle de inundações e alagamentos nas áreas urbanas. O período considerado está relacionado com um horizonte de planejamento de 20 anos, especificamente nesse caso, entre 2019 e 2038.

QUADRO 7.3 – OBJETIVOS E METAS PARA O SISTEMA DE DRENAGEM URBANA – MUNICÍPIO DE MONTE CASTELO

Objetivos	Situação Atual (2017)	Metas	Prazo
Estruturação do Sistema de Drenagem	Inexistente	Estruturar um setor específico para lidar com o sistema	Emergencial – 2019 a 2020
Planejamento do Sistema de Drenagem	Inexistente	Planejar as intervenções, bem como desenvolver os projetos e fazer diversas melhorias visando adequar o sistema	Curto Prazo – 2019 a 2022
Controle de alagamentos e pontos de erosão	Existência de pontos de alagamento e erosão	Adequar sistema de drenagem nos pontos críticos	Médio Prazo – 2019 a 2026

8. FORMULAÇÃO E ORGANIZAÇÃO DE PROPOSTAS ALTERNATIVAS ÁREA URBANA - PROGNÓSTICOS

8.1 SISTEMA DE ABASTECIMENTO DE ÁGUA

8.1.1 Etapas e Demandas do Sistema

As soluções de ampliação para o sistema foram definidas com base na evolução populacional e estrutura principal do sistema existente. Deve-se convir, também, que conforme indicado no **Quadro 8.1** as vazões máximas distribuídas entre 2019 e 2038 deverão se situar em uma faixa de variação considerável, como resultado de uma taxa de crescimento populacional alto. Para exemplificar, a vazão máxima diária de início de plano (2019) está estimada em 19,8 L/s e a de final do plano (2038) para 13,4 L/s, como resultado do alto crescimento vegetativo da população.

No caso do presente estudo e de acordo com o novo estudo populacional efetuado para um horizonte de projeto até o ano 2038, as demandas estimadas para todo o período de planejamento foram apresentadas no item 4.2 anterior, e as demandas referidas especificamente às datas adotadas para implantação/ampliação das obras dos sistemas são apresentadas no **Quadro 8.1**.

QUADRO 8.1 – RESUMO DAS VAZÕES A SEREM DISTRIBUÍDAS PARA O DISTRITO SEDE - ANOS DE REFERÊNCIA DE OBRAS⁹

Ano	Referência	Demanda Média (L/s)	Demanda Máx.Diária (L/s)	Demanda Máx.Horária (L/s)
2017	Situação Atual	18,7	20,4	25,4
2019	Início de Plano	18,1	19,8	24,9
2020	Obras Emergenciais	18,2	19,9	25,0
2022	Obras de Curto Prazo	17,6	19,3	24,4
2026	Obras de Médio Prazo	15,8	17,6	22,8
2038	Obras de Longo Prazo	11,7	13,4	18,6
Decréscimos em relação a 2017 - %		38%	34%	27%

8.1.2 Sistema Produtor

A capacidade nominal das unidades integrantes do sistema produtor encontra-se demonstrada a seguir. Em função da previsão de demandas, expressas em termos de demandas máximas diárias, pode-se estabelecer um balanço verificativo da necessidade de ampliação ou não das unidades constituintes desse sistema. Esse balanço está sendo efetuado para o sistema produtor de Monte Castelo, que é composto por 5 poços profundos.

- ◆ Vazão de Operação do Sistema de Captação (P01) – 41,82 m³/h (para 14 horas);
- ◆ Vazão de Operação de Captação (P02) – 26,73 m³/h (para 6 horas);
- ◆ Vazão de Operação do Sistema de Captação (P03) – 33,31 m³/h (para 14 horas);
- ◆ Vazão de Operação do Sistema de Captação (P04) – 9,86 m³/h (para 14 horas);
- ◆ Vazão de Operação do Sistema de Captação (P05) – 21,81 m³/h (para 12 horas);
- ◆ Vazão de Operação do Sistema total para um período de 1 dia – 18,7 L/s;
- ◆ Capacidade Equivalente para um período de 14 horas em operação por dia – 21,6 L/s.

Como indicado no **Quadro 8.1** anterior, a maior demanda máxima diária deverá ocorrer no ano de 2020, quando o valor da mesma estará em torno de 20 L/s, devido à redução progressiva dos índices de perdas na distribuição.

⁹ O ano de 2019 refere-se ao início de plano e ao início de eventuais obras emergenciais; as obras emergenciais deverão estar concluídas até 2020;

- A partir de 2019, os anos em referência estão relacionados com as datas limites de implantação de eventuais obras no sistema de água, de acordo com as tipologias de curto, médio e longo prazo;

Verifica-se que é possível elevar o fornecimento pelo sistema atual aumentando para 14 horas o período de operação, resultando numa produção de 21,6 L/s, superior à maior demanda máxima diária estimada, portanto pode-se concluir que o sistema produtor atual, possui capacidade, sem alterações, para atender toda a demanda necessária ao longo do horizonte de planejamento.

Como na cidade de Monte Castelo o sistema produtor é feito apenas através de poços, o sistema de tratamento ocorre na saída do reservatório central, antes de ser encaminhado à rede de distribuição e é feito através da adição de cloro e flúor. Esse tratamento é satisfatório, devendo ser mantido. Caso haja variação na qualidade da água do poço, as dosagens dos produtos de desinfecção devem ser ajustadas, garantindo os padrões de potabilidade do Ministério da Saúde (Portaria nº 2.914 de 2011).

Deve-se atentar para o fato de que as intervenções no sistema produtor podem não estar somente relacionadas com o rearranjo operacional, mas, também, com eventuais reformas e adequações necessárias nas unidades, automações, eliminação de vazamentos, regularização de outorgas de captação de todos os poços do município, proteção do manancial, evitando contaminações (neste caso, trata-se de manancial subterrâneo), etc. O **Quadro 8.2** ilustra o balanço hídrico do sistema de produção atual, bem como a comparação com a vazão necessária no final de horizonte de planejamento.

QUADRO 8.2 – BALANÇO HÍDRICO DO SISTEMA PRODUTOR-SITUAÇÃO ATUAL

Sistema	Vazão Captada ¹⁰ (L/s)	Tempo de Operação (h/dia)	Volume Captado (m³/dia)	Vazão Máxima Diária Necessária (L/s)	Volume Médio Diário Necessário (m³/dia)
P-01	11,6	14	585,5		
P-02	7,4	14	374,2		
P-03	9,3	14	466,3		
P-04	2,7	14	138,0		
P-05	6,1	14	305,3		
TOTAIS	37	-	1.869	20	1.728

Analisando o **Quadro 8.2**, pode-se concluir que, em termos de produção, o Sistema de Abastecimento de Água de Monte Castelo encontra-se capacitado ao atendimento durante todo horizonte de planejamento.

8.1.3 Sistema de Elevação e Adução de Água Bruta

O sistema de abastecimento e água do município de Monte Castelo não apresenta nenhuma estação elevatória de água bruta, sendo o transporte da água bruta captada nos poços de produção recalçado através do sistema de bombeamento do próprio poço.

¹⁰A vazão máxima diária necessária refere-se à vazão de 24 horas; de acordo com Quadro 3.1 anterior; essa vazão ocorrerá por volta de 2038, uma vez que as vazões máximas tendem a reduzir com a implementação do Programa de Redução de Perdas;

8.1.4 Sistemas de Reservação

Conforme verificado, a área urbana do município não possui um sistema de reservação suficiente para suprir a demanda até 2025. Atualmente, o sistema conta com 5 reservatórios no distrito sede, totalizando um volume de 529 m³, sendo que os volumes de reservação necessários estimados para a área variam entre 570 m³ (ano 2019) e 386 m³ (ano 2038). Como solução, deve-se instalar um reservatório com capacidade de 50 m³.

Em relação ao estado de conservação das unidades do sistema, devido ao uso do cloro no tratamento, os reservatórios metálicos apresentam problemas de corrosão. Além disso, os reservatórios de concreto apresentam rachaduras, vazamentos e danos na pintura.

8.1.5 Sistema de Distribuição

A rede de distribuição de água da área urbana do Distrito Sede apresenta, atualmente, uma extensão de cerca de 20,7 km, constituída em sua maior parte em cimento amianto ainda (55%), e os restante em PVC. Ressalta-se que o município não possui um cadastro técnico detalhando do sistema de distribuição, bem com das demais estruturas do sistema de abastecimento de água.

O Índice de Perdas na Distribuição, tal como informado pela prefeitura, apresenta valor em torno de 55%, que pode ser considerado alto. Portanto, visando à redução desse índice e para que se evitem ampliações desnecessárias no Sistema Produtor, recomenda-se a implantação de um Programa de Manutenção das Perdas, com intervenções que abranjam a nova setorização da rede, troca de hidrômetros e ramais, instalação de válvulas de redução de perdas, etc..

De um modo geral, considerando-se a situação de todos os municípios da UGRHI 20, os procedimentos básicos podem ser sintetizados, conforme apresentado a seguir, aplicáveis indistintamente a todos os municípios, com algumas diversificações em alguns procedimentos, em função do porte do município, da vigência de certa ação, e das características gerais do sistema de abastecimento de água:

▪ AÇÕES GERAIS

- ◇ elaboração de um Plano Diretor de Controle e Redução de Perdas e do Projeto Executivo do Sistema de Distribuição, com as ampliações necessárias, com enfoque na implantação da setorização e equacionamento da macro e micromedição;
- ◇ implantação de um sistema informatizado e automatizado para controle operacional.
- ◇ cadastro técnico do sistema de captação, tratamento e distribuição do sistema.

▪ **REDUÇÃO DAS PERDAS REAIS**

- ◇ redução da pressão nas canalizações, com instalação de válvulas redutoras de pressão com controladores inteligentes;
- ◇ pesquisa de vazamentos na rede, com utilização de equipamentos de detecção de vazamentos tais como geofones mecânicos, geofones eletrônicos, correlacionador de ruídos, haste de escuta, etc.;
- ◇ minimização das perdas inerentes à distribuição, nas operações de manutenção, quando é necessária a despressurização da rede e, em muitas situações, a drenagem total da mesma, através da instalação de registros de manobras em pontos estratégicos, visando a permitir o isolamento total de no máximo 3 km de rede;
- ◇ monitoramento dos reservatórios, com implantação de automatização do liga/desliga dos conjuntos elevatórios que recalcam para os mesmos, além de dispositivos que permitam a sinalização de alarme de níveis máximo e mínimo;
- ◇ troca de trechos de rede e substituição de ramais com vazamentos;
- ◇ eventual instalação de inversores de frequência em estações elevatórias ou *boosters*, para redução de pressões no período noturno.

▪ **REDUÇÃO DE PERDAS APARENTES**

- ◇ planejamento e troca de hidrômetros, estabelecendo-se as faixas de idade e o cronograma de troca, com intervenção também em hidrômetros parados, embaçados, inclinados, quebrados e fraudados;
- ◇ seleção das ligações que apresentam consumo médio acima do consumo mínimo taxado e das ligações de grandes consumidores, para monitoramento sistemático;
- ◇ substituição, em uma fase inicial, dos hidrômetros das ligações com consumo médio mensal entre o valor mínimo (10 m³) e o consumo médio mensal do município (por ligação);
- ◇ atualização do cadastro dos consumidores, para minimização das perdas financeiras provocadas por ligações clandestinas e fraudes, alteração do imóvel de residencial para comercial ou industrial e controle das ligações inativas;
- ◇ estudos e instalação de macromedidores setoriais, para avaliação do consumo macromedido para confronto com o consumo micromedido, resultando um planejamento mais adequado de intervenções em setores com índices de perdas maiores.

▪ **REDUÇÃO DE PERDAS RESULTANTES DE DESPÉRDÍCIOS**

Esta linha de ação visa articular a iniciativa privada, o poder público e a sociedade civil, nas suas diversas formas de organização, a aderir ao Programa e promover uma alteração no comportamento quanto à utilização da água.

Esta linha de ação pode ser subdividida em 3 (três) projetos:

- ◇ Estabelecimento de uma política tarifária adequada;
- ◇ Incentivos à adoção de equipamentos de baixo consumo, através de crédito subsidiado, descontos, distribuição gratuita de kits de conservação e assistência técnica; e
- ◇ Campanhas de informação, mobilização e educação da sociedade através de um Programa de Uso Racional da Água.

8.1.6 Resumo das Intervenções no Sistema de Abastecimento de Água

Conforme dados apresentados anteriormente, podem-se resumir as intervenções necessárias no Sistema de Abastecimento de Água de Monte Castelo, ressaltando-se que se trata de intervenções principais, identificadas com base nos dados fornecidos e coletados junto à Prefeitura Municipal e demais entidades envolvidas. Evidentemente, todas as intervenções possíveis somente serão conhecidas quando da elaboração de projetos executivos específicos, que possam melhor retratar todas as intervenções necessárias.

As eventuais intervenções nos sistemas produtores e de reservação são mais fáceis de serem equacionadas, porque permitem a identificação das capacidades nominais desses sistemas e a proposição de eventuais ampliações. No entanto, em relação ao sistema de distribuição, as intervenções são mais difíceis de serem avaliadas, porque elas dependem de estudos de distribuição populacional, do conhecimento das vazões distribuídas, do conhecimento das capacidades das unidades existentes, identificadas em cadastros nem sempre disponíveis, e de outros fatores relacionados com a setorização piezométrica, também às vezes inexistente na maioria dos sistemas de abastecimento de água.

Então, considerando a não existência, no caso de Monte Castelo, de projetos do sistema de distribuição, foram efetuadas as seguintes hipóteses para ampliação desse sistema:

- ◆ considerou-se que será implementado um Programa de Manutenção das Perdas, associado a um projeto executivo do sistema de distribuição;
- ◆ a ampliação gradativa da rede de distribuição (principal e secundária) foi também prevista, em função do crescimento vegetativo das populações.

Como essas hipóteses implicam intervenções no sistema em determinados prazos, admitiu-se um custo associado às mesmas, conforme melhor pormenorizado no Capítulo 9 adiante (Metodologia para Estimativa dos Investimentos Necessários e Avaliação das Despesas de Exploração). O **Quadro 8.3** apresenta a relação das intervenções principais a serem realizadas no sistema de abastecimento de água, abrangendo todas as áreas atendidas pelo sistema público.

QUADRO 8.3 – RELAÇÃO DAS INTERVENÇÕES PRINCIPAIS NO SISTEMA DE ABASTECIMENTO DE ÁGUA¹¹

Locais	Sistema	Unidade	Prazo	Obras Principais Planejadas
MONTE CASTELO	DISTRIBUIÇÃO	REDE DE DISTRIBUIÇÃO	Médio Prazo - entre 2019 a 2026	• OSE: Substituição das tubulações antigas, cerca de 10,3 km de rede (cerca de 55% da extensão total da rede), por tubulações de PVC.
			Curto Prazo - entre 2019 a 2022	• MNE: Implantação de um Programa de Redução de Perdas, que implique, de um modo geral, a setorização da rede, substituição de hidrômetros, pesquisa de vazamentos, implantação de VRPs, melhorias na gestão comercial, etc.
			Longo Prazo - entre 2019 a 2038	• OSE: Implantação de aproximadamente 1,7 km de redes de distribuição (linhas principais e secundárias) e 137 novas ligações, de acordo com o crescimento vegetativo das populações.
	PRODUTOR, RESERVAÇÃO E DISTRIBUIÇÃO	POÇOS, RESERVATÓRIOS E REDE DE DISTRIBUIÇÃO	Curto Prazo - entre 2019 a 2022	• MNE: Cadastro Técnico das estruturas
RESERVAÇÃO	RESERVATÓRIOS	Curto Prazo - entre 2019 a 2022	• OSE: Construção de reservatórios, totalizando uma capacidade 50 m ³ a mais da capacidade atual.	

8.2 SISTEMAS DE ESGOTOS SANITÁRIOS

8.2.1 Etapas e Contribuições dos Sistemas

No caso deste sistema, as soluções de ampliação foram definidas com base na evolução populacional e estrutura principal do sistema existente. Os acréscimos das contribuições médias diárias não são significativos ao longo do período de planejamento, sendo a de início do plano (2019) estimada em 11,0 L/s e a de final do plano (2038) de 11,3 L/s.

As intervenções principais planejadas dizem respeito, basicamente, à implantação de redes coletoras e ligações, associada ao crescimento vegetativo, assim como ampliação

¹¹ Os prazos de implantação supralistados são consequência da avaliação técnica efetuada nesse Plano Municipal Específico em elaboração pelo consórcio ENGECORPS/Maubertec; a fixação de datas está em consonância com as recomendações do Edital da SSRH, onde se estabelecem datas para obras emergenciais (2anos), de curto prazo (4 anos), de médio prazo (8 anos) e de longo prazo (de 8 anos até o final do plano), em função da necessidade de previsão de investimentos no sistema, balanço de receitas e despesas e consequente estudo de sustentabilidade econômico-financeira; - As intervenções supracitadas possuem a tipologia de obras localizadas e estruturais, e não estruturais; - OSL: Obras e Serviços Localizados; OSE: Obras e Serviços Estruturais; MNE: Medidas Não Estruturais.

da unidade de tratamento, que possui capacidade nominal insuficiente para praticamente todo o período de planejamento.

No caso do presente estudo e de acordo com o novo estudo populacional efetuado para um horizonte de projeto até o ano 2038, as contribuições estimadas para todo o período de planejamento foram apresentadas no item 4.2 anterior e as contribuições referidas especificamente às datas adotadas para implantação/ampliação das obras dos sistemas são apresentadas nos **Quadros 8.4**:

QUADRO 8.4 – RESUMO DAS CONTRIBUIÇÕES DE ESGOTOS PARA O DISTRITO SEDE - ANOS DE REFERÊNCIA DE OBRAS¹²

Ano	Referência	Contribuição Média (l/s)	Contribuição Máx.Diária (l/s)	Contribuição Máx.Horária (l/s)	Carga Média Diária (KgDBO ₅ /dia)
2017	Situação Atual	10,8	12,1	16,2	177
2019	Início de Plano	11,0	12,3	16,4	180
2020	Obras Emergenciais	11,0	12,4	16,5	181
2022	Obras de Curto Prazo	11,1	12,5	16,6	182
2026	Obras de Médio Prazo	11,3	12,6	16,8	185
2038	Obras de Longo Prazo	11,3	12,7	16,9	185
Acréscimos em relação a 2017 - %		4%	4%	4%	5%

8.2.2 Sistemas de Coleta e Encaminhamento

O sistema de esgotamento está perfeitamente definido, não havendo alternativas a serem consideradas. Como é impossível saber de antemão as novas vazões a serem veiculadas por unidade e considerando, de acordo com uma avaliação sucinta, que haverá um acréscimo nas vazões máximas horárias entre o início e o final do plano de 4%, é de se supor que os diâmetros das unidades existentes (rede coletora, interceptor e emissário) possam suportar os acréscimos, já que haverá um acréscimo de distribuição de apenas 0,5 L/s (em termos de vazões máximas horárias) por toda a área urbana do Distrito Sede, em uma malha de aproximadamente 20,7 km.

Evidentemente, para todas as tubulações em que se verificarem problemas de entupimentos e extravasamentos, devem-se avaliar as causas e soluções possíveis, desde as limpezas até a substituição dos trechos com problemas. No caso do interceptor e emissário, os mesmos também estão em bom estado de conservação e uso e devem ser mantidos, sem alterações.

¹² O ano de 2019 refere-se ao início de plano e ao início de eventuais obras emergenciais; as obras emergenciais deverão estar concluídas até 2020; - A partir de 2020, os anos indicados referem-se às datas limites de implantação de eventuais obras no sistema de esgotos, de acordo com as tipologias de curto, médio e longo prazo; - A maior contribuição máxima horária está prevista para o ano 2038; essa contribuição deverá estar em torno de 20,8 L/s, conforme indicado no Quadro 3.4 anterior.

As unidades que compõem a rede coletora não estão em boas condições de uso, por isso propôs-se a substituição de 90% da rede atual. Além disso, neste item são indicadas como intervenções, as obras relacionadas com a implantação de rede coletoras e novas ligações, decorrentes do crescimento vegetativo e universalização do serviço.

8.2.3 Sistemas de Elevação e Recalque de Esgotos Sanitários

Existe apenas duas estações elevatórias de esgoto. A EEE1 está localizada na Rua José Cândido de Oliveira nas coordenadas geográficas na latitude 21°18'11.14"S e longitude 51°34'16.89"O. A EEE2 está mais próxima à ETE, já em área rural, nas coordenadas geográficas 21°17'35.89"S e 51°34'47.57"O.

A falta de informações das vazões de operação das bombas impossibilita a análise das velocidades de operação das estações elevatórias. Desta forma, reforça-se a necessidade do cadastro técnico do sistema de esgotamento, incluindo as estações elevatórias, com objetivo de verificar se as vazões e bombeamento e o diâmetro das linhas de recalque necessitam de intervenções, segundo as recomendações contidas em bibliografia especializada e na norma brasileira.

Os principais limites de velocidade estabelecidos para tubulações estão representados a seguir:

QUADRO 8.5 – LIMITES DE VELOCIDADES ESTABELECIDOS PARA TUBULAÇÕES SEGUNDO FONTES DIFERENCIADAS¹³ (m/s)

Diâmetro (mm)	CRITÉRIOS	
	1	2
75	0,50	0,71
100	0,60	0,75
150	0,80	0,83
200	0,90	0,90
250	1,10	0,98
300	1,20	1,05
400	1,40	1,20
500	1,60	1,35

8.2.4 Sistemas de Tratamento

O município conta com uma estação de tratamento de esgoto (ETE), localizada na área rural, Fazenda da Paz, com coordenadas geográficas na latitude 21°17'26.75"S e longitude 51°34'45.02"O, responsável pelo tratamento de todo o esgoto gerado e coletado na Sede Municipal.

¹³ Critério 1 - para pré-dimensionamento- Manual de Hidráulica - Azevedo Netto e G.A.Alvarez - 8ª edição - 998; - Critério 2 - com utilização da equação empírica - $v_{máx.} = 0,60 + 1,50D$, onde v (m/s) e D (m) - Hidráulica Básica - R.M.Porto - São Carlos - EESC/USP-1998.

A capacidade nominal da ETE é de 6,8 L/s e não há informação da vazão de operação.

O tratamento é composto pelas seguintes unidades:

- ◆ Tratamento preliminar (gradeamento e caixa de areia);
- ◆ Medidor de vazão
- ◆ 1 (uma) Lagoa anaeróbia;
- ◆ 1 (uma) Lagoa facultativa;

Tendo em vista que o valor máximo da contribuição média diária estimada foi de 11,3 L/s, no final do plano, a ETE não tem capacidade suficiente para atender a demanda.

Dessa forma será considerada a implantação de uma nova ETE e a desativação da ETE antiga, pois como a lagoa anaeróbia e a facultativa estão em estado de conservação precário, para a realização da adequação o gasto seria semelhante.

Em relação ao tratamento do lodo, com gerenciamento e operação correta das lagoas, o material deve permanecer nas unidades por um período de cerca de 10 anos, a partir do qual se torna estável sem necessidade de implantação de tratamento específico. Partindo do princípio de que atualmente as lagoas operam de maneira satisfatória, durante o horizonte de planejamento do plano serão pospostas duas retiradas de lodo visando o bom funcionamento do sistema de tratamento.

Ressalta-se ainda a necessidade de treinamento de operadores e técnicos responsáveis pela operação e manutenção dos sistemas, principalmente, o de tratamento, a fim de que o mesmo opere em perfeitas condições, minimizando eventuais problemas que acarretem má operação do sistema, com perda de eficiência no tratamento.

Outro fator a ser observado refere-se à emissão de gases de efeito estufa no sistema de tratamento de esgotos, tendo em vista a Lei nº 13.798/2009, na qual o Estado de São Paulo, em 2020, deve apresentar uma redução das emissões totais em 20%, em relação aos números identificados em 2005. Em geral, em sistemas de tratamento de esgotos, o principal método para eliminar esses gases gerados é através de queimadores de gases, por exemplo, o tipo “FLARE”, nos quais há a neutralização dos efluentes gasosos a partir da queima dos mesmos. Esse método é bastante utilizado em reatores anaeróbios (UASB), em função da facilidade de captação e condução dos efluentes até a unidade de queima.

Recentemente, a SABESP implantou um método inovador de neutralização dos gases gerados no tratamento de esgotos, ainda em fase de teste, em uma ETE em São Miguel Paulista. O método em teste é composto de uma mistura vegetal, restos de casca de coco, colocada dentro de um contêiner e molhada, gerando bactérias que funcionam

como filtros biológicos. Dessa forma, os efluentes gasosos são sugados por dutos para dentro do contêiner, onde é filtrado, saindo limpo para o ambiente. Novamente, este método é mais facilmente aplicado em sistemas de tratamento com unidades fechadas, nos quais a captação e condução dos gases são facilitadas. No caso de Monte Castelo e demais municípios de pequeno e médio porte, cujo tratamento é por lagoas, deve-se realizar estudos detalhados e específicos a fim de avaliar a viabilidade de aplicação de métodos de captação e tratamento dos gases, uma vez que o volume de efluentes gasosos gerados é significativamente menor, o que pode descaracterizar a necessidade de implantação de tratamento de gases de efeitos estufa.

8.2.5 *Resumo das Intervenções Principais nos Sistemas de Esgotos Sanitários*

Com base nos dados apresentados anteriormente, podem-se resumir as intervenções necessárias no Sistema de Esgotos Sanitários de Monte Castelo, conforme apresentado no **Quadro 3.6** ressaltando-se que se trata de intervenções principais, identificadas com base nos dados fornecidos e coletados junto à prefeitura e demais entidades envolvidas. Evidentemente, todas as intervenções possíveis somente serão conhecidas quando da elaboração de projetos executivos específicos, que possam melhor retratar todas as intervenções necessárias no sistema.

QUADRO 8.6 – RELAÇÃO DAS INTERVENÇÕES PRINCIPAIS NOS SISTEMAS DE ESGOTOS SANITÁRIOS

Locais	Sistema	Unidade	Prazo	Obras Principais Planejadas
MONTE CASTELO	ENCAMINHAMENTO	REDE COLETORA	Longo Prazo - entre 2019 a 2038	• OSE: Implantação de aproximadamente 2,2 km de novas redes e 172 ligações para universalização do serviço e atendimento ao crescimento vegetativo das populações.
		REDE COLETORA	Curto Prazo - entre 2019 a 2022	• OSE: Substituição de cerca de 90% da rede coletora existente
		REDE COLETORA E EMISSÁRIOS	Emergencial - entre 2019 e 2020	• MNE: Cadastro Técnico das estruturas do sistema de distribuição
		LINHA DE RECALQUE	Emergencial - entre 2019 e 2020	• OSE: Substituição da linha de recalque de diâmetro de 150 mm por uma nova de diâmetro de 200 mm.
		ESTAÇÃO ELEVATÓRIA DE ESGOTO	Emergencial - entre 2019 e 2020	• OSE: Implantação de 2 Gerador de Emergência na EEE.
	TRATAMENTO	ESTAÇÃO DE TRATAMENTO	Médio Prazo - entre 2019 a 2026	• OSL: Implantação de uma nova ETE, do tipo lagoa, sistema australiano, com capacidade mínima de 12 L/s. • MNE: Cadastro Técnico das estruturas do sistema de tratamento

8.3 SISTEMA DE DRENAGEM E MANEJO DE ÁGUAS PLUVIAIS URBANAS

8.3.1 Medidas Estruturais

Conforme o diagnóstico realizado para o município de Monte Castelo, foram identificados diversos pontos que necessitam de intervenções estruturais, visando uma adequação do sistema de micro e macrodrenagem do município.

Os critérios e dimensionamentos hidráulicos adotados para as soluções propostas estão descritos a seguir:

8.3.1.1 Microdrenagem

Falta de manutenção e limpeza do sistema

- ◆ Solução proposta: Execução periódica de manutenção e limpeza da rede de microdrenagem.
- ◆ Atividades: Deverão ser executadas ações de inspeção, limpeza e manutenção incluindo, no mínimo:
 - ◇ Inspeção:
 - Sarjetas:
 - Inspecionar os pontos de acesso bem como a superfície na área dos pontos de acesso. Atenção especial deve ser dada aos danos ou bloqueios.
 - Inspecionar o revestimento das estruturas para determinar quaisquer danos e deteriorações.
 - Bocas de lobo, poços de visita, bueiros e galerias:
 - Inspecionar os pontos de acesso bem como a superfície na área dos pontos de acesso. Atenção especial deve ser dada aos danos ou bloqueios.
 - Inspecionar o revestimento das estruturas para determinar quaisquer danos e deteriorações.
 - Procurar por obstruções causadas por acúmulo de resíduos e sedimentos.
 - ◇ Limpeza:
 - Sarjetas: remover sedimentos acumulados e resíduos sólidos.
 - Bocas de lobo, poços de visita: remover sedimentos acumulados e resíduos sólidos.
 - Bueiros e galerias: desobstruir.
 - Manutenção das estruturas:

- Sarjetas:
 - Reparar / Substituir elementos danificados ou vandalizados.
 - Refazer revestimento.
- Bocas de lobo, poços de visita, bueiros e galerias:
 - Reparar / Substituir elementos danificados ou vandalizados.
 - Refazer revestimento.

◆ Periodicidade: anual antes do início do período chuvoso.

Problemas diagnosticados no município

O Quadro 8.8 ilustra os pontos com problemas relacionados ao sistema de microdrenagem no município bem com a vazão de contribuição calculada para um tempo de retorno de 10 anos.

QUADRO 8.8 – VAZÕES CALCULADAS PARA OS PONTOS IDENTIFICADOS

Tipo	Localidade	Vazão calculada - TR 10 anos (m ³ /s)
Ponto 01 – Alagamento	Rua Joana Maria Genebra Sferra x Rua Vereador Mauro Biroli	1,00
Ponto 02 – Alagamento	Avenida Santa Clara x Rua Joana Maria Genebra Sferra	1,03
Ponto 03 – Alagamento	Rua Joana Maria Genebra Sferra x Avenida Imaculada Ieni	2,71
Ponto 04 – Alagamento	Rua Deputado Amaral Furlan x Rua Joana Maria Genebra Sferra	2,07
Ponto 05 – Alagamento	Rua Ricardo Tognoni (entre as ruas Jordão Francisco de Jesus e José Cândido de Oliveira)	1,29
Ponto 06 – Alagamento	Rua José Cândido de Oliveira x Rua Altino Francisco Cruz	1,08
Ponto 07 – Erosão	Rua Professor Stélio Machado Loureiro	0,75
Ponto 08 – Erosão	Rua Deputado Amaral Furlan	0,94
Ponto 09 – Erosão	Rua Jordão Francisco de Jesus	0,30

A seguir está apresentado o resumo dos problemas identificados nesses pontos, a solução proposta, as obras planejadas e o pré-cálculo dos dispositivos, realizados no estudo de macrodrenagem do município.

- ***Intervenção 01 – Pontos 01, 02, 03 e 04 – Alagamento na Rua Joana Maria Genebra Sferra***

Problema diagnosticado:

As águas pluviais proveniente do escoamento superficial chegam até ao ponto baixo, e as estruturas do sistema de microdrenagem existente não suportam a vazão, acarretando em um ponto de alagamento;

Obras planejadas:

Analisando-se a situação existente, conclui-se que os problemas verificados nos pontos em questão estão interligados.

A) Construção de captação e galerias de águas pluviais;

A1) Implantação de rede diâmetro 1,0 m – extensão: 3,0 km

A2) Implantação de rede diâmetro 1,2 m – extensão: 0,6 km

A3) Implantação de poço de visita: 28 un.

A4) Implantação de bocas de lobo : 65 un.

- ◆ Analisando-se a situação exist2ente, conclui-se que para evitar um problema de erosão será necessário a implantação de um dissipador de energia no final da galeria de água pluvial.

A **Ilustração 8.1** ilustra o dispositivo dissipador de energia que deverá ser utilizado para a solução do problema citado.



Ilustração 8.1 – Dissipador

■ **Intervenção 02 – Ponto 05 – Alagamento na Rua Ricardo Tognoni**

Obras planejadas:

B) Construção de captação e galerias de águas pluviais;

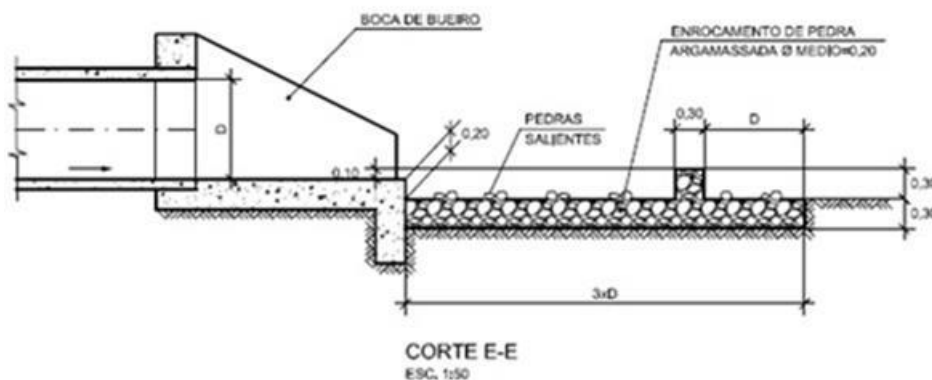
B1) Implantação de rede diâmetro 1,0 m – extensão: 1 km

B2) Implantação de poço de visita: 11 un.

B3) Implantação de bocas de lobo: 36 un.

▪ ***Intervenção 03 – Ponto 06 – Alagamento na Rua José Cândido de Oliveira x Rua Altino Francisco Cruz***

Obras planejadas:

C) Construção de captação e galerias de águas pluviais;

C1) Implantação de rede diâmetro 1,0 m – extensão: 0,6 km

C2) Implantação de poço de visita: 7 un.

C3) Implantação de bocas de lobo: 20 un.

▪ ***Intervenção 04 – Pontos 07, 08 e 09 – Erosão***

Analisando-se a situação existente, conclui-se que para a solução dos problemas verificados quanto às erosões será necessário a implantação de dissipadores de energia no final da galeria de água pluvial.

A **Ilustração 8.2** ilustra as intervenções propostas.



Ilustração 8.2 - Localização das intervenções propostas

8.3.2 Medidas não-estruturais

Além das propostas acima, foram adotadas outras proposições para o município baseadas na avaliação dos indicadores institucionais.

- ◆ Elaborar padronização para projeto viário e drenagem pluvial¹⁴;
- ◆ Criar uma estrutura de inspeção e manutenção da drenagem;

A grande maioria das cidades não tem definido uma entidade para controle e desenvolvimento da drenagem urbana. São poucas as cidades que possuem um departamento especializado. A drenagem pluvial apresenta várias interfaces gerenciais com outros setores, tais como: Planejamento Urbano, Abastecimento de Água, Esgotamento Sanitário, Limpeza Urbana, Transporte e Meio ambiente. É essencial que as interfaces entre os mesmos sejam bem definidas, quando não forem desenvolvidos de forma integrada.

Como ações gerenciais recomenda-se o seguinte:

- ◆ A definição clara dentro da administração municipal sobre o escoamento pluvial;
- ◆ Plano de Ações de cada bacia seja desenvolvido com a participação efetiva dos órgãos que possuam atribuição com esgotamento sanitário e resíduo sólido. É importante que a limpeza das estruturas de drenagem tenham uma definição de atribuição;
- ◆ Programa de Manutenção das obras implementadas: considerando que as detenções distribuídas pela cidade serão locais de retenção de material sólido e podem ter interferência ambiental, recomenda-se que seja criado um grupo gerencial interdepartamental que será responsável pelas ações de: manutenção e recuperação.

Aprovação de projetos:

- ◆ Fiscalização: A fiscalização também depende de profissionais treinados. Esta parte do processo é essencial para viabilizar a regulamentação na cidade.
- ◆ Educação: A educação deve ser vista dentro do seguinte: (a) formação de profissionais da entidade e de projetistas; (b) formação de projetistas de obra em geral: arquitetos e engenheiros; (c) divulgação a população essencial para o entendimento e apoio das medidas que atuam em drenagem urbana.
- ◆ Elaborar um serviço de verificação e análise de projetos de pavimentação e/ou loteamentos;

¹⁴O Anexo I “Proposição de Critérios de Projeto Integrado Viário – Microdrenagem” apresenta as orientações e critérios para padronização de projetos viários e de drenagem pluvial

A avaliação dos projetos de drenagem deve ser executada por profissionais treinados dentro de nova concepção de controle da drenagem, possuindo capacidade de orientar soluções para os projetistas nesta fase de implantação do Plano. Ressalta-se que essa deverá ser uma das atribuições desse setor específico.

- ♦ Monitoramento de chuva e dos cursos d'água (vazão) pelo próprio município e Registro de incidentes envolvendo a micro e macrodrenagem;

O planejamento do controle quantitativo e qualitativo da drenagem urbana passa pelo conhecimento do comportamento dos processos relacionados com a drenagem pluvial. A quantidade de dados hidrológicos e ambientais é reduzida e o planejamento nesta etapa é realizado com base em informações secundárias, o que tende a apresentar maiores incertezas quanto a tomada de decisão na escolha de alternativas.

Este programa busca disponibilizar informações para a gestão do desenvolvimento urbano, articulando produtores e usuários e estabelecendo critérios que garantam a qualidade das informações produzidas.

O programa de monitoramento pode possuir os seguintes componentes:

- ***Monitoramento de bacias representativas da cidade:***

Na cidade geralmente existem poucos dados hidrológicos. É necessário conhecer a variabilidade da precipitação na cidade, podem existir diferenças na tendência de precipitação em algumas áreas da cidade.

Para determinação das vazões nas bacias urbanas são utilizados modelos hidrológicos que possuem parâmetros que são estimados com base em dados observados de precipitação e vazão ou estimados através de informações de literatura.

Os estudos utilizados no Plano estimam estes parâmetros com base em dados de outros municípios. No município não possui dados específicos quali-quantitativos dos cursos d'água sendo essas informações importantes para conhecer o nível de poluição resultante deste escoamento, as cargas dos diferentes componentes, visando estabelecer medidas de controle adequadas.

Os objetivos do monitoramento são de aumentar a informação de precipitação, vazão, parâmetros de qualidade da água de algumas bacias representativas do desenvolvimento urbano e acompanhar qualquer alteração do seu comportamento frente ao planejamento previsto.

Para o desenvolvimento do monitoramento pode-se utilizar a seguinte sequência metodológica:

-
- ◇ Levantamento de variáveis hidrológicas e de parâmetros de qualidade da água;
 - ◇ Para os mesmos locais identificar os principais indicadores de ocupação urbana para os mesmos períodos dos dados coletados;
 - ◇ Preparar um plano de complementação da rede existente;
 - ◇ Criar um banco de dados para receber as informações existentes e coletadas;
 - ◇ Implementar a rede prevista e torná-la operacional.

■ ***Avaliação e monitoramento de áreas impermeáveis:***

O desenvolvimento urbano da cidade é dinâmico, o monitoramento da densificação urbana é importante para avaliar o impacto sobre a infraestrutura da cidade.

Em estudos hidrológicos desenvolvidos com dados de cidades brasileiras, incluindo São Paulo, Curitiba e Porto Alegre Campana e Tucci (1994) apresentaram uma relação bem definida entre a densificação urbana e as áreas impermeáveis. Portanto, o aumento da densificação tem relação direta com o aumento da impermeabilização do solo, que é a causa principal do aumento das vazões da drenagem pluvial.

Além disso, dentro do planejamento foram previstos cenários futuros de desenvolvimento. Considerando que estes cenários podem se afastar da previsão é necessário acompanhar a alteração efetiva da impermeabilização nas bacias planejadas.

O objetivo é o de avaliar as relações de densidade habitacional e área impermeável da cidade e acompanhar a variação das áreas impermeáveis das bacias hidrográficas verificando alterações das condições de planejamento.

Este acompanhamento pode ser estabelecido com base no seguinte:

- ◇ Utilizando dados de campo e imagens estabelecer a relação de densidade habitacional e área impermeável para a cidade;
- ◇ Anualmente determinar para cada uma das bacias da cidade as áreas impermeáveis;
- ◇ Verificar se estão dentro dos cenários previstos no Plano;
- ◇ Sempre que houver novos levantamentos populacionais, atualizar a relação densidade x área impermeável. Ajustar esta relação para áreas comerciais e industriais.

▪ **Monitoramento de resíduos sólidos na drenagem:**

Existem grandes incertezas quanto à quantidade de material sólido que chega ao sistema de drenagem, sendo a sua avaliação muito limitada pelo poder público. Geralmente, é conhecido a quantidade de material sólido coletado em cada área de coleta, mas não se conhece quanto efetivamente chega à drenagem.

Os estudos de drenagem urbana partem dos princípios que um conduto tem capacidade de transportar a vazão que chega no seu trecho de montante e não é possível estimar quanto deste conduto estará entupido em função da produção de material sólido. Desta forma, muitos alagamentos que ocorrem são devidos, não à falta de capacidade projetada do conduto hidráulico, mas por causa de obstruções provocadas pelo material sólido.

Para que seja possível atuar sobre este problema é necessário conhecer melhor como os componentes da produção e transporte deste material ocorrem em bacias urbanas.

O objetivo é de quantificar a quantidade de material sólido que chega à drenagem pluvial, como base para implantação de medidas mitigadoras. Para quantificar os componentes que envolvem a produção e transporte do material sólido é necessário definir uma ou mais áreas de amostra.

A metodologia prevista é a seguinte:

- ◇ Definir as metas de um programa de estimativa dos componentes do processo de geração e transporte de material sólido para a drenagem;
- ◇ Escolher uma ou mais áreas representativas para amostragem;
- ◇ Definir os componentes;
- ◇ Quantificar os componentes para as áreas amostradas por um período suficientemente representativo;
- ◇ Propor medidas mitigadoras para a redução dos entupimentos

▪ **Elaborar legislação específica de uso e ocupação do solo que trata de impermeabilização, medidas mitigadoras e compensatórias;**

A aceitação por parte da população para a implantação de medidas estruturais de contenção ou retardamento das águas de chuvas no lote, torna-se difícil em face do desconhecimento e da importância de tal medida, da dificuldade da população em geral de diferenciar esgoto sanitário de águas pluviais, principalmente o conhecimento do sistema separador absoluto.

A implementação de tais medidas por parte do poder público, em especial as prefeituras municipais, tem encontrado dificuldades em conscientizar a população através de programas educacionais. Diante deste quadro, o único recurso que resta ao poder público, é através de legislação específica, inclusive com penalizações pecuniárias à aqueles que não a respeitarem.

▪ **Completar/Realizar o cadastro do sistema de drenagem:**

O sistema de drenagem em geral não é totalmente cadastrado. Além disso, é necessário estabelecer um sistema de banco de dados que atualize todas as alterações que são realizadas na cidade, caso contrário a cada período de 2 a 4 anos serão necessários outros levantamentos para atualização.

O objetivo é o de levantar o cadastro de condutos pluviais da cidade e manter um banco de dados atualizado.

A metodologia consiste no seguinte:

- ◇ Levantamento do cadastro das áreas ainda sem as informações;
- ◇ Atualização do banco de dados;
- ◇ Estabelecer procedimentos administrativos para atualização do cadastro a cada nova obra executada na cidade.

Atividades a serem elaboradas:

- ◇ Base geográfica georreferenciada na qual serão lançadas as informações cadastrais, contendo, no mínimo: informações topográficas básicas, sistema viário do município, limite da zona urbana, corpos d'água, pontos notáveis, áreas de preservação, entre outros;
- ◇ Informações do sistema de microdrenagem levantadas em campo:
 - Sistema de escoamento superficial: guias, sarjetas: tipos, dimensões e estado de conservação;
 - Bocas de lobo e poços de visita: posição, cota da tampa e cota de fundo, material e estado de conservação;
 - Tubulação: ponto de início, ponto de término, diâmetro, declividade, material e estado de conservação;
 - Dispositivos de deságue: localização, tipo de dispositivo, existência ou não de dispositivos de amortecimento, material, estado de conservação, arranjo esquemático, informações das condições de lançamento (corpo d'água do lançamento, assoreamento, erosão, etc.);

- ◇ Informações de macrodrenagem levantadas em campo:
 - Canais: tipo, seções transversais (com localização de início e fim, declividade e materiais dos trechos), problemas específicos (tipo de problema e localização), condições das margens (vegetação, ocupação, etc.);
- ◆ Dispositivos de retenção: localização, tipo de dispositivo, material, estado de conservação, esquema, informações das condições de lançamento (se rede ou corpo d'água do lançamento, assoreamento, erosão, etc.).

9. METODOLOGIA PARA ESTIMATIVA DOS INVESTIMENTOS NECESSÁRIOS E AVALIAÇÃO DAS DESPESAS DE EXPLORAÇÃO

9.1 SISTEMAS DE ABASTECIMENTO DE ÁGUA E ESGOTOS SANITÁRIOS

9.1.1 Metodologia para Estimativa de Custos – Investimentos

9.1.1.1 Estudo de Custo de Empreendimentos - SABESP

A estimativa de custos para empreendimentos relativos aos serviços de água e esgotos nas áreas urbanas foi efetuada, preferencialmente, com base em documento fornecido pela SABESP para avaliação de custos de estudos e empreendimentos, elaborado pelo Departamento de Valoração para Empreendimentos - TEV, de maio/2017. Neste documento, encontram-se apresentados os custos para as seguintes unidades dos sistemas de água e esgotos, com base na análise de 1.000 contratos encerrados, abrangendo obras na RMSP, Litoral e Interior do Estado de São Paulo:

- ◆ **Sistemas de Abastecimento de Água** – rede de distribuição, ligações domiciliares, adutoras, reservatórios, poço tubular profundo, estação elevatória e estação de tratamento de água;
- ◆ **Sistema de Esgotos Sanitários** – rede coletora, ligações domiciliares, coletores troncos, interceptores, estação elevatória e lagoas de tratamento.

O sistema utilizou como base o Banco de Preços de Obras e Serviços de Engenharia da SABESP, obedecendo aos critérios técnicos adotados no Manual de Especificações Técnicas, Regulamentação de Preços e Critérios de Medição. No caso de obras lineares, as planilhas foram elaboradas de acordo com o tipo de material, diâmetro e escoramento utilizado. Os preços referem-se a obras com médio grau de complexidade. Nos itens referentes ao fornecimento de materiais, utilizou-se o Banco de Preços de Insumos da SABESP, aplicando-se uma taxa de BDI de 20%.

Considerando a data base dos preços de maio de 2017, os preços apresentados no documento da SABESP foram majorados em cerca 2,76%, considerando o período de

maio/2017 a outubro/2017, através da aplicação do INCC – Índice Nacional do Custo da Construção, durante o período junho/2017 a julho/2017 (1,23%), acrescido de uma taxa inflacionária mensal de 0,5%, durante o período de ago/2017 a out/2017 (como previsão, pela ainda indisponibilidade do índice nessa fase de elaboração do PMESSB).

9.1.1.2 Utilização de Curvas de Custo – ANA – Agência Nacional de Águas

Também foram utilizadas, complementarmente, curvas paramétricas para a estimativa de custo das obras, curvas essas propostas no estudo Atlas do Abastecimento de Água elaborado pela Agência Nacional de Águas - ANA. Como em todas as estimativas de custo estabelecidas em nível de macroplanejamento, existe uma faixa de variação associada às curvas paramétricas que só poderá ser determinada nas fases posteriores dos estudos de concepção e dos projetos de engenharia. Entretanto, são perfeitamente adequadas para a análise dos investimentos e a modelagem econômico-financeira objeto do Capítulo 11 desse relatório.

Essas curvas de custo, produzidas com base em pesquisas juntos aos fornecedores de equipamentos e através da “Tabela de Custos Unitários de Serviços – Habitação, Saneamento e Infraestrutura” do SINAPI e da revista Guia da Construção – Custos, Suprimentos e Soluções Técnicas da Editora PINI. Foram Incluídas nas mesmas os impostos e BDI das empresas.

Foram desconsiderados na composição dos preços os custos com elaboração dos projetos, terrenos, desapropriações, gerenciamento de obras, outorgas e os custos legais. A data base dos estudos foi o mês de julho de 2008, referente ao índice Brasil de custo de obras da tabela SINAPI (Sistema Nacional de Pesquisa de Custos e Índices da Construção Civil). Os valores obtidos através das curvas paramétricas foram reajustados desde julho de 2008 a outubro de 2017.

9.1.2 Metodologia para Estimativa dos Investimentos no Programa de Redução de Perdas

A implementação de um Programa de Redução de Perdas implica uma série de procedimentos e ações necessárias ao longo de todo o período de planejamento, de forma contínua e eficaz, de tal modo que as perdas totais do sistema possam ser reduzidas de um determinado patamar para outro mais adequado. No caso específico de Monte Castelo, esses valores se situam atualmente na faixa de 55% (perdas reais e aparentes). A proposição é a de que as perdas sejam reduzidas em pelo menos 25% até o ano 2038.

Fica muito difícil a estimativa de investimentos para esse programa, sem que se tenha um Plano Diretor de Redução de Perdas ou um Projeto de Readequação da Rede de

Distribuição, onde esteja configurada nova setorização e estabelecida a proposição de todas as intervenções necessárias.

Por isso, para que se pudesse compor um orçamento estimativo para as intervenções necessárias nos sistema de água e esgotos do município em nível de PMSB, valeu-se de um programa desenvolvido para Indaiatuba, município integrante da UGRHI 5 (PCJ), onde se demonstraram passo a passo as ações necessárias e os respectivos custos realizados. O resultado final, expresso em custo por metro de rede total existente no município, indicou um valor em torno de R\$ 16,00/m, com data base em dez/2012. Para Monte Castelo, em função das incertezas em relação às reais intervenções necessárias, adotou-se um custo de R\$ 27,00/m, já com data base de outubro/2017.

Evidentemente, esse valor é apenas estimado e baseado em dados reais praticados para um determinado município. No entanto, os custos podem ser diferenciados, em função de características próprias e específicas do sistema em estudo. Por ocasião da revisão desse PMESSB, programada para cada 4 anos, segundo a Lei nº 11.445/07, esses custos devem ser revistos e ajustados, partindo-se do princípio de que já foram realizados estudos relativos ao planejamento das várias ações necessárias para a implementação do programa, lastreado nas condições locais.

Deve-se ressaltar que os custos para implementação de um Programa de Redução de Perdas foram incorporados aos custos de implantação da rede principal, secundária e das novas ligações, com distribuição ano a ano durante todo o período de planejamento. Isto porque as ações resultantes desse programa implicam intervenções basicamente relacionadas com o sistema de distribuição.

9.1.3 Metodologia para Estimativa das Despesas de Exploração (DEX)

Para avaliação de custos operacionais, foram utilizados dados publicados pelo SNIS 2015 para os sistemas de água e esgotos do município em estudo. As despesas de exploração (IN₀₂₆ do SNIS) englobam itens relacionados ao pessoal, aos produtos químicos, à energia elétrica, aos serviços de terceiros, à água importada, ao esgoto exportado, às despesas fiscais ou tributárias computadas na DEX, além de outras despesas de exploração¹⁵.

¹⁵ As despesas fiscais ou tributárias computadas na DEX abrangem o PIS/PASEP, COFINS, IPVA, IPTU, ISS, contribuições sindicais e taxas de serviços públicos; – para estudo de sustentabilidade econômico-financeira dos serviços de água e esgotos, normalmente se utilizam as despesas de exploração em confronto com as receitas operacionais totais dos mesmos; – as despesas totais dos serviços por m³ faturado incluem, adicionalmente à DEX, despesas com juros e encargos da dívida, despesas com depreciação, amortização do ativo diferido e provisão para devedores diversos, despesas fiscais ou tributárias não computadas na DEX (como imposto de renda e contribuição social sobre o lucro) e outras despesas com os serviços.

9.2 SISTEMA DE DRENAGEM E MANEJO DE ÁGUAS PLUVIAIS URBANAS

9.2.1 Metodologia para Estimativa de Custos – Investimentos

Para a estimativa dos investimentos referentes ao Sistema de Drenagem e Manejo de Águas Pluviais Urbanas de Monte Castelo, foram utilizados os valores apresentados na Tabela de Preços Unitários (TPU) do DER - Departamento de Estradas de Rodagem; da Secretaria de Logística e Transporte do Estado de São Paulo.

Nessa Tabela estão contidos os preços unitários dos serviços (com BDI) mais usuais na elaboração de orçamentos e Licitações de Serviços e Obras na Área de Transportes, referências médias de mercado.

O custo do cadastramento do sistema de drenagem urbana foi calculado considerando o valor hora dos profissionais envolvidos e os equipamentos e veículos necessários para elaboração do cadastro, conforme pode ser observado no **Quadro 9.1**, apresentado a seguir.

QUADRO 9.1 – CUSTO DO CADASTRAMENTO DO SISTEM DE DRENAGEM URBANA DO MUNICIPIO DE MONTE CASTELO

Item	Descrição	Un.	Quant.	Preço unitário (R\$)	Preço total (R\$)
1.	Equipe técnica				39.069,08
1.1	Engenheiro Coordenador	hora	15,5	352,29	5.460,50
1.2	Engenheiro pleno	hora	31	157,48	4.881,88
1.3	Auxiliar técnico	hora	310	43,31	13.426,10
1.4	Cadista / Calculista II	hora	160	55,91	8.945,60
1.5	Servente	hora	310	20,50	6.355,00
2.	Equipamentos e veículos				18.065,38
2.1	Veículo utilitário				
2.1.1	Fornecimento	mês	2,33	7.349,54	17.124,43
2.1.2	Custo operacional	km	48,4375	1,25	60,55
2.2	GPS	hora	310	1,42	440,20
2.3	Nível com tripé	hora	310	1,42	440,20
3.	Despesas indiretas	vb.	1		11.426,89
TOTAL					68.561,34

9.2.2 Metodologia para Estimativa das Despesas de Exploração (DEX)

Para a estimativa das despesas de exploração (DEX), buscaram se alternativas que já são utilizadas em municípios brasileiros, e a consulta resultou na informação de que somente dois municípios brasileiros, Santo André e Porto Alegre, já possuem uma cobrança de uma tarifa específica referente aos custos manutenção do sistema de drenagem urbana.

Para o caso do município de Santo André o cálculo leva em consideração o tamanho da área coberta (impermeabilizada) do imóvel e, portanto, o volume lançado no sistema de drenagem. O volume é calculado de acordo com o índice pluviométrico médio histórico, dos últimos 30 anos (base DAEE). Segundo o SEMASA, operador do sistema, o montante obtido com a cobrança da taxa viabiliza a manutenção do sistema.

Nesse sentido, a cobrança da taxa de drenagem para operação e manutenção das redes de drenagem obedece ao seguinte critério: a partir do total mensal gasto com operação e manutenção da rede de drenagem é cobrada do usuário do sistema uma taxa que é proporcional à contribuição volumétrica média mensal de cada imóvel ao sistema.

A contribuição volumétrica mensal do imóvel ao sistema é obtida através da chuva média mensal, levando em conta as áreas permeáveis e impermeáveis do imóvel. O valor médio cobrado é de R\$ 0,03/m² (ou R\$ 3,00/100m² ou R\$ 0,71/hab). Esse valor transformado para um valor anual por domicílio se situa na faixa de R\$ 40,00 ou R\$ 3,30 por mês.

Já para o caso do município de Porto Alegre, desde o ano de 2000, há uma legislação que cobra a manutenção da vazão antecedente à impermeabilização do lote em questão (vazão pré-urbanização), ou seja, o proprietário deve se ajustar a um valor especificado de vazão a ser liberada no sistema de drenagem para os empreendimentos novos.

Para os empreendimentos já existentes é cobrada uma taxa de acordo com a área impermeável do lote, como forma de compensação pelos impactos gerados por esta impermeabilização. Este valor cobrado financia os serviços de manutenção e operação do sistema de drenagem. Estima-se que esta taxa varie entre R\$ 7 e R\$10 por mês, por propriedade (R\$ 1.704,00/hectare).

Adotando as duas metodologias para o município de Monte Castelo chegaram aos valores anuais passíveis de arrecadação de R\$ 55.680,00, para a metodologia utilizada no município de Santo André e R\$ 263.304,00, para o caso do município de Porto Alegre. Partindo desses valores, o presente Plano adotou o valor de R\$ 40,00 por unidade domiciliar ao ano, com data base Outubro de 2017, por entender que esse valor se adequa melhor com a realidade do município.

10. RELAÇÃO DAS INTERVENÇÕES PRINCIPAIS, ESTIMATIVA DE CUSTOS E CRONOGRAMAS DA SEQUÊNCIA DE IMPLANTAÇÃO

10.1 SISTEMA DE ABASTECIMENTO DE ÁGUA

10.1.1 Resumo das Intervenções Principais e Estimativa de Custos

O resumo das obras necessárias para o Sistema de Abastecimento de Água de Monte Castelo encontra-se apresentado no **Quadro 10.1**. A estimativa de custos também é indicada, em termos globais e anuais, considerando-se todo o período de planejamento, de acordo com a metodologia apresentada no capítulo anterior. O montante dos investimentos previstos é da ordem de R\$ 2,9 milhões, com valores estimados na data base de outubro de 2017.

QUADRO 10.1 – RELAÇÃO DAS INTERVENÇÕES PRINCIPAIS E ESTIMATIVA DE CUSTOS PARA O SISTEMA DE ABASTECIMENTO DE ÁGUA

Locais	Sistema	Unidade	Prazo	Obras Principais Planejadas	Custos Estimados (R\$)	Investimentos Anuais Estimados (R\$)
MONTE CASTELO	DISTRIBUIÇÃO	REDE DE DISTRIBUIÇÃO	Médio Prazo - entre 2019 a 2026	<ul style="list-style-type: none"> OSE: Substituição das tubulações antigas, cerca de 10,3 km de rede (cerca de 55% da extensão total da rede), por tubulações de PVC. 	1.890.000,00	2019 – 236.250,00 2020 – 236.250,00 2021 – 236.250,00 2022 – 236.250,00 2023 – 236.250,00 2024 – 236.250,00 2026 – 236.250,00 2027 – 236.250,00
			Curto Prazo - entre 2019 a 2022	<ul style="list-style-type: none"> MNE: Implantação de um Programa de Redução de Perdas, que implique, de um modo geral, a setorização da rede, substituição de hidrômetros, pesquisa de vazamentos, implantação de VRPs, melhorias na gestão comercial, etc. 	930.000,00	2019 a 2038 46.500,00/ano
			Longo Prazo - entre 2019 a 2038	<ul style="list-style-type: none"> OSE: Implantação de aproximadamente 1,7 km de redes de distribuição (linhas principais e secundárias) e 137 novas ligações, de acordo com o crescimento vegetativo das populações. 		
	PRODUTOR, RESERVAÇÃO E DISTRIBUIÇÃO	POÇOS, RESERVATÓRIOS E REDE DE DISTRIBUIÇÃO	Curto Prazo - entre 2019 a 2022	<ul style="list-style-type: none"> MNE: Cadastro Técnico das estruturas 	20.000,00	2019 – 10.000,00 2020 – 10.000,00
	RESERVAÇÃO	RESERVATÓRIOS	Curto Prazo - entre 2019 a 2022	<ul style="list-style-type: none"> OSE: Construção de reservatórios, totalizando uma capacidade 50 m³ a mais da capacidade atual. 	90.000,00	2019 – 22.500,00 2020 – 22.500,00 2021 – 22.500,00 2022 – 22.500,00
INVESTIMENTOS TOTAIS					2.930.000,00	-

10.1.2 Cronograma da Sequência de Implantação das Intervenções Principais

De acordo com o planejamento efetuado para elaboração desse Plano Municipal Específico dos Serviços de Saneamento Básico (PMESSB), foi concebida a seguinte estruturação sequencial para implantação das obras necessárias no Sistema de Abastecimento de Água de Monte Castelo:

- ◆ obras emergenciais – de 2019 até o final de 2020 (imediatas);
- ◆ obras de curto prazo – de 2019 até o final do ano 2022(4 anos);
- ◆ obras de médio prazo – de 2019 até o final do ano 2026 (8 anos);
- ◆ obras de longo prazo – A partir de 2027 até o final de plano (ano 2038)¹⁶.

Em função dessa estruturação, apresenta-se na **Figura 10.1**, um cronograma elucidativo, com a sequência de implantação das obras necessárias no sistema:

¹⁶ Excepcionalmente, foi considerada como intervenção de longo prazo (2027a 2038) a ampliação gradativa da rede de distribuição, em função do crescimento vegetativo das populações; idem em relação à implementação de um Programa de Redução de Perdas.

Locais	Sistema	Unidade	Intervenção	Investimento (R\$)	Emergencial/ Curto Prazo		Médio Prazo				Longo Prazo													
					2019	2020	2021	2022	2023	2024	2025	2026	2027	2028	2029	2030	2031	2032	2033	2034	2035	2036	2037	2038
MONTE CASTELO	DISTRIBUIÇÃO	REDE DE DISTRIBUIÇÃO	• OSE: Substituição das tubulações antigas, cerca de 10,3 km de rede (cerca de 55% da extensão total da rede), por tubulações de PVC.	1.890.000,00																				
			• MNE: Implantação de um Programa de Redução de Perdas, que implique, de um modo geral, a setorização da rede, substituição de hidrômetros, pesquisa de vazamentos, implantação de VRPs, melhorias na gestão comercial, etc.	560.000,00																				
			• OSE: Implantação de aproximadamente 1,7 km de redes de distribuição (linhas principais e secundárias) e 137 novas ligações, de acordo com o crescimento vegetativo das populações.	370.000,00																				
	PRODUTOR, RESERVAÇÃO E DISTRIBUIÇÃO	POÇOS, RESERVATÓRIOS E REDE DE DISTRIBUIÇÃO	• MNE: Cadastro Técnico das estruturas	20.000,00																				
RESERVAÇÃO	RESERVATÓRIOS	• OSE: Construção de reservatórios, totalizando uma capacidade 50 m ³ a mais da capacidade atual.	90.000,00																					
INVESTIMENTOS (R\$)				2.930.000,00	1.241.000,00		1.131.000,00				558.000,00													

Figura 10.1 - Cronograma de Implantação das Intervenções Propostas no Sistema de Água

10.1.3 Principais Benefícios das Soluções Propostas

Tendo em vista as propostas de soluções apresentadas nos itens anteriores e cujas obras estão mais bem ilustradas na **Ilustração 10.1**, tem-se como principais benefícios para o sistema de abastecimento de água:

- ◆ A universalização dos serviços, atendendo toda a população urbana do município;
- ◆ A manutenção do baixo índice de perdas de água no processo, com a proposição de medidas correlatas, especialmente visando as adequações no sistema de distribuição;
- ◆ Maior garantia de fornecimento de água com qualidade estabelecida pela legislação vigente, desde a saída da unidade de tratamento até as residências;
- ◆ Aumento da eficiência do sistema, com operação completa e eficaz, atrelada a substituição de unidades e implantação de outras em locais estratégicos;
- ◆ Melhoria no sistema de gerenciamento municipal, em função do maior acompanhamento dos processos.

Ilustração 10.1

10.2 SISTEMA DE ESGOTOS SANITÁRIOS

10.2.1 Resumo das Intervenções Principais e Estimativa de Custos

O resumo das obras necessárias para o Sistema de Esgotos Sanitários de Monte Castelo encontra-se apresentado no **Quadro 10.2**. A estimativa de custos também é indicada em termos globais e anuais, considerando-se todo o período de planejamento, de acordo com a metodologia apresentada no capítulo anterior. O montante dos investimentos previstos é da ordem de R\$ 10,4 milhões, com valores estimados na data base de outubro de 2017.

QUADRO 10.2 – RELAÇÃO DAS INTERVENÇÕES PRINCIPAIS E ESTIMATIVA DE CUSTOS PARA O SISTEMA DE ESGOTOS SANITÁRIOS¹⁷

Locais	Sistema	Unidade	Prazo	Obras Principais Planejadas	Custos Estimados (R\$)	Investimentos Anuais Estimados (R\$)
MONTE CASTELO	ENCAMINHAMENTO	REDE COLETORA	Longo Prazo - entre 2019 a 2038	• OSE: Implantação de aproximadamente 2,2 km de novas redes e 172 ligações para universalização do serviço e atendimento ao crescimento vegetativo das populações.	R\$ 1.080.000,00	2019 a 2038 54.000,00/ano
		REDE COLETORA	Curto Prazo - entre 2019 a 2022	• OSE: Substituição de cerca de 90% da rede coletora existente	R\$ 7.670.000,00	2019 – 1.917.500,00 2020 – 1.917.500,00 2021 – 1.917.500,00 2022 – 1.917.500,00
		REDE COLETORA E EMISSÁRIOS	Emergencial - entre 2019 e 2020	• MNE: Cadastro Técnico das estruturas do sistema de distribuição	R\$ 70.000,00	2019 – 35.000,00 2020 – 35.000,00
		LINHA DE RECALQUE	Emergencial – entre 2019 e 2020	• OSE: Substituição da linha de recalque de diâmetro de 2.000 mm por uma nova de diâmetro de 150 e 200 mm.	R\$ 750.000,00	2019 – 375.000,00 2020 – 375.000,00
		ESTAÇÃO ELEVATÓRIA DE ESGOTO	Emergencial – entre 2019 e 2020	• OSE: Implantação de 2 Gerador de Emergência na EEE.	R\$ 160.000,00	2019 – 80.000,00 2020 – 80.000,00
	TRATAMENTO	ESTAÇÃO DE TRATAMENTO	Médio Prazo - entre 2019 a 2026	• OSL: Implantação de uma nova ETE, do tipo lagoa, sistema australiano, com capacidade mínima de 12 L/s. • MNE: Cadastro Técnico das estruturas do sistema de tratamento	R\$ 620.000,00	2019 – 77.500,00 2020 – 77.500,00 2021 – 77.500,00 2022 – 77.500,00 2023 – 77.500,00 2024 – 77.500,00 2026 – 77.500,00 2027 – 77.500,00
INVESTIMENTOS TOTAIS					10.350.000,00	-

¹⁷ Valores arredondados

10.2.2 Cronograma da Sequência de Implantação das Intervenções Principais

De acordo com o planejamento efetuado para elaboração desse Plano Municipal Específico dos Serviços de Saneamento Básico (PMESSB), foi concebida a seguinte estruturação sequencial para implantação das obras necessárias no Sistema de Esgotos Sanitários de Monte Castelo:

- ◆ obras emergenciais – de 2019 até o final de 2020 (imediatas);
- ◆ obras de curto prazo – de 2019 até o final do ano 2022 (4 anos);
- ◆ obras de médio prazo – de 2019 até o final do ano 2026 (8anos);
- ◆ obras de longo prazo – A partir de 2027 até o final de plano (ano 2038)¹⁸.

Em função dessa estruturação, apresenta-se na **Figura 10.2**, um cronograma elucidativo, com a sequência de implantação das obras necessárias no sistema:

¹⁸ Excepcionalmente, foi considerada como intervenção de longo prazo (2027 a 2038) a ampliação gradativa da rede coletora, em função do crescimento vegetativo das populações.

Locais	Sistema	Unidade	Intervenção	Investimento (R\$)	Emergencial/ Curto Prazo				Médio Prazo				Longo Prazo									
					2019	2020	2021	2022	2023	2024	2025	2026	2027	2028	2029	2030	2031	2032	2033	2034	2035	2036
MONTE CASTELO	ENCAMINHAMENTO	REDE COLETORA	• OSE: Implantação de aproximadamente 2,2 km de novas redes e 172 ligações para universalização do serviço e atendimento ao crescimento vegetativo das populações.	R\$ 1.080.000,00																		
		REDE COLETORA	• OSE: Substituição de cerca de 90% da rede coletora existente	R\$ 7.670.000,00																		
		REDE COLETORA E EMISSÁRIOS	• MNE: Cadastro Técnico das estruturas do sistema de distribuição	R\$ 70.000,00																		
		LINHA DE RECALQUE	• OSE: Substituição da linha de recalque de diâmetro de 2.000 mm por uma nova de diâmetro de 150 e 200 mm.	R\$ 750.000,00																		
		ESTAÇÃO ELEVATÓRIA DE ESGOTO	• OSE: Implantação de 2 Gerador de Emergência na EEE.	R\$ 160.000,00																		
	TRATAMENTO	ESTAÇÃO DE TRATAMENTO	• OSL: Implantação de uma nova ETE, do tipo lagoa, sistema australiano, com capacidade mínima de 12 L/s. • MNE: Cadastro Técnico das estruturas do sistema de tratamento	R\$ 620.000,00																		
INVESTIMENTOS DISTRITO SEDE				10.350.000,00	9.176.000,00				526.000,00				648.000,00									

Figura 10.2 - Cronograma de Implantação das Intervenções Propostas no Sistema de Esgotos Sanitários

10.2.3 Principais Benefícios das Soluções Propostas

Tendo em vista as propostas de soluções apresentadas nos itens anteriores e cujas obras estão mais bem ilustradas na **Ilustração 10.2**, tem-se como principais benefícios para o sistema de esgotos sanitários:

- ◆ A universalização dos serviços, atendendo toda a população urbana do município;
- ◆ Aumento da eficiência do sistema, com operação completa e eficaz, atrelada a substituição de unidades e implantação de outras em locais estratégicos;
- ◆ Melhoria no sistema de gerenciamento municipal, em função da nova configuração dos serviços;
- ◆ A redução e/ou eliminação de lançamento *in natura* de esgotos sanitários em corpos hídricos;
- ◆ Aumento da qualidade dos corpos hídricos, especialmente os situados nos limites territoriais do município de Monte Castelo;
- ◆ Pode-se também citar, a diminuição de casos de contaminação por doenças de veiculação hídrica, em função da melhoria na qualidade da água dos rios/córregos presentes no município.

Ilustração 10.2

10.3 SISTEMA DE DRENAGEM E MANEJO DE ÁGUAS PLUVIAIS URBANAS

10.3.1 Resumo das Intervenções Principais e Estimativa de Custos

O resumo das intervenções necessárias para o Sistema de Drenagem Urbana de Monte Castelo e seus prazos encontra-se apresentado no **Quadro 10.3**.

QUADRO 10.3 – RELAÇÃO DAS INTERVENÇÕES PRINCIPAIS E ESTIMATIVA DE CUSTOS PARA O SISTEMA DE DRENAGEM URBANA

Tipo de Intervenção	Prazo de Implantação	Obras Principais Planejadas	Custos Estimados (R\$)
Medidas não-estruturais	Emergencial até 2020	<ul style="list-style-type: none"> MNE: Elaborar um Plano Diretor urbanístico com tópicos relativos à drenagem, Elaborar Plano Diretor de Drenagem Urbana, Criar uma estrutura de inspeção e manutenção da drenagem, Cadastro Técnico das Estruturas, Registro de incidentes envolvendo a microdrenagem e macrodrenagem, Elaborar legislação específica de uso e ocupação do solo que trata de impermeabilização, medidas mitigadoras e compensatórias 	Custos considerados no DEX
Medidas não-estruturais	Curto Prazo até 2022	<ul style="list-style-type: none"> MNE: Elaborar padronização para projeto viário e drenagem pluvial, Elaborar um serviço de verificação e análise de projetos de pavimentação e/ou loteamentos, Monitoramento dos cursos d'água (nível e vazão) e chuva pelo município 	Custos considerados no DEX
Medidas não-estruturais	Emergencial até 2020	<ul style="list-style-type: none"> MNE: Cadastro técnico das unidades e estruturas do sistema de drenagem urbana 	68.561,34
Medidas Estruturais	Médio Prazo até 2026	<ul style="list-style-type: none"> OSL: Execução dos projetos básicos e executivos de todas as intervenções estruturais necessárias 	7.529.061,02

10.3.2 Cronograma da Sequência de Implantação das Intervenções Principais

A estruturação sequencial para implantação das obras do sistema de drenagem é:

- ♦ obras emergenciais – de 2019 até o final de 2020 (imediatas);
- ♦ obras de curto prazo – de 2019 até o final do ano 2022 (4 anos);
- ♦ obras de médio prazo – de 2019 até o final do ano 2026 (8 anos);
- ♦ obras de longo prazo – de 2027 até o final de plano (ano 2038).

Em função dessa estruturação, apresenta-se na **Figura 10.3** um cronograma elucidativo, com a sequência de implantação das obras necessárias no sistema de drenagem e manejo de águas pluviais urbanas. Em seguida, está anexada a **Ilustração 10.4** mostrando o sistema existente e as intervenções propostas.

Unidade	Intervenção	Investimento (R\$)	Emergencial/ Curto Prazo				Médio Prazo				Longo Prazo												
			2019	2020	2021	2022	2023	2024	2025	2026	2027	2028	2029	2030	2031	2032	2033	2034	2035	2036	2037	2038	
Microdrenagem e Macro-drenagem	· MNE: Elaborar um Plano Diretor urbanístico com tópicos relativos à drenagem, Elaborar Plano Diretor de Drenagem Urbana, Criar uma estrutura de inspeção e manutenção da drenagem, Registro de incidentes envolvendo a microdrenagem e macrodrenagem, Elaborar legislação específica de uso e ocupação do solo que trata de impermeabilização, medidas mitigadoras e compensatórias	Computável no DEX	■																				
	· MNE: Elaborar padronização para projeto viário e drenagem pluvial, Elaborar um serviço de verificação e análise de projetos de pavimentação e/ou loteamentos, Monitoramento dos cursos d'água (nível e vazão) e chuva pelo município	Computável no DEX	■																				
	· MNE: Cadastro técnico das unidades e estruturas do sistema de drenagem urbana	68.561,34	■																				
	· OSL: Execução dos projetos básicos e executivos de todas as intervenções estruturais necessárias	7.529.061,02	■																				
INVESTIMENTOS TOTAIS		7.600.000,00	1.570.000,00				1.510.000,00				4.520.000,00												

Figura 10.3 - Cronograma de Implantação das Intervenções Propostas no Sistema de Drenagem e Manejo de Águas Pluviais Urbanas

Ilustração 10.3

10.3.3 Principais Benefícios das Soluções Propostas

Os principais benefícios proporcionados por essas intervenções no município de Monte Castelo estão listados a seguir:

- ◆ Eliminação dos pontos de alagamento, diminuindo-se o risco de exposição a doenças e de risco de morte;
- ◆ Redução das perdas materiais e dos danos causados às edificações;
- ◆ Eliminação de interrupção do tráfego e das vias gerando maior mobilidade nos períodos de chuvas;
- ◆ Redução de assoreamento dos cursos d'água devido ao escoamento superficial dos sedimentos;
- ◆ Eliminação dos pontos de erosão na área de dissipação as águas escoadas superficialmente;

Eliminação do risco de contaminação com os dejetos provenientes do refluxo de redes de esgotos e de galerias de águas pluviais.

11. ESTUDOS DE VIABILIDADE ECONÔMICO-FINANCEIRA DAS SOLUÇÕES ADOTADAS

11.1 SISTEMA DE ABASTECIMENTO DE ÁGUA

11.1.1 Investimentos Necessários no Sistema de Água

O resumo de investimentos durante o período de planejamento encontra-se apresentado no **Quadro 11.1**. Deve-se ressaltar que, para efeito de estudos de sustentabilidade econômico-financeira do sistema, os investimentos foram divididos ano a ano, a partir de 2019, de modo equânime, abrangendo os tipos de intervenção utilizados nos Planos de Saneamento elaborados para a SSRH. Evidentemente, o enquadramento das obras segundo a tipologia emergencial, de curto, médio e longo prazo dependerá das prioridades a serem estabelecidas pela Prefeitura Municipal.

QUADRO 11.1 – RESUMO DOS INVESTIMENTOS NECESSÁRIOS NO S.A.A. - HORIZONTE DE PLANEJAMENTO¹⁹

Ano	Investimento no Sistema - R\$			Investimento em Reservatório (R\$)	Investimento em Rede Secundária e Ligações (R\$)	Investimento Total (R\$)
	Tipo de Intervenção			Tipo de Intervenção	Tipo de Intervenção	
	Emergencial	Curto Prazo	Médio Prazo	Curto Prazo	Longo Prazo	
2019	10.000,00	38.750,00	236.250,00	22.500,00	38.750,00	346.250,00
2020	10.000,00	38.750,00	236.250,00	22.500,00	38.750,00	346.250,00
2021		38.750,00	236.250,00	22.500,00	38.750,00	336.250,00
2022		38.750,00	236.250,00	22.500,00	38.750,00	336.250,00
2023			236.250,00		38.750,00	275.000,00
2024			236.250,00		38.750,00	275.000,00
2025			236.250,00		38.750,00	275.000,00
2026			236.250,00		38.750,00	275.000,00
2027 a 2038					465.000,00	465.000,00
TOTAIS	20.000,00	155.000,00	1.890.000,00	90.000,00	775.000,00	2.930.000,00

11.1.2 Despesas de Exploração do Sistema de Água

As despesas de exploração foram adotadas com o valor de R\$ 0,40/m³ faturado, na data base de janeiro/2016, conforme já indicado no **item 9.1.3** anterior, englobando os dois sistemas (água faturada+esgoto coletado faturado). Com a correção para outubro/2017, considerando a inflação acumulada (IPCA Geral), esse valor eleva-se a R\$ 0,44/m³.

11.1.3 Despesas Totais do Sistema de Água

No **Quadro 11.2** encontra-se apresentado o resumo ao longo do horizonte de planejamento dos investimentos necessários e das despesas de exploração. A composição dos investimentos e despesas de exploração (DEX) está avaliada no item subsequente, onde são efetuados os estudos de sustentabilidade econômico-financeira do sistema.

QUADRO 11.2 – RESUMO DOS INVESTIMENTOS E DESPESAS DE EXPLORAÇÃO (DEX) DO S.A.A. – HORIZONTE DE PLANEJAMENTO

Ano	Pop.Urb. Atend-água (hab.)	Q _{média} Consumida (L/s)	Vol. Anual de Água Faturado (m ³)	DEX (R\$/m ³ fat)	DEX (R\$)	Investimento (R\$)	Despesa Total (R\$)
2019	3.340	11,4	357.984	0,44	156.210,03	346.250,00	502.460,03
2020	3.353	11,4	359.456	0,44	156.852,49	346.250,00	503.102,49
2021	3.368	11,4	361.000	0,44	157.526,25	336.250,00	493.776,25

¹⁹ Valores arredondados

Ano	Pop.Urb. Atend-água (hab.)	Q _{média} Consumida (L/s)	Vol. Anual de Água Faturado (m ³)	DEX (R\$/m ³ fat)	DEX (R\$)	Investimento (R\$)	Despesa Total (R\$)
2022	3.379	11,5	362.243	0,44	158.068,37	336.250,00	494.318,37
2023	3.392	11,5	363.595	0,44	158.658,49	275.000,00	433.658,49
2024	3.403	11,6	364.733	0,44	159.155,22	275.000,00	434.155,22
2025	3.415	11,6	366.089	0,44	159.746,80	275.000,00	434.746,80
2026	3.422	11,6	366.803	0,44	160.058,21	275.000,00	435.058,21
2027	3.430	11,7	367.608	0,44	160.409,47	38.750,00	199.159,47
2028	3.436	11,7	368.324	0,44	160.722,17	38.750,00	199.472,17
2029	3.443	11,7	369.025	0,44	161.027,90	38.750,00	199.777,90
2030	3.447	11,7	369.529	0,44	161.247,97	38.750,00	199.997,97
2031	3.449	11,7	369.697	0,44	161.321,04	38.750,00	200.071,04
2032	3.450	11,7	369.759	0,44	161.348,05	38.750,00	200.098,05
2033	3.450	11,7	369.837	0,44	161.382,25	38.750,00	200.132,25
2034	3.451	11,7	369.903	0,44	161.410,83	38.750,00	200.160,83
2035	3.450	11,7	369.768	0,44	161.351,90	38.750,00	200.101,90
2036	3.444	11,7	369.190	0,44	161.099,87	38.750,00	199.849,87
2037	3.439	11,7	368.630	0,44	160.855,41	38.750,00	199.605,41
2038	3.432	11,7	367.854	0,44	160.516,92	38.750,00	199.266,92
Totais					3.198.969,63	2.930.000,00	6.128.969,63

11.1.4 Estudos de Sustentabilidade Econômico-Financeira do Sistema de Água

O **Quadro 11.3** adiante apresenta a formação do resultado operacional relativo ao sistema de abastecimento de água. O volume de receitas foi calculado com base na receita média, que já incorpora os domicílios com tarifa social. A tarifa média de água indicada no SNIS 2015 foi de R\$ 0,72/m³ faturado. Com a atualização desse valor para outubro de 2017, pela inflação acumulada do IPCA-IBGE entre jan/2016 a out/2017 de 9,09%, permite a obtenção de um valor médio de R\$ 0,79/m³ faturado.

Esta taxa foi aplicada sobre o volume total da água oferecida à população, constituindo-se na receita operacional bruta. A esta receita foram acrescentadas as demais. Segundo dados levantados em sistemas de abastecimento de água, quando da elaboração dos PMESSBs dos municípios integrantes da UGRHI 20, as receitas com ligações adicionais e ampliações de sistema cobertas por usuários correspondem a cerca de 5,0% da receita operacional. Este é o valor adotado no horizonte do projeto.

Das receitas operacionais devem-se excluir os usuários não pagadores, aqui identificados como devedores duvidosos. O percentual identificado nos estudos supracitados também está em torno de 5,0%. Estes são os percentuais aplicados no período do projeto. Também foram abatidos da receita os impostos com COFINS, PIS, IR e CSLL. Estes valores totalizam 7,30% da receita operacional bruta, em concordância com o valor pago atualmente por sistemas autônomos e pela concessionária de alguns sistemas, como a SABESP.

Os custos considerados foram os de investimentos e DEX. Note-se que a DEX, conforme calculada pelo SNIS, inclui impostos. Esses impostos estão deduzidos do valor da DEX considerados no **Quadro 11.2**, pois também estão deduzidos da receita operacional bruta.

O resultado final indica que o sistema de abastecimento de água é negativo nos primeiros anos de planejamento, até 2027. O total do período corresponde a um déficit de R\$ 833 mil.

Além do valor bruto, foi calculado o Valor Presente Líquido (VPL) do componente. O objetivo de tal procedimento é tornar o projeto comparável a outros de igual porte. A utilização de uma taxa de desconto pretende uniformizar, num único indicador, projetos de diferentes períodos de maturação e operação. Assim, é possível indicar não apenas se o projeto oferece uma atratividade mínima, mas também seu valor atual em relação a outras atividades concorrentes, orientando decisões de investimento.

Foram utilizadas duas taxas de desconto. A taxa de 10% ao ano foi utilizada durante a maior parte das décadas passadas, sendo um padrão de referência para múltiplos órgãos governamentais e privados. Porém, com os elevados índices de inflação observados no final do século passado, esta taxa acabou substituída pela de 12%.

Na atualidade, com os baixos níveis de taxas de juros praticados por órgãos governamentais, observa-se um retorno a padrões de comparação com descontos mais baixos, inclusive abaixo dos tradicionais 10%. Como uma taxa que reflita a percepção de juros de longo prazo não está consolidada optou-se por adotar as duas para fins de análise.

Segundo esta ótica, os VPLs dos componentes descontados a 10% e 12% são negativos e assumem valores em torno de R\$ 913,8 mil e R\$ 887,6 mil, respectivamente.

QUADRO 11.3 – RECEITAS E RESULTADO OPERACIONAL DO S.A.A.

Ano	Vol.Faturado (m³)	Receitas Tarifárias Totais (R\$)					Custos (R\$)		Result.Operac. (R\$)
		Operacional	Demais Receitas	Dev Duvidosos	Tributos	Líquida	INVEST	DEX	
2019	357.984	281.178,05	14.058,90	(14.058,90)	(22.578,60)	258.599,46	346.250,00	156.210,03	(243.860,57)
2020	359.456	282.334,47	14.116,72	(14.116,72)	(22.671,46)	259.663,02	346.250,00	156.852,49	(243.439,47)
2021	361.000	283.547,26	14.177,36	(14.177,36)	(22.768,84)	260.778,41	336.250,00	157.526,25	(232.997,84)
2022	362.243	284.523,06	14.226,15	(14.226,15)	(22.847,20)	261.675,86	336.250,00	158.068,37	(232.642,51)
2023	363.595	285.585,28	14.279,26	(14.279,26)	(22.932,50)	262.652,78	275.000,00	158.658,49	(171.005,71)
2024	364.733	286.479,39	14.323,97	(14.323,97)	(23.004,29)	263.475,09	275.000,00	159.155,22	(170.680,12)
2025	366.089	287.544,23	14.377,21	(14.377,21)	(23.089,80)	264.454,43	275.000,00	159.746,80	(170.292,36)
2026	366.803	288.104,77	14.405,24	(14.405,24)	(23.134,81)	264.969,96	275.000,00	160.058,21	(170.088,25)
2027	367.608	288.737,04	14.436,85	(14.436,85)	(23.185,58)	265.551,46	38.750,00	160.409,47	66.391,99
2028	368.324	289.299,91	14.465,00	(14.465,00)	(23.230,78)	266.069,13	38.750,00	160.722,17	66.596,95
2029	369.025	289.850,22	14.492,51	(14.492,51)	(23.274,97)	266.575,25	38.750,00	161.027,90	66.797,35
2030	369.529	290.246,35	14.512,32	(14.512,32)	(23.306,78)	266.939,57	38.750,00	161.247,97	66.941,60
2031	369.697	290.377,87	14.518,89	(14.518,89)	(23.317,34)	267.060,52	38.750,00	161.321,04	66.989,49
2032	369.759	290.426,50	14.521,32	(14.521,32)	(23.321,25)	267.105,25	38.750,00	161.348,05	67.007,19
2033	369.837	290.488,06	14.524,40	(14.524,40)	(23.326,19)	267.161,87	38.750,00	161.382,25	67.029,61
2034	369.903	290.539,50	14.526,97	(14.526,97)	(23.330,32)	267.209,18	38.750,00	161.410,83	67.048,34
2035	369.768	290.433,41	14.521,67	(14.521,67)	(23.321,80)	267.111,61	38.750,00	161.351,90	67.009,71
2036	369.190	289.979,77	14.498,99	(14.498,99)	(23.285,38)	266.694,39	38.750,00	161.099,87	66.844,52
2037	368.630	289.539,74	14.476,99	(14.476,99)	(23.250,04)	266.289,70	38.750,00	160.855,41	66.684,29
2038	367.854	288.930,45	14.446,52	(14.446,52)	(23.201,12)	265.729,33	38.750,00	160.516,92	66.462,42
Total	7.331.026	5.758.145,34	287.907,27	(287.907,27)	(462.379,07)	5.295.766,27	2.930.000,00	3.198.969,63	(833.203,37)
VPL 10%	3.104.774	2.438.641,05	121.932,05	(121.932,05)	(195.822,88)	2.242.818,17	1.801.786,54	1.354.800,58	(913.768,95)
VPL 12%	2.721.373	2.137.498,92	106.874,95	(106.874,95)	(171.641,16)	1.965.857,76	1.665.983,99	1.187.499,40	(887.625,64)

Como conclusão, pode-se afirmar que o sistema de abastecimento de água não apresenta, de forma isolada, situação econômica e financeira sustentável, em função do panorama de investimentos necessários e das tarifas médias atualmente cobradas, já que as despesas de exploração são maiores que o valor tarifário médio praticado no município.

11.2 SISTEMA DE ESGOTOS SANITÁRIOS

11.2.1 Investimentos Necessários no Sistema de Esgotos

O resumo de investimentos durante o período de planejamento encontra-se apresentado no **Quadro 11.4**. Deve-se ressaltar que, para efeito de estudos de sustentabilidade econômico-financeira do sistema, os investimentos foram divididos ano a ano, a partir de 2019, de modo equânime, abrangendo os tipos de intervenção utilizados nos Planos de Saneamento elaborados para a SSRH. Evidentemente, o enquadramento das obras segundo a tipologia emergencial, de curto, médio e longo prazo dependerá das prioridades a serem estabelecidas pela Prefeitura Municipal.

QUADRO 11.4 – RESUMO DOS INVESTIMENTOS NECESSÁRIOS NO S.E.S. - HORIZONTE DE PLANEJAMENTO

Ano	Investimento no Sistema-R\$			Investimento em Rede Coletora e Ligações-R\$	Investimento Total - R\$
	Tipo de intervenção			Tipo de Intervenção	
	Emergencial	Curto prazo	Médio prazo	Longo prazo	
2019	490.000,00	1.917.500,00	77.500,00	54.000,00	2.539.000,00
2020	490.000,00	1.917.500,00	77.500,00	54.000,00	2.539.000,00
2021		1.917.500,00	77.500,00	54.000,00	2.049.000,00
2022		1.917.500,00	77.500,00	54.000,00	2.049.000,00
2023			77.500,00	54.000,00	131.500,00
2024			77.500,00	54.000,00	131.500,00
2025			77.500,00	54.000,00	131.500,00
2026			77.500,00	54.000,00	131.500,00
2027 a 2038				648.000,00	648.000,00
TOTAIS	980.000,00	7.670.000,00	620.000,00	1.080.000,00	10.350.000,00

11.2.2 Despesas de Exploração do Sistema de Esgotos

Igualmente como apresentado para o sistema de água, as despesas de exploração foram adotadas com o valor de R\$ 0,81/m³ faturado, na data base de janeiro/2016 englobando os dois sistemas (água faturada+esgoto coletado faturado). Com a correção para outubro/2017, considerando a inflação acumulada (IPCA Geral), esse valor eleva-se a R\$ 0,88/m³.

11.2.3 Despesas Totais do Sistema de Esgotos

No **Quadro 11.5**, encontra-se apresentado o resumo, ao longo do horizonte de planejamento, dos investimentos necessários e das despesas de exploração. A composição dos investimentos e despesas de exploração (DEX) está avaliada no item subsequente, onde são efetuados os estudos de sustentabilidade econômico-financeira do sistema.

QUADRO 11.5 – RESUMO DOS INVESTIMENTOS E DESPESAS DE EXPLORAÇÃO (DEX) DO S.E.S. – HORIZONTE DE PLANEJAMENTO

Ano	Pop.Urb. Atend-esgoto (hab.)	Vol.Anual de Água Faturado (m³)	Vol.Anual Esgoto Faturado (m³)	DEX (R\$/m³ fat)	DEX (R\$)	Investimento (R\$)	Despesa Total (R\$)
2019	3.340	357.984	155.717	0,44	67.948,92	2.539.000,00	2.606.948,92
2020	3.353	359.456	156.358	0,44	68.228,37	2.539.000,00	2.607.228,37
2021	3.368	361.000	157.029	0,44	68.521,45	2.049.000,00	2.117.521,45
2022	3.379	362.243	157.570	0,44	68.757,26	2.049.000,00	2.117.757,26
2023	3.392	363.595	158.158	0,44	69.013,96	131.500,00	200.513,96
2024	3.403	364.733	158.653	0,44	69.230,03	131.500,00	200.730,03
2025	3.415	366.089	159.243	0,44	69.487,36	131.500,00	200.987,36
2026	3.422	366.803	159.553	0,44	69.622,81	131.500,00	201.122,81
2027	3.430	367.608	159.904	0,44	69.775,61	54.000,00	123.775,61
2028	3.436	368.324	160.215	0,44	69.911,63	54.000,00	123.911,63
2029	3.443	369.025	160.520	0,44	70.044,62	54.000,00	124.044,62
2030	3.447	369.529	160.739	0,44	70.140,34	54.000,00	124.140,34
2031	3.449	369.697	160.812	0,44	70.172,12	54.000,00	124.172,12
2032	3.450	369.759	160.839	0,44	70.183,88	54.000,00	124.183,88
2033	3.450	369.837	160.873	0,44	70.198,75	54.000,00	124.198,75
2034	3.451	369.903	160.902	0,44	70.211,18	54.000,00	124.211,18
2035	3.450	369.768	160.843	0,44	70.185,55	54.000,00	124.185,55
2036	3.444	369.190	160.592	0,44	70.075,92	54.000,00	124.075,92
2037	3.439	368.630	160.348	0,44	69.969,59	54.000,00	123.969,59
2038	3.432	367.854	160.011	0,44	69.822,34	54.000,00	123.822,34
Totais			3.188.882		1.391.501,70	10.350.000,00	11.741.501,70

11.2.4 Estudos de Sustentabilidade Econômico-Financeira do Sistema de Esgotos

O **Quadro 11.6** adiante apresenta a formação do resultado operacional relativo ao sistema de esgotos sanitários. O volume de receitas foi calculado com base na receita média, que já incorpora os domicílios com tarifa social. A tarifa média de esgotos indicada no SNIS 2015 foi de R\$ 0,81/m³ faturado. Com a correção para outubro/2017, considerando a inflação acumulada (IPCA-IBGE), esse valor eleva-se a R\$ 0,88/m³.

Esta taxa foi aplicada sobre o volume total da água oferecida à população, constituindo-se na receita operacional bruta. A esta receita foram acrescentadas as demais. Segundo

dados levantados em sistemas de esgotos sanitários, quando da elaboração dos PMSBs dos municípios integrantes da UGRHI 20, as receitas com ligações adicionais e ampliações de sistema cobertas por usuários correspondem a cerca de 5,0% da receita operacional. Este é o valor adotado no horizonte do projeto.

Das receitas operacionais devem-se excluir os usuários não pagadores, aqui identificados como devedores duvidosos. O percentual identificado nos estudos supracitados é de 5,0%. Estes são os percentuais aplicados no período do projeto. Também foram abatidos da receita os impostos com COFINS, PIS, IR e CSLL. Estes valores totalizam 7,30% da receita operacional bruta, em concordância com o valor pago atualmente por sistemas autônomos e pela concessionária de alguns sistemas, como a SABESP.

Os custos considerados foram os de investimentos e DEX. Note-se que a DEX, conforme calculada pelo SNIS, inclui impostos. Esses impostos estão deduzidos do valor da DEX considerados no **Quadro 11.5**, pois também estão deduzidos da receita operacional bruta.

O resultado final indica que o sistema de abastecimento de água é negativo até o final de planejamento. O total do período corresponde a um déficit de R\$ 9,1 milhões.

Além do valor bruto, foi calculado o Valor Presente Líquido (VPL) do componente. O objetivo de tal procedimento é tornar o projeto comparável a outros de igual porte. A utilização de uma taxa de desconto pretende uniformizar, num único indicador, projetos de diferentes períodos de maturação e operação. Assim, é possível indicar não apenas se o projeto oferece uma atratividade mínima, mas também seu valor atual em relação a outras atividades concorrentes, orientando decisões de investimento.

Foram utilizadas duas taxas de desconto. A taxa de 10% ao ano foi utilizada durante a maior parte das décadas passadas, sendo um padrão de referência para múltiplos órgãos governamentais e privados. Porém, com os elevados índices de inflação observados no final do século passado, esta taxa acabou substituída pela de 12%.

Na atualidade, com os baixos níveis de taxas de juros praticados por órgãos governamentais, observa-se um retorno a padrões de comparação com descontos mais baixos, inclusive abaixo dos tradicionais 10%. Como uma taxa que reflita a percepção de juros de longo prazo não está consolidada optou-se por adotar as duas para fins de análise.

Segundo esta ótica, os VPLs dos componentes descontados a 10% e 12% são negativos e assumem valores em torno de R\$ 7,3 milhões e R\$ 7,0 milhões, respectivamente.

QUADRO 11.6 – RECEITAS E RESULTADO OPERACIONAL DO S.E.S.

Ano	Vol.Faturado (m³)	Receitas Tarifárias Totais (R\$)					Custos (R\$)		Result.Operac. (R\$)
		Operacional	Demais Receitas	Dev Duvidosos	Tributos	Líquida	INVEST	DEX	
2019	155.717	137.596,56	6.879,83	(6.879,83)	(11.049,00)	126.547,55	2.539.000,00	67.948,92	(2.480.401,36)
2020	156.358	138.162,46	6.908,12	(6.908,12)	(11.094,45)	127.068,01	2.539.000,00	68.228,37	(2.480.160,36)
2021	157.029	138.755,94	6.937,80	(6.937,80)	(11.142,10)	127.613,84	2.049.000,00	68.521,45	(1.989.907,61)
2022	157.570	139.233,46	6.961,67	(6.961,67)	(11.180,45)	128.053,01	2.049.000,00	68.757,26	(1.989.704,25)
2023	158.158	139.753,27	6.987,66	(6.987,66)	(11.222,19)	128.531,08	131.500,00	69.013,96	(71.982,88)
2024	158.653	140.190,80	7.009,54	(7.009,54)	(11.257,32)	128.933,48	131.500,00	69.230,03	(71.796,54)
2025	159.243	140.711,89	7.035,59	(7.035,59)	(11.299,17)	129.412,73	131.500,00	69.487,36	(71.574,63)
2026	159.553	140.986,20	7.049,31	(7.049,31)	(11.321,19)	129.665,00	131.500,00	69.622,81	(71.457,81)
2027	159.904	141.295,60	7.064,78	(7.064,78)	(11.346,04)	129.949,57	54.000,00	69.775,61	6.173,96
2028	160.215	141.571,05	7.078,55	(7.078,55)	(11.368,16)	130.202,89	54.000,00	69.911,63	6.291,26
2029	160.520	141.840,35	7.092,02	(7.092,02)	(11.389,78)	130.450,57	54.000,00	70.044,62	6.405,95
2030	160.739	142.034,20	7.101,71	(7.101,71)	(11.405,35)	130.628,85	54.000,00	70.140,34	6.488,51
2031	160.812	142.098,55	7.104,93	(7.104,93)	(11.410,51)	130.688,04	54.000,00	70.172,12	6.515,91
2032	160.839	142.122,35	7.106,12	(7.106,12)	(11.412,42)	130.709,93	54.000,00	70.183,88	6.526,05
2033	160.873	142.152,48	7.107,62	(7.107,62)	(11.414,84)	130.737,63	54.000,00	70.198,75	6.538,88
2034	160.902	142.177,65	7.108,88	(7.108,88)	(11.416,87)	130.760,78	54.000,00	70.211,18	6.549,60
2035	160.843	142.125,74	7.106,29	(7.106,29)	(11.412,70)	130.713,04	54.000,00	70.185,55	6.527,49
2036	160.592	141.903,74	7.095,19	(7.095,19)	(11.394,87)	130.508,87	54.000,00	70.075,92	6.432,95
2037	160.348	141.688,41	7.084,42	(7.084,42)	(11.377,58)	130.310,83	54.000,00	69.969,59	6.341,25
2038	160.011	141.390,25	7.069,51	(7.069,51)	(11.353,64)	130.036,61	54.000,00	69.822,34	6.214,27
Total	3.188.882	2.817.790,93	140.889,55	(140.889,55)	(226.268,61)	2.591.522,32	10.350.000,00	1.391.501,70	(9.149.979,37)
VPL 10%	1.350.528	1.193.367,00	59.668,35	(59.668,35)	(95.827,37)	1.097.539,63	7.801.819,44	589.317,04	(7.293.596,84)
VPL 12%	1.183.755	1.046.000,88	52.300,04	(52.300,04)	(83.993,87)	962.007,01	7.440.584,41	516.543,64	(6.995.121,05)

Como conclusão, pode-se afirmar que o sistema de esgotos sanitários apresenta, de forma isolada, situação econômica e financeira insustentável, em função do panorama de investimentos necessários e das tarifas médias atualmente cobradas, já que as despesas de exploração e os investimentos requeridos são superiores que o valor tarifário médio praticado no município.

11.3 SISTEMA DE DRENAGEM E MANEJO DE ÁGUAS PLUVIAIS URBANAS

11.3.1 Investimentos Necessários no Sistema de Drenagem

O resumo de investimentos durante o período de planejamento encontra-se apresentado no **Quadro 11.7**. Deve-se ressaltar que, para efeito de estudos de sustentabilidade econômico-financeira do sistema, os investimentos foram divididos ano a ano, a partir de 2019, de modo equânime, abrangendo os tipos de intervenção utilizados nos Planos de Saneamento elaborados para a SSRH. Evidentemente, o enquadramento das obras segundo a tipologia emergencial, de curto, médio e longo prazo dependerá das prioridades a serem estabelecidas pelo município.

QUADRO 11.7 – RESUMO DOS INVESTIMENTOS NECESSÁRIOS NO SISTEMA DE DRENAGEM URBANA – HORIZONTE DE PLANEJAMENTO.

Ano	INVESTIMENTO NO SISTEMA DE DRENAGEM (R\$)				INVESTIMENTO TOTAL - R\$
	Tipo de Intervenção				
	Emergencial	Curto Prazo	Médio Prazo	Longo Prazo	
2019	34.280,67			376.453,05	410.733,72
2020	34.280,67			376.453,05	410.733,72
2021				376.453,05	376.453,05
2022				376.453,05	376.453,05
2023				376.453,05	376.453,05
2024				376.453,05	376.453,05
2025				376.453,05	376.453,05
2026				376.453,05	376.453,05
2027 a 2038				4.517.436,61	4.517.436,61
TOTAIS	68.561,34			7.529.061,02	7.597.622,36

11.3.2 Despesas de Exploração do Sistema de Drenagem Urbana

O DEX foi adotado com base nos custos de manutenção do sistema de drenagem urbana adotados pelo SEMASA e adicionados os custos das medidas não estruturais, cujo valor apresentado foi de R\$ 25,50/domicílio/ano data base Dezembro/2010. Com a correção para Outubro/2017, a partir do IPCA acumulado, e os acréscimos, esse valor eleva-se a cerca de R\$ 40,00. O **Quadro 11.8** apresenta os custos com as despesas de exploração (limpeza e manutenção) do sistema de drenagem urbana para todo o horizonte de planejamento.

QUADRO 11.8 – DESPESAS DE EXPLORAÇÃO (DEX) DO SISTEMA DE DRENAGEM – HORIZONTE DE PLANEJAMENTO (2019-2038)

Ano	Domicílios (un.)	DEX (R\$)
2019	1392	55.680,00
2020	1412	56.480,00
2021	1430	57.200,00
2022	1448	57.920,00
2023	1466	58.640,00
2024	1484	59.360,00
2025	1502	60.080,00
2026	1514	60.560,00
2027	1527	61.080,00
2028	1540	61.600,00
2029	1552	62.080,00
2030	1565	62.600,00
2031	1573	62.920,00
2032	1582	63.280,00
2033	1590	63.600,00
2034	1598	63.920,00
2035	1603	64.120,00
2036	1606	64.240,00
2037	1610	64.400,00
2038	1612	64.480,00
TOTAIS		1.224.240,00

11.3.3 Estudos de Sustentabilidade Econômico-Financeira do Sistema de Drenagem e Manejo de Águas Pluviais Urbanas

O **Quadro 11.9** adiante apresenta a formação do resultado operacional relativo ao sistema de drenagem urbana.

Além do valor bruto, foi calculado o Valor Presente Líquido (VPL) do componente. O objetivo de tal procedimento é tornar o projeto comparável a outros de igual porte. A utilização de uma taxa de desconto pretende uniformizar, num único indicador, projetos de diferentes períodos de maturação e operação. Assim, é possível indicar não apenas se o projeto oferece uma atratividade mínima, mas também seu valor atual em relação a outras atividades concorrentes, orientando decisões de investimento.

Foram utilizadas duas taxas de desconto. A taxa de 10% ao ano foi utilizada durante a maior parte das décadas passadas, sendo um padrão de referência para múltiplos órgãos governamentais e privados. Porém, com os elevados índices de inflação observados no final do século passado, esta taxa acabou substituída pela de 12%.

Na atualidade, com os baixos níveis de taxas de juros praticados por órgãos governamentais, observa-se um retorno a padrões de comparação com descontos mais

baixos, inclusive abaixo dos tradicionais 10%. Como uma taxa que reflita a percepção de juros de longo prazo não está consolidada, optou-se por adotar as duas para fins de análise.

Segundo esta ótica, o VPL dos componentes descontados a 10% e 12% resultou negativos e assumiu valores em torno de R\$ 5,6 milhões e R\$ 5,2 milhões, respectivamente.

**QUADRO 11.9 – RESUMO DOS CUSTOS DO SISTEMA DE DRENAGEM URBANA–
HORIZONTE DE PLANEJAMENTO**

Ano	Despesas de Exploração – DEX (R\$)	Investimentos (R\$)	Resultado Operacional (R\$)
2019	(55.680,00)	(949.702,79)	(1.005.382,79)
2020	(56.480,00)	(949.702,79)	(1.006.182,79)
2021	(57.200,00)	(949.702,79)	(1.006.902,79)
2022	(57.920,00)	(949.702,79)	(1.007.622,79)
2023	(58.640,00)	(949.702,79)	(1.008.342,79)
2024	(59.360,00)	(949.702,79)	(1.009.062,79)
2025	(60.080,00)	(949.702,79)	(1.009.782,79)
2026	(60.560,00)	(949.702,79)	(1.010.262,79)
2027	(61.080,00)	-	(61.080,00)
2028	(61.600,00)	-	(61.600,00)
2029	(62.080,00)	-	(62.080,00)
2030	(62.600,00)	-	(62.600,00)
2031	(62.920,00)	-	(62.920,00)
2032	(63.280,00)	-	(63.280,00)
2033	(63.600,00)	-	(63.600,00)
2034	(63.920,00)	-	(63.920,00)
2035	(64.120,00)	-	(64.120,00)
2036	(64.240,00)	-	(64.240,00)
2037	(64.400,00)	-	(64.400,00)
2038	(64.480,00)	-	(64.480,00)
TOTAIS	(1.224.240,00)	(7.597.622,36)	(8.821.862,36)
VPL 10%	(508.569,60)	(5.066.594,32)	(5.575.163,91)
VPL 12%	(444.289,03)	(4.717.781,37)	(5.162.070,40)

Observa-se que como o sistema de drenagem não possui receita, seu resultado operacional é negativo. Portanto o sistema não apresenta de forma isolada, situação econômica e financeira sustentável, em função do panorama de investimentos necessários e das despesas de exploração incidentes ao longo do período de planejamento.

12. RESUMO DOS ESTUDOS DE SUSTENTABILIDADE ECONÔMICO-FINANCEIRA

De acordo com os estudos efetuados para os componentes dos serviços de saneamento do município, podem-se resumir alguns dados e conclusões, como apresentado no **Quadro 12.1**.

QUADRO 12.1 – RESUMO DOS ESTUDOS DE SUSTENTABILIDADE ECONÔMICO-FINANCEIRA SEGUNDO O PMSB-PERÍODO 2019-2038

Componentes	Investimentos (R\$)	Despesas de Exploração (R\$)	Despesas Totais (R\$)	Receitas Totais (R\$)	Conclusões
Água	2.930.000,00	3.198.969,63	6.128.969,63	5.295.766,27	A princípio, o sistema não é viável. Somente com readequação tarifária ou com a obtenção de repasses a fundo perdido, o sistema tornar-se-á viável isoladamente.
Esgoto	10.350.000,00	1.391.501,70	11.741.501,70	2.591.522,32	A princípio, o sistema não é viável. Somente com readequação tarifária ou com a obtenção de repasses a fundo perdido, o sistema tornar-se-á viável isoladamente.
Drenagem	7.597.622,36	1.224.240,00	8.821.862,36	-	A princípio, o sistema não é viável. É necessária a criação de uma taxa pela prestação dos serviços e recursos a fundo perdido.
TOTAIS	20.877.622,36	5.814.711,33	26.692.333,69	7.887.288,59	

Nota DEX- valores brutos

Conforme pode ser verificado no **Quadro 12.1**, atualmente as receitas totais dos sistemas de água e esgoto, derivadas das tarifas médias praticadas, são muito inferiores às despesas de exploração dos sistemas. Essa realidade torna o sistema inviável, uma vez que por todo o horizonte de planejamento o mesmo será deficitário, dificultando a obtenção de recursos financeiros para a realização dos investimentos, uma vez que está comprovado que o município, a partir das receitas totais, não terá como arcar com o financiamento.

O sistema de drenagem não possui nenhuma taxa ou tarifa vinculada a prestação dos serviços, sendo assim, caso o município não se mobilize para uma alteração no modelo de gestão do sistema o sistema será deficitário por todo horizonte de planejamento e, somente irá progredir através do custeio de outras áreas do poder municipal ou de investimentos realizados através de fontes de financiamento.

De acordo com o artigo 29 da Lei 11.445/2007, que estabelece que os serviços públicos de saneamento básico tenham essa sustentabilidade assegurada, **sempre que possível**, mediante a cobrança dos serviços da seguinte forma:

- ◆ abastecimento de água e esgotamento sanitário – atualmente os mesmos já possuem sustentabilidade assegurada com os valores de tarifas praticadas no município;
- ◆ manejo de águas pluviais urbanas – na forma de tributos, inclusive taxas, em conformidade com o regime de prestação de serviço ou de suas atividades.
- ◆ No caso específico de Monte Castelo, as incidências percentuais dos serviços são as seguintes.

**QUADRO 12.2 – INCIDÊNCIAS PORCENTUAIS DOS SERVIÇOS DE SANEAMENTO
SEGUNDO O PMESSB-PERÍODO 2019-2038**

Componentes	Investimentos (%)	Despesas de Exploração (%)	Despesas Totais (%)	Conclusões
Água	14%	55%	23%	Os investimentos em água são inferiores àqueles de esgoto; as despesas de exploração são praticamente iguais.
Esgoto	50%	24%	44%	Verifica-se maior volume de investimento para o sistema uma vez que será necessária a construção de uma nova ETE e ampliação do sistema visando à universalização e acompanhamento do crescimento populacional.
Drenagem	36%	21%	33%	Os investimentos previstos nesse sistema são menores, ocorrendo, também, baixos custos de exploração relativamente aos outros sistemas.
TOTAIS	100%	100%	100%	

Como conclusão, pode-se afirmar, com base nos dados desse PMESSB de Monte Castelo, que as despesas totais em água e esgoto representam cerca de 67% dos serviços de saneamento.

Os dados resultantes, com relação aos custos unitários dos serviços, em termos de investimentos e despesas de exploração, estão indicados no **Quadro 12.3**.

**QUADRO 12.3 – RESUMO DE CUSTOS UNITÁRIOS DOS SERVIÇOS DE SANEAMENTO
SEGUNDO O PMESSB-PERÍODO 2019-2038**

Componentes	Custos Unitários Atuais (R\$/unidade)	Custos Unitários Estimados (R\$/unidade)	Despesas Totais (R\$/domicílio/mês)
Água	0,79/m ³ faturado	0,91/m ³ faturado	18,12
Esgoto	0,88/m ³ faturado	4,00/m ³ faturado	63,36
Drenagem	-	13,57/hab/mês	40,71
TOTAIS	-	-	63,36

12.1 METODOLOGIAS PARA O CÁLCULO DOS CUSTOS DA PRESTAÇÃO DOS SERVIÇOS DE SANEAMENTO BÁSICO DO MUNICÍPIO

Nesse item serão abordadas metodologias para a realização do cálculo dos custos e de maneiras de tarifação que poderão ser utilizadas pelo município para a prestação dos serviços de drenagem no município.

12.1.1 Metodologias Para O Cálculo Dos Custos Da Prestação Dos Serviços De Drenagem e Manejo de Águas Pluviais Urbanas

A utilização de uma cobrança pelo sistema de drenagem é uma forma de ilustrar ao usuário que os serviços de drenagem e manejo de águas pluviais urbanas possuem um custo atrelado e que esses custos variam de acordo com a impermeabilização do terreno. Ressalta-se que como a prestação dos serviços é oferecida de maneira igualitária é difícil definir uma maneira de realizar a cobrança.

No entanto, existem algumas técnicas que permitem calcular o consumo individual dos serviços de drenagem urbana e liga-lo a um custo de provisão. De acordo com Tucci (2002), uma localidade impermeabilizada em sua totalidade acarreta em uma geração de volume de água de 6,33 vezes mais do que uma localidade não impermeabilizada, ou seja, uma localidade impermeabilizada irá gerar uma sobrecarga ao sistema de drenagem seis vezes mais que uma não impermeabilizada.

Segundo este critério, é possível considerar que um proprietário de um lote impermeabilizado seja cobrado num valor mais alto pelos serviços de drenagem que o proprietário de uma área não impermeabilizada, pois sobrecarrega mais o sistema de drenagem. Os custos vão variar, portanto, em função da área de solo impermeabilizada.

A utilização da cobrança de maneira proporcional à área impermeabilizada, ponderada por um fator de declividade, gera uma cobrança individualizada, permitindo a associação, por parte do usuário, a uma produção de escoamento superficial efetiva. Este embasamento físico torna a cobrança mais facilmente perceptível para o consumidor, possibilitando a criação de uma taxa correspondente para cada usuário. Esta cobrança através da taxa também pode promover uma distribuição mais justa dos custos, onerando mais os usuários que mais sobrecarregam o sistema de drenagem (Gomes, Baptista, Nascimento, 2008).

Para efeito de utilização do município a partir do Plano Municipal Específico de Saneamento Básico abordou-se duas metodologias para que sejam utilizadas como base para a definição da taxa de prestação dos serviços referentes ao sistema de drenagem, sendo abordadas a seguir.

12.1.1.1 Metodologia definida por Tucci

A metodologia desenvolvida baseia-se em expressões matemáticas que representam o rateio dos custos de operação e manutenção do sistema de drenagem (Tucci, 2002; Gomes, Baptista, Nascimento, 2008).

Para isso, aplica-se a seguinte fórmula:

$$Tx = ACui/100 \times (28,43 + 0,632i1)$$

Onde:

- ◇ Tx = Taxa a ser cobrada, em R\$, por imóvel;
- ◇ A = Área do lote em m²;
- ◇ I1 = Percentual de área impermeabilizada do imóvel;

Cui = Custo unitário das áreas impermeáveis, em R\$/m², sendo obtido pela fórmula:

$$Cui = 100Ct/ Ab(15,8 + 0,842Ai)$$

Onde:

- ◇ Ct = Custo total para realizar a operação e manutenção do sistema, em milhões de R\$;
- ◇ Ab = Área da bacia em km²;
- ◇ Ai = Parcela de área da bacia impermeabilizada, em %.

12.1.1.2 Custo médio

A definição de uma taxa através do custo médio implica no conhecimento de todos os custos envolvidos nos serviços de drenagem prestados para fins de financiamento. Estes custos são divididos em:

Custos de capital: custos de implantação (planejamento, projeto, construção de obras de micro e macrodrenagem). É o custo inicial da prestação destes serviços e geralmente, trata-se de uma quantidade significativa de recursos financeiros. É um custo fixo, pois é determinado a partir do dimensionamento do sistema.

Custos de manutenção do sistema: envolve custos de limpeza de bocas-de-lobo, redes de ligação, vistorias. São custos associados à manutenção da qualidade da rede. A quantidade de recursos requerida para estes custos de manutenção dependem, portanto, da sobrecarga do sistema, das condições de uso, qualidade da água transportada pelo sistema.

A soma destes dois tipos de custo gera o custo total. A partir deste dado, é possível calcular o custo médio, através da seguinte fórmula:

$$CME = CT/(\Sigma v_j + V_v)$$

Onde:

- ◇ V_j = Volume lançado pelo lote na rede de drenagem
- ◇ Σv_j = Volume produzido na área de lotes coberta pelo sistema
- ◇ V_v = Volume produzido nas áreas públicas (vias, praças, etc.) cobertas pelo sistema

Pode-se também relacionar o custo médio à impermeabilização do solo, através da seguinte fórmula:

$$Cme = CT/(\Sigma a_j + a_{iv})$$

Onde:

- ◇ A_j = Área impermeabilizada do lote
- ◇ Σa_j = Parcela de solo impermeabilizada pelos imóveis na área urbana coberta pelo sistema de drenagem
- ◇ a_{iv} = Parcela do solo impermeabilizada pelas vias na área urbana coberta pelo sistema.

O uso de qualquer uma das metodologias exemplificadas acima, empregando a cobrança individualizada com base na taxa de impermeabilização das localidades constitui um excelente instrumento de tarifação, uma vez que pondera o custo total do sistema de drenagem pela sobrecarga de cada consumidor no sistema de drenagem, através da parcela de impermeabilização do solo. Este método de cálculo além de permitir a individualização do custo de forma mais justa, também parte de uma base física que facilita o entendimento da população que será cobrada pelos serviços prestados.

12.1.2 Exemplos de cidades que já adotaram o sistema de Taxa de Drenagem Urbana ou semelhantes

12.1.2.1 Santo André

Em Santo André, o início do processo de mudança da gestão da drenagem urbana ocorreu devido à magnitude dos problemas existentes, ao esgotamento da capacidade de investimento da administração direta, à necessidade de uma maior eficiência na aplicação de recursos, integrando a drenagem ao sistema de saneamento da cidade e de criar

instrumentos e alternativas para a obtenção de recursos para implantação e manutenção dos sistemas de drenagem.

O saneamento básico de Santo André, município que integra a Região Metropolitana de São Paulo, contempla as atividades de abastecimento de água, esgotamento sanitário, limpeza urbana e drenagem urbana. Desde 1997, a gestão dos serviços de saneamento do município é conduzida por um único órgão municipal – o SEMASA.

Uma providência tomada pelo quadro institucional responsável pela gestão de águas pluviais em Santo André foi a contratação do Plano Diretor de Drenagem (PDD) em 1998, o primeiro do País, que resultou em um diagnóstico das áreas com maior incidência de inundações. Este levantamento gerou produtos gráficos (plantas) que apontaram as áreas inundáveis, possibilitando o início do mapeamento das áreas com maiores deficiências e que exigiam maior atenção e cuidado pelos departamentos envolvidos nos serviços de atendimento emergenciais, manutenção e projetos de drenagem.

O PDD privilegiou as medidas não estruturais, mas medidas estruturais também foram necessárias, dada a situação em alguns pontos da cidade. Entre as atividades não estruturais previstas no plano destacam-se: a preservação das várzeas ainda existentes dos córregos, o controle da erosão de encostas e assoreamento dos córregos e a educação ambiental.

No que concerne à sustentabilidade do sistema de drenagem e manejo de águas pluviais o município de Santo André foi o primeiro município do Brasil que instituiu uma cobrança específica para o sistema. A Lei Municipal 7.606/97 estabeleceu e regulamentou a cobrança de taxa de drenagem com o objetivo de remunerar os custos com a manutenção do sistema de drenagem urbana (limpeza de bocas de lobo, galerias, limpeza e desassoreamento de córregos, manutenção de piscinões, etc.). Nesse sentido, a receita obtida com a cobrança da taxa de drenagem não é utilizada para obras.

O cálculo leva em consideração o tamanho da área coberta (impermeabilizada) do imóvel e, portanto, o volume lançado no sistema de drenagem. O volume é calculado de acordo com o índice pluviométrico médio histórico, dos últimos 30 anos (base DAEE). Segundo o SEMASA, o montante obtido com a cobrança da taxa viabiliza a manutenção do sistema.

Nesse sentido, a cobrança da taxa de drenagem para operação e manutenção das redes de drenagem obedece ao seguinte critério: a partir do total mensal gasto com operação e manutenção da rede de drenagem é cobrada do usuário do sistema uma taxa que é proporcional à contribuição volumétrica média mensal de cada imóvel ao sistema.

A contribuição volumétrica mensal do imóvel ao sistema é obtida através da chuva média mensal, levando em conta as áreas permeáveis e impermeáveis do imóvel. O valor médio cobrado é de R\$ 0,03/m² (ou R\$ 3,00/100m² ou R\$ 0,71/hab). Segundo informações

obtidas junto ao Plano Diretor de Macrodrenagem da Bacia do Alto Tietê a média total arrecadada por ano é cerca de R\$ 6 milhões.

12.1.2.2 Porto Alegre

Ao contrário de Santo André, que possui um único órgão gestor para o saneamento, o município de Porto Alegre (RS) é gerido da seguinte maneira: os serviços de abastecimento de água e esgotamento sanitário são geridos pelo Departamento Municipal de Água e Esgotos (DMAE), a drenagem pluvial urbana é gerida pelo Departamento de Esgotos Pluviais (DEP) e a limpeza urbana, gerida pelo Departamento Municipal de Limpeza Urbana (DMLU).

Em 1999, o DEP iniciou a elaboração de um Plano Diretor de Drenagem Urbana (PDDrU) para o município de Porto Alegre, visando obter diretrizes técnicas e ambientais para a abordagem dos problemas de drenagem da cidade. Este Plano foi instituído em Dezembro de 1999, através da Lei Complementar n.º 434, e substituiu o 1º Plano Diretor de Desenvolvimento Urbano Ambiental (PPDUA), que esteve em vigência desde 1979. Na nova legislação, foram incluídos artigos que permitem à municipalidade exigir, legalmente, a utilização de medidas de controle de escoamento em novos empreendimentos implantados na cidade.

No município desde o ano de 2000, há uma legislação que cobra a manutenção da vazão antecedente à impermeabilização do lote em questão (vazão pré-urbanização), ou seja, o proprietário deve se ajustar a um valor especificado de vazão a ser liberada no sistema de drenagem para os empreendimentos novos.

Para os empreendimentos já existentes é cobrada uma taxa de acordo com a área impermeável do lote, como forma de compensação pelos impactos gerados por esta impermeabilização. Este valor cobrado financia os serviços de manutenção e operação do sistema de drenagem. Estima-se que esta taxa varie entre R\$ 7 e R\$10 por mês, por propriedade.

12.2 CONCLUSÕES

Como conclusões finais do estudo, tem-se:

- ◆ Os investimentos no sistema de drenagem representa cerca de 36% dos serviços de saneamento, sendo que os de água e esgoto representam juntos, cerca de 64% do total previsto para exploração dos sistemas. Esses valores elevados refletem à construção de uma nova ETE e implementação de redes coletoras de esgoto, visando alcançar a universalização do serviço;
- ◆ Os custos de água/esgoto conforme praticados atualmente são insuficientes para suprir as despesas com os serviços, devendo ser aumentados para patamares

próximos dos estimados neste estudo, nos quais a tarifa de água assume valor em torno de 0,91/m³ faturado e a de esgoto 4,00/m³ faturado. Isso é evidente quando as despesas de exploração dos sistemas são superiores as tarifas mínimas. Ressalta-se que também pode ser prevista uma relação entre os dois sistemas, com tarifas que permitam um auxiliar o outro, conforme necessidade, de modo a tornar ambos os sistemas sustentáveis;

- ◆ Caso o município optar por um novo modelo tarifário para os sistemas de abastecimento de água e esgotamento sanitário, ressalta-se que, deverá ser realizado um estudo mais abrangente para a efetivação da nova tarifa e o município também pode optar pela mudança gradativa do valor da tarifa, aconselha-se em 5 anos, devendo apenas considerar que o valor poderá ser superior ao informado.
- ◆ Os custos de drenagem estão num montante razoável pela adoção de solução individual; esse valor pode diminuir em caso de adoção de uma política de serviços interligada no município, que permita um determinado sistema auxiliar outro, quando necessário.
- ◆ Para o sistema de drenagem ser sustentável, recomenda-se a criação de taxa de prestação dos serviços, de modo que haja uma receita, podendo essa taxa ser incluída em outras já existentes;
- ◆ Outra alternativa que pode tornar o sistema viável é a obtenção de recursos a fundo perdido para viabilização das proposições.

Ainda que seja recomendável a revisão de custos das despesas de exploração dos sistemas de água e esgotos para melhor adequação à nova realidade, os valores resultantes certamente deverão ser compatíveis com a capacidade de pagamento da população local.

13. PROGRAMAS, PROJETOS E AÇÕES

Alguns programas deverão ser instituídos para que as metas estabelecidas no Plano Municipal Específico dos Serviços de Saneamento Básico possam ser cumpridas. Esses programas compreendem medidas estruturais, isto é, com intervenções diretas nos sistemas, e, medidas estruturantes, que possibilitam a adoção de procedimentos e intervenções de modo indireto, constituindo-se um acessório importante na complementação das medidas estruturais.

São apresentados, a seguir, alguns programas, descritos de modo sucinto, que podem ser (ou já estão sendo) aplicados a qualquer município integrante da UGRHI 20. Tendo em vista a premente necessidade da redução de perdas nos sistemas de distribuição dos municípios integrantes dessa UGRHI, considerou-se o Programa de Redução de Perdas como o mais importante dentre os programas abordados.

13.1 PROGRAMAS GERAIS APLICADOS ÀS ÁREAS DE SANEAMENTO

13.1.1 Programa de Redução de Perdas

A implementação de um Programa de Redução de Perdas pressupõe, como ponto de partida, a elaboração de um projeto executivo do sistema de distribuição, já que a maioria dos municípios não dispõe ainda desse importante produto. Como resultado, nesse projeto deverão constar: a setorização da rede, em que fiquem estabelecidos os setores de abastecimento, os setores de manobra, os setores de rodízio e, se possível, os distritos pitométricos. Além disso, paralelamente, é conveniente, efetuar o cadastro das instalações existentes.

Com esse projeto, além das intervenções fundamentais no sistema de distribuição, que abrangem eventuais reformas e/ou ampliações em estações elevatórias, adutoras de água tratada, podem-se estabelecer ações paralelas relativas ao Programa de Redução de Perdas, considerando a meta a ser atingida, com intervenções complementares no âmbito do programa. A meta a ser atingida, no caso do município de Monte Castelo, pressupõe diminuir o índice de perdas em pelo menos até 25% até o ano de 2038.

Em relação às perdas reais (físicas), as medidas fundamentais visam ao controle de pressões, à pesquisa de vazamentos, à redução no tempo de reparo dos mesmos e ao gerenciamento da rede. Quanto às perdas aparentes (não físicas), as intervenções se suportam na otimização da gestão comercial, pois elas ocorrem em função de erros na macro e na micromedição, nas fraudes, nas ligações clandestinas, no desperdício pelos consumidores sem hidrômetros, nas falhas de cadastro, etc.

No caso específico de Monte Castelo, a proposição desse Plano Municipal Específico dos Serviços de Saneamento Básico é reduzir as perdas reais e aparentes até 25%.

De um modo geral, considerando-se a situação de todos os municípios da UGRHI 20, os procedimentos básicos podem ser sintetizados, conforme apresentado a seguir, aplicáveis indistintamente a todos os municípios, com algumas diversificações em alguns procedimentos, em função do porte do município e das características gerais do sistema de abastecimento de água:

▪ AÇÕES GERAIS

- ◇ elaboração de um Plano Diretor de Controle e Redução de Perdas e do Projeto Executivo do Sistema de Distribuição, com as ampliações necessárias, com enfoque na implantação da setorização e equacionamento da macro e micromedição;
- ◇ elaboração e disponibilização de um cadastro técnico do sistema de abastecimento de água, em meio digital, com atualização contínua;

-
- ◇ implantação de um sistema informatizado para controle operacional.

■ **REDUÇÃO DAS PERDAS REAIS**

- ◇ redução da pressão nas canalizações, com instalação de válvulas redutoras de pressão com controladores inteligentes;
- ◇ pesquisa de vazamentos na rede, com utilização de equipamentos de detecção de vazamentos tais como geofones mecânicos, geofones eletrônicos, correlacionador de ruídos, haste de escuta, etc.;
- ◇ minimização das perdas inerentes à distribuição, nas operações de manutenção, quando é necessária a despressurização da rede e, em muitas situações, a drenagem total da mesma, através da instalação de registros de manobras em pontos estratégicos, visando a permitir o isolamento total de no máximo 3 km de rede;
- ◇ monitoramento dos reservatórios, com implantação de automatização do liga/desliga dos conjuntos elevatórios que recalcam para os mesmos, além de dispositivos que permitam a sinalização de alarme de níveis máximo e mínimo;
- ◇ troca de trechos de rede e substituição de ramais com vazamentos;
- ◇ eventual instalação de inversores de frequência em estações elevatórias ou *boosters*, para redução de pressões no período noturno.

■ **REDUÇÃO DE PERDAS APARENTES**

- ◇ planejamento e troca de hidrômetros, estabelecendo-se as faixas de idade e o cronograma de troca, com intervenção também em hidrômetros parados, embaçados, inclinados, quebrados e fraudados;
- ◇ seleção das ligações que apresentam consumo médio acima do consumo mínimo taxado e das ligações de grandes consumidores, para monitoramento sistemático;
- ◇ substituição, em uma fase inicial, dos hidrômetros das ligações com consumo médio mensal entre o valor mínimo (10 m³) e o consumo médio mensal do município (por ligação);
- ◇ atualização do cadastro dos consumidores, para minimização das perdas financeiras provocadas por ligações clandestinas e fraudes, alteração do imóvel de residencial para comercial ou industrial e controle das ligações inativas;
- ◇ estudos e instalação de macromedidores setoriais, para avaliação do consumo macromedido para confronto com o consumo micromedido, resultando um planejamento mais adequado de intervenções em setores com índices de perdas maiores.

▪ **Redução de Perdas Resultantes de Desperdícios**

Esta linha de ação visa articular a iniciativa privada, o poder público e a sociedade civil, nas suas diversas formas de organização, a aderir ao Programa e promover uma alteração no comportamento quanto à utilização da água.

Esta linha de ação pode ser subdividida em 3 (três) projetos:

- ◆ Estabelecimento de uma política tarifária adequada;
- ◆ Incentivos à adoção de equipamentos de baixo consumo, através de crédito subsidiado, descontos, distribuição gratuita de kits de conservação e assistência técnica; e
- ◆ Campanhas de informação, mobilização e educação da sociedade através de um Programa de Uso Racional da Água.

Além dessas atividades supracitadas, são necessárias melhorias no gerenciamento, com incremento da capacidade de acompanhamento e controle, atrelado a um treinamento eficiente de operadores e técnicos responsáveis pela operação e manutenção dos sistemas.

13.1.2 Programa de utilização Racional da Água e Energia

A utilização racional da água e da energia elétrica constitui-se em um dos complementos essenciais ao Programa de Redução de Perdas, tendo em vista a política de conservação da água e da energia estabelecida em projetos efetuados para esse fim. No âmbito da utilização racional da água, os municípios devem elaborar programas que resultem em economia de demandas, com planejamento de intervenções voltadas diretamente para os locais de consumo, como é o caso de escolas, hospitais, universidades, áreas comerciais e industriais e domicílios propriamente ditos.

A elaboração desse programa para qualquer município da UGRHI 20 pode se basear no Programa Pura – Programa de Uso Racional da Água, elaborado em 1996 pela Cia de Saneamento Básico do Estado de São Paulo – SABESP. Esse programa adotou uma política de incentivo ao uso racional da água, com ações tecnológicas e mudanças culturais. Em abril de 2009, a SABESP lançou a cartilha “O Uso Racional da Água”, que, além de trazer diversas informações, relata os casos de sucesso adotados por empresas e instituições que reduziram o consumo de água em suas unidades. Essa cartilha está disponível para consulta no site www.sabesp.com.br.

Com relação à utilização de energia elétrica em sistemas de saneamento básico, o PROCEL – Programa de Conservação de Energia Elétrica, criado pela ELETROBRAS em 1985, estabeleceu, em 1997, uma meta de redução de 15% no desperdício de energia elétrica. Para isso, esquematizou ações relativas à modulação de carga, controle de

vazões de recalque, dimensionamento adequado de equipamentos eletromecânicos e automação operacional de sistemas com gerenciamento e supervisão “on-line”.

As intervenções necessárias em sistemas de abastecimento de água estavam, originaria e prioritariamente, relacionadas com a otimização do funcionamento dos conjuntos motobombas dos sistemas de recalque, onde o consumo de energia atinge até 95% do custo total, aumentando os custos de exploração.

Em 2003, a ELETROBRAS/PROCEL instituiu o PROCEL SANEAR – Programa de Eficiência Energética em Saneamento Ambiental, que atua de forma conjunta com o Programa Nacional de Combate ao Desperdício de Água – PNCDA e o Programa de Modernização do Setor de Saneamento – PMSS, ambos coordenados pela Secretaria Nacional de Saneamento Ambiental – SNSA, vinculada ao Ministério das Cidades. Entre os principais objetivos do programa, estão a promoção de ações que visem ao uso eficiente da energia elétrica e água em sistemas de saneamento ambiental, incluindo os consumidores; o incentivo ao uso eficiente dos recursos hídricos, como estratégia de prevenção de escassez de água destinada à geração hidrelétrica; e a contribuição para a universalização dos serviços de saneamento ambiental, com menores custos para a sociedade e benefícios adicionais nas áreas de saúde e meio ambiente.

Outras várias medidas podem ser tomadas, como a identificação das áreas com consumo elevado de energia elétrica e consequente adoção de procedimentos técnicos e operacionais mais adequados. Além disso, a redução dos custos com energia elétrica pode ser obtida, também, com o conhecimento detalhado do sistema tarifário, adotando-se a melhor forma de fornecimento de energia, em função das várias opções existentes (tarifas convencional, horo-sazonal, azul e verde).

13.1.3 Programa de Reúso da Água

Outro programa de importância que pode ser adotado no município é o Programa de Reúso da Água, com o objetivo de economizar água e até otimizar a disposição em cursos d'água. A água de reúso pode ser produzida pelas estações de tratamento de esgotos, podendo ser utilizada com inúmeras finalidades, quais sejam, na limpeza de ruas e praças, na limpeza de galerias de águas pluviais, na desobstrução de redes de esgotos, no combate a incêndios, no assentamento de poeiras em obras de execução de aterros e em terraplenagem, em irrigação para determinadas culturas, etc.

Isso significa que existirá a possibilidade de reaproveitamento de efluentes finais que apresentam redução de cerca de 80% da carga orgânica em relação ao esgoto bruto, com utilizações onde não se necessita da água potabilizada, conforme relacionado anteriormente. Evidentemente, as utilizações dependem de inúmeras circunstâncias que envolvem custos, condições operacionais, características qualiquantitativas da água de reúso e demais condições específicas, dependendo dos locais de utilização.

A adoção de um programa para reutilização da água pode ser iniciada estabelecendo-se contato com o Centro Internacional de Referência em Reúso da Água – CIRRA, que é uma entidade sem fins lucrativos, vinculada ao Departamento de Engenharia Hidráulica e Sanitária da Escola Politécnica da Universidade de São Paulo. Com o objetivo de promover e disponibilizar recursos técnicos e humanos para estimular práticas conservacionistas, essa entidade tem como funções básicas desenvolver pesquisas e tecnologias adequadas, proporcionar treinamento e divulgar informações visando à promoção, à institucionalização e à regulamentação da prática do reúso no Brasil. A assessoria técnica é direcionada ao setor público e ao setor privado, com promoção de cursos e treinamento.

A estrutura do CIRRA permite a realização de convênios com instituições públicas e privadas, para desenvolvimento de temas pertinentes ao reúso de água, sob diversos aspectos relacionados à gestão ambiental, desde o uso otimizado dos recursos hídricos a tecnologias de tratamento e minimização da geração de efluentes.

13.1.4 Programa Município Verde Azul

Dentre os programas de interesse de que o Município de Monte Castelo participa, pode-se citar o Projeto Município Verde Azul da Secretaria do Meio Ambiente (SMA). O programa, lançado em 2007 pelo governo de São Paulo, tem por objetivo ganhar eficiência na gestão ambiental através da descentralização e valorização da base da sociedade. Além disso, visa a estimular e capacitar as prefeituras a implementarem e desenvolverem uma Agenda Ambiental Estratégica. Ao final de cada ciclo anual é avaliada a eficácia dos municípios na condução das ações propostas na Agenda. A partir dessa avaliação, são disponibilizados à SMA, ao Governo do Estado, às Prefeituras e à população o Indicador de Avaliação Ambiental – IAA.

Trata-se de um programa que propõe 10 diretrizes ambientais, que abordam questões ambientais prioritárias a serem implementadas. Assim, pode-se estabelecer uma parceria com a SMA que orienta, segundo critérios específicos a serem avaliados ano a ano, quais as ações necessárias para que o município seja certificado como “Município Verde Azul”. A Secretaria do Meio Ambiente, por sua vez, oferece capacitação técnica às equipes locais e lança anualmente o Ranking Ambiental dos Municípios Paulistas.

As dez diretrizes são as seguintes: Esgoto Tratado, Resíduos Sólidos, Biodiversidade, Arborização Urbana, Educação Ambiental, Cidade Sustentável, Gestão das Águas, Qualidade do Ar, Estrutura Ambiental e Conselho Ambiental, onde os municípios concentram esforços na construção de uma agência ambiental efetiva.

A participação do município neste programa é pré-requisito para liberação de recursos do Fundo Estadual de Controle de Poluição-FECOP, controlado pela Secretaria de Estado do Meio Ambiente.

De acordo com a classificação da SMA, a situação do município de Monte Castelo em relação aos municípios paulistas participantes é a seguinte:

- ♦ ano 2016 – nota 81,4 – classificação – 62º lugar.

13.1.5 Programa de Educação Ambiental

Outros programas relacionados com a conscientização da população em temas inerentes aos quatro sistemas de saneamento podem ser elaborados pela operadora, com ampla divulgação através de palestras, folhetos ilustrativos, mídia local e em instituições de ensino.

13.1.6 Programa Relacionados com a Gestão do Sistema de Resíduos Sólidos

13.1.6.1 Orientação para separação na origem dos lixos seco e úmido

A coleta seletiva e a reciclagem de resíduos são soluções desejáveis, por permitirem a redução do volume de lixo para disposição final. O fundamento da coleta seletiva é a separação, pela população, dos materiais recicláveis (papéis, vidros, plásticos e metais, os chamados de lixos seco) do restante do lixo (compostos orgânicos, chamados de lixo úmido).

A implantação da coleta seletiva pode começar com uma experiência-piloto, que vai sendo ampliada aos poucos. O primeiro passo é a realização de uma campanha informativa junto à população, convencendo-a da importância da reciclagem e orientando-a para que separe o lixo em recipientes para cada tipo de material.

É aconselhável distribuir à população, ao menos inicialmente, recipientes adequados à separação e ao armazenamento dos resíduos recicláveis nas residências (normalmente sacos de papel ou plástico).

13.1.6.2 Promoção de reforço de fiscalização e estímulo para denúncia anônima de descartes irregulares

Para denúncias sobre descarte irregular de lixo ou entulho, a Prefeitura pode instituir um programa de ligue-denúncias. Assim a própria população poderá denunciar irregularidades que ocorrem na sua região.

Porém, o mais importante é prevenir os descartes irregulares. Uma sugestão é a de que a Prefeitura mantenha, durante todo o ano, uma Operação Cata-Tranqueira, que recolhe todo o tipo de material inservível, exceto lixo doméstico e resíduo da construção civil. Pode-se desenvolver uma programação para cada bairro da cidade. A intenção é exatamente evitar que este material seja descartado irregularmente em terrenos ou córregos, colaborando para enchentes.

13.1.6.3 *Orientação para separação dos entulhos na origem para melhorar a eficiência do reaproveitamento*

Os resíduos da construção civil são compostos principalmente por materiais de demolições, restos de obras, solos de escavações diversas. O entulho é geralmente um material inerte, passível de reaproveitamento, porém geralmente contém uma vasta gama de materiais que podem lhe conferir toxicidade, com destaque para os restos de tintas e de solventes, peças de amianto e metais diversos, cujos componentes podem ser remobilizados caso o material não seja disposto adequadamente.

Para tanto, é importante a implantação por parte da Prefeitura, de um programa de gerenciamento dos resíduos da construção civil, contribuindo para a redução dos impactos causados por estes resíduos ao meio ambiente, e principalmente, informando a população sobre os benefícios da reciclagem também no setor da construção civil.

As metas a serem cumpridas e as ações necessárias serão decorrentes da formatação e implementação dos programas supracitados.

14. FORMULAÇÃO E ORGANIZAÇÃO DE PROPOSTAS ALTERNATIVAS ÁREA RURAL - PROGNÓSTICOS

Na área rural de Monte Castelo, predominam domicílios dispersos e alguns pequenos núcleos, cuja solução atual de abastecimento de água se resume, individualmente, na perfuração de poços freáticos (rasos) e, no caso dos esgotos sanitários, na construção de fossas sépticas ou negras.

Questões acerca da possibilidade de atendimento à área rural foram aventadas, mas chegou-se à conclusão de que é inviável a integração dos domicílios e núcleos dispersos *aos sistemas da área urbana*, pelas distâncias, custos, dificuldades técnicas, operacionais e institucionais envolvidas. Conforme estudo populacional apresentado no item 4.1 anterior, a população rural, indicada no Censo Demográfico de 2010 era de 852 habitantes. A projeção da população rural até 2038 resultou em uma população de apenas 405 hab., o que demonstra queda, de aproximadamente 52%.

Os estudos populacionais desenvolvidos para toda a UGRHI 20 demonstraram que o grau de urbanização dos municípios tende a aumentar, isto é, o crescimento populacional tende a se concentrar nas áreas urbanas, o que implicará a necessidade de capacitação dos sistemas para atendimento a 100% da população urbana com água e esgoto tratado.

Nos itens subsequentes, são apresentadas algumas sugestões para atendimento à área rural, com base em programas existentes ou experiências levadas a termo para algumas comunidades em outros estados. Sabendo-se que no PMESSB somente se fornecem orientações ou caminhos que podem ser seguidos, deve-se ressaltar que o município é

soberano nas decisões a serem tomadas na tentativa de se universalizar o atendimento, adotando o programa ou caminho julgado mais conveniente, como resultado das limitações econômico-financeiras e institucionais.

14.1.1 Programa de Microbacias

Uma das possibilidades de solução para os domicílios dispersos ou pequenos núcleos disseminados na área rural seria o município elaborar um Plano de Desenvolvimento Rural Sustentável, com assistência da Secretaria de Agricultura e Abastecimento do Governo do Estado de São Paulo, através da CATI - Coordenadoria de Assistência Técnica Integral Programa Estadual de Microbacias Hidrográficas. Os objetivos prioritários estariam relacionados com o desenvolvimento rural sustentável, aliando a produção agrícola e a conservação do meio ambiente com o aumento de renda e melhor qualidade de vida das famílias rurais.

O enfoque principal são as microbacias hidrográficas, com incentivos à implantação de sistemas de saneamento em comunidades isoladas, onde se elaboram planejamentos ambientais das propriedades. Especificamente em relação aos sistemas de água, os programas e as ações desenvolvidas com subvenção econômica são baseados na construção de poços e abastecedouros comunitários. Toda essa tecnologia está disponível na CATI (www.cati.sp.gov.br) e as linhas do programa podem ser obtidas junto à Secretaria de Agricultura e Abastecimento.

Evidentemente, a implementação de um Plano de Desenvolvimento Rural Sustentável estará sujeita às condições específicas de cada município, porque envolve diversos aspectos de natureza político-administrativa, institucional, operacional e econômico-financeira. No entanto, dentro das possibilidades para se atingir a universalização dos serviços de saneamento básico, em que haja maior controle sanitário sobre a água utilizada pelas populações rurais e a carga poluidora difusa lançada nos cursos d'água, acredita-se que esse Programa de Microbacias Hidrográficas possa ser, no momento, o instrumento mais adequado para implantação de sistemas isolados para comunidades não atendidas pelo sistema público.

14.1.2 Outros Programas e Experiências Aplicáveis à Área Rural

Para atendimento a essas áreas não contempladas pelo sistema público, existem algumas experiências em andamento, que objetivam a implementação de programas para o saneamento de comunidades isoladas, o que pode ser de utilidade à prefeitura do município, no sentido da universalização do atendimento com água e esgotos. Essas experiências encontram-se em desenvolvimento na CAGECE (Ceará), CAERN (Rio Grande do Norte), COPASA (Minas Gerais) e SABESP (São Paulo).

Em destaque está o Sistema Integrado de Saneamento Rural (Sisar), que começou a ser implantado no Ceará em 1996. Segundo levantamento realizado em abril de 2017, são 1.419 localidades atendidas e aproximadamente 552 mil pessoas beneficiadas com sistemas de abastecimento de água gerenciados pelos próprios moradores. O Sisar faz gestão compartilhada das 1.419 comunidades e visa garantir, a longo prazo, o desenvolvimento e manutenção dos sistemas implantados pela Companhia de forma autossustentável. Cada um desses sistemas constitui uma Organização da Sociedade Civil (OSC) sem fins lucrativos, formada pelas associações comunitárias representando as populações atendidas, com a participação e orientação da Cagece, que sensibiliza e capacita as comunidades, além de orientar a manutenção nos sistemas de tratamento e distribuição de água, porém, são os próprios moradores que operam o sistema. Atualmente, na Companhia de Água e Esgoto do Ceará (Cagece) existe uma gerência responsável por todas as ações de saneamento na zona rural do estado, e foi através desta que o modelo de gestão foi replicado para todo o estado e também estados como Bahia, Piauí e Sergipe.

Outra experiência a ser destacada é o Programa de Saneamento Rural Sustentável do município de Campinas em parceria com a EMBRAPA. A primeira parte do programa teve início no ano de 2017 e espera-se que seja executado em quatro anos com um orçamento de 1,4 milhões de reais. Destaca-se que o programa foi instituído através do Plano Municipal Específico dos Serviços de Saneamento Básico do município.

No âmbito do Estado de São Paulo, vale citar o Programa Água é Vida, instituído pelo Decreto Estadual nº 57.479 de 1º de novembro de 2011, nova experiência em início de implementação, dirigido às comunidades de pequeno porte, predominantemente ocupadas por população de baixa renda.

Nesse caso, é possível a utilização de recursos financeiros estaduais não reembolsáveis, destinados a obras e serviços de infraestrutura, instalações operacionais e equipamentos, que objetivam a melhoria das condições de saneamento básico. Segundo o artigo 3º do decreto em referência, a participação no programa depende do prévio atendimento às condições específicas do programa, estabelecidas por resolução da SSRH-Secretaria de Saneamento e Recursos Hídricos, que definirá os requisitos necessários à transferência aos municípios de recursos financeiros estaduais não reembolsáveis.

De especial interesse, são os dados e as informações do seminário realizado na UNICAMP-Universidade de Campinas, entre 20 e 21 de junho de 2013, denominado “Soluções Inovadoras de Tratamento e Reúso de Esgotos em Comunidades Isoladas – Aspectos Técnicos e Institucionais”, que, dentre os vários aspectos relacionados com a necessidade de universalização do atendimento, apresentou vários temas de interesse, podendo-se citar, entre outros:

-
- ◆ Ações da Agência Nacional de Águas na Indução e Apoio ao Reúso da Água – ANA;
 - ◆ Aproveitamento de Águas Residuárias Tratadas em Irrigação e Piscicultura – Universidade Federal do Ceará;
 - ◆ Entraves Legais e Ações Institucionais para o Saneamento de Comunidades Isoladas – PCJ – Piracicaba;
 - ◆ Aspectos Técnicos e Institucionais – ABES – SP;
 - ◆ Experiência da CETESB no Licenciamento Ambiental de Sistemas de Tratamento de Esgotos Sanitários de Comunidades Isoladas – CETESB – SP;
 - ◆ Emprego de Tanques Sépticos – PROSAB/SANEPAR;
 - ◆ Aplicação de Wetlands Construídos como Sistemas Descentralizados no Tratamento de Esgotos – ABES - SP;
 - ◆ Linhas de Financiamento e Incentivos para Implantação de Pequenos Sistemas de Saneamento – FUNASA;
 - ◆ Necessidades de Ajustes das Políticas de Saneamento para Pequenos Sistemas – SABESP – SP;
 - ◆ Parasitoses de Veiculação Hídrica – UNICAMP – SP;
 - ◆ Projeto Piloto para Implantação de Tecnologias Alternativas em Saneamento na Comunidade de Rodamonte – Ilhabela – SP – CBH – Litoral Norte – SP;
 - ◆ Informações decorrentes do Programa de Microbacias - CATI – Secretaria de Agricultura e Abastecimento – SP;
 - ◆ Solução Inovadora para Uso (Reúso) de Esgoto – Universidade Federal do Rio Grande do Norte;
 - ◆ Tratamento de Esgotos em Pequenas Comunidades – A Experiência da UFMG – Universidade Federal de Minas Gerais – UFMG.

Todo esse material, de grande importância para o município, pode ser obtido junto à ABES – Associação Brasileira de Engenharia Sanitária – Seção SP.

Deve-se salientar que, em função desse seminário realizado na UNICAMP, a Câmara Técnica de Saneamento e Saúde da ABES elaborou uma proposta para instituição da Política Estadual de Inclusão das Comunidades Isoladas no planejamento das ações de saneamento em todo o Estado de São Paulo. Em 12/dezembro/2013, foi publicado, no Diário Oficial do Poder Legislativo, o Projeto de Lei nº 947, que instituiu a política de inclusão dessas comunidades isoladas no planejamento de saneamento básico, visando-se à universalização de atendimento para os quatro componentes dessa disciplina.

De acordo com o documento apresentado no supracitado seminário, as comunidades isoladas deverão ser contempladas nas ações de saneamento, no âmbito do planejamento municipal, regional e estadual e as instituições deverão utilizar ferramentas de educação, mediação e conciliação socioambientais, de forma a garantir a participação efetiva dessas comunidades em todo esse processo.

14.1.3 O Programa Nacional de Saneamento Rural

Dentro dos programas estabelecidos pelo recém-aprovado PLANSAB-Plano Nacional de Saneamento Básico (dez/2013), consta o Programa 2, voltado ao saneamento rural.

O programa visa a atender, por ações de saneamento básico, a população rural e as comunidades tradicionais, como as indígenas e quilombolas e as reservas extrativistas. Os objetivos do programa são o de financiar em áreas rurais e comunidades tradicionais medidas estruturais de abastecimento de água potável, de esgotamento sanitário, de provimento de banheiros e unidades hidrossanitárias domiciliares e de educação ambiental para o saneamento, além de, em função de necessidades ditadas pelo saneamento integrado, ações de limpeza urbana e manejo de resíduos sólidos e de manejo de águas pluviais. Também, nas linhas das ações gerais, os objetivos englobam medidas estruturantes, quais sejam, suporte político e gerencial para sustentabilidade da prestação dos serviços, incluindo ações de educação e mobilização social, cooperação técnica aos municípios no apoio à gestão e inclusive na elaboração de projetos.

A coordenação do programa está atribuída ao Ministério da Saúde (FUNASA), que deverá compartilhar a sua execução com outros órgãos federais. Os beneficiários do programa serão as administrações municipais, os consórcios e os prestadores de serviços, incluindo instâncias de gestão para o saneamento rural, como cooperativas e associações comunitárias. O programa será operado principalmente com recursos não onerosos, não se descartando o aporte de recursos onerosos, tendo em vista a necessidade de investimentos em universalização para os próximos 20 anos.

A FUNASA é o órgão do governo federal responsável pela implementação das ações de saneamento nas áreas rurais de todos os municípios brasileiros. No capítulo subsequente, constam vários programas de financiamento, incluindo a área rural e as comunidades isoladas, no âmbito estadual (SSRH) e no âmbito federal (FUNASA).

15. PROGRAMAS DE FINANCIAMENTOS E FONTES DE CAPTAÇÃO DE RECURSOS

15.1 CONDICIONANTES GERAIS

Nos itens em sequência, apresentam-se várias informações relativas à captação de recursos para execução das obras de saneamento básico. São informações gerais, podendo ser utilizadas por qualquer município, desde que aplicáveis ao mesmo. A seleção dos programas de financiamentos mais adequados dependerá das condições particulares de cada município, atreladas aos objetivos de curto, médio e longo prazo, aos montantes de investimentos necessários, aos ambientes legais de financiamento e outras condições institucionais específicas.

Em termos econômicos, sob o regime de eficiência, os custos de exploração e administração dos serviços devem ser suportados pelos preços públicos, taxas ou impostos, de forma a possibilitar a cobertura das despesas operacionais administrativas, fiscais e financeiras, incluindo o custo do serviço da dívida de empréstimos contraídos. O modelo de financiamento a ser praticado envolve a avaliação da capacidade de pagamento dos usuários e da capacidade do tomador do recurso, associado à viabilidade técnica e econômico-financeira do projeto e às metas de universalização dos serviços de saneamento. As regras de financiamento também devem ser respeitadas, considerando-se a legislação fiscal e, mais recentemente, a Lei das Diretrizes Nacionais para o Saneamento Básico (Lei nº 11.445/2007).

Para que se possam obter os financiamentos ou repasses para aplicação em saneamento básico, as ações e os programas pertinentes deverão ser enquadrados em categorias que se insiram no planejamento geral do município e deverão estar associadas às Leis Orçamentárias Anuais, às Leis de Diretrizes Orçamentárias e aos Planos Plurianuais do Município. Em princípio, as principais categorias, que serão objeto de propostas, são: Desenvolvimento Institucional; Planejamento e Gestão; Desenvolvimento de Tecnologias e Capacitação em Recursos Hídricos; Conservação de Solo e Água e de Ecossistemas; Conservação da Quantidade e da Qualidade dos Recursos Hídricos; Gestão, Recuperação e Manutenção de Mananciais; Obras e Serviços de Infraestrutura Hídrica de Interesse Local; Obras e Serviços de Infraestrutura de Esgotamento Sanitário.

A partir do estabelecimento das categorias, conforme supracitado, os programas de financiamentos, a serem elaborados pelo próprio município, deverão contemplar a definição do modelo de financiamento e a identificação das fontes e usos de recursos financeiros para a sua execução. Para tanto, poderão ser levantados, para efeito de apresentação do modelo de financiamento e com detalhamento nos horizontes de planejamento, os seguintes aspectos: as fontes externas, nacionais e internacionais, abrangendo recursos onerosos e repasses a fundo perdido (não onerosos); as fontes no

âmbito do município; as fontes internas, resultantes das receitas da prestação de serviços e as fontes alternativas de recursos, tal como a participação do setor privado na implementação das ações de saneamento no município.

15.2 FORMAS DE OBTENÇÃO DE RECURSOS

As principais fontes de financiamento disponíveis para o setor de saneamento básico do Brasil, desde a criação do Plano Nacional de Saneamento Básico (1971), são as seguintes:

- ◆ Recursos onerosos, oriundos dos fundos financiadores (Fundo de Garantia do Tempo de Serviço-FGTS e Fundo de Amparo do Trabalhador-FAT); são captados através de operações de crédito e são gravados por juros reais;
- ◆ Recursos não onerosos, derivados da Lei Orçamentária Anual (Loa), também conhecida como OGU (Orçamento Geral da União) e, também, de orçamentos de estados e municípios; são obtidos via transferência fiscal entre entes federados, não havendo incidência de juros reais;
- ◆ Recursos provenientes de empréstimos internacionais, contraídos junto às agências multilaterais de crédito, tais como o Banco Interamericano de Desenvolvimento (BID) e Banco Mundial (BIRD);
- ◆ Recursos captados no mercado de capitais, por meio do lançamento de ações ou emissão de debêntures, onde o conceito de investimento de risco apresenta-se como principal fator decisório na inversão de capitais no saneamento básico;
- ◆ Recursos próprios dos prestadores de serviços, resultantes de superávits de arrecadação;
- ◆ Recursos provenientes da cobrança pelo uso dos recursos hídricos (Fundos Estaduais de Recursos Hídricos).

Os recursos onerosos preveem retorno financeiro e constituem-se em empréstimos de longo prazo, operados, principalmente, pela Caixa Econômica Federal, com recursos do FGTS, e pelo BNDES, com recursos próprios e do FAT. Os recursos não onerosos não preveem retorno financeiro, uma vez que os beneficiários de tais recursos não necessitam ressarcir os cofres públicos.

Nos itens seguintes, apresentam-se os principais programas de financiamentos existentes e as respectivas fontes de financiamento, conforme a disponibilidade de informações constantes dos órgãos envolvidos.

15.3 FONTES DE CAPTAÇÃO DE RECURSOS

De forma resumida, apresentam-se as principais fontes de captação de recursos, através de programas instituídos e através de linhas de financiamento, na esfera federal e estadual:

▪ **No âmbito Federal:**

- ◇ ANA – Agência Nacional de Águas – PRODES/Programa de Gestão de Recursos Hídricos, etc.;
- ◇ BNDES – Banco Nacional de Desenvolvimento Econômico e Social (ver linhas de financiamento no item 15.5 adiante);
- ◇ CEF – Caixa Econômica Federal – Abastecimento de Água/Esgotamento Sanitário/Brasil Joga Limpo/Serviços Urbanos de Água e Esgoto, etc.;
- ◇ Ministério das Cidades – Saneamento para Todos, etc.;
- ◇ Ministério da Saúde (FUNASA);
- ◇ Ministério do Meio Ambiente (conforme indicação constante do **Quadro 15.1** adiante);
- ◇ Ministério da Ciência e Tecnologia (conforme indicação constante do **Quadro 15.1** adiante).

▪ **No âmbito Estadual:**

- ◇ SSRH - Secretaria de Saneamento e Recursos Hídricos, vários programas, incluindo aqueles derivados dos programas do FEHIDRO;
- ◇ Secretaria do Meio Ambiente (vários programas);
- ◇ Secretaria de Agricultura e Abastecimento (por exemplo, Programa de Microbacias).

O Plano Plurianual (2016 – 2019), instituído pela Lei nº 16.082 de 28 de dezembro de 2015, consolida as prioridades e estratégias do Governo do Estado de São Paulo, para os setores de saneamento e recursos hídricos, através dos diversos Programas aplicáveis ao saneamento básico do Estado, podendo ser citados, entre outros:

- ◆ Programa 3906 – Saneamento Ambiental em Mananciais de Interesse Regional;
- ◆ Programa 3907 – Infraestrutura Hídrica, Combate às Enchentes e Saneamento;
- ◆ Programa 3932 – Planejamento, Formulação e Implementação da Política do Saneamento do Estado;

- ◆ Programa 3933 – Universalização do Abastecimento de Água e Esgotamento Sanitário
- ◆ Programa 3934 – Planejamento, Formulação e Implementação da Política de Recursos Hídricos.

15.4 LISTAGEM DE VARIADOS PROGRAMAS E AS FONTES DE FINANCIAMENTO PARA O SANEAMENTO

No **Quadro 15.1** a seguir, apresenta-se uma listagem com os programas, as fontes de financiamento, os beneficiários, a origem dos recursos e os itens financiáveis para o saneamento. Os programas denominados REFORSUS e VIGISUS do Ministério da Saúde foram suprimidos da listagem, porque estão relacionados diretamente com ações envolvendo a vigilância em termos de saúde e controle de doenças, apesar da intercorrência com as ações de saneamento básico.

Cumpre salientar que o município, na implementação das ações necessárias para se atingir a universalização do saneamento, deverá selecionar o (s) programa (s) de financiamentos que melhor se adequem (m) às suas necessidades, função, evidentemente, de uma série de procedimentos a serem cumpridos, conforme exigências das instituições envolvidas.

QUADRO 15.1 – RESUMO DAS FONTES DE FINANCIAMENTO DO SANEAMENTO

Instituição	Programa Finalidade	Beneficiário	Origem dos Recursos	Itens Financiáveis
SSRH	<u>FEHIDRO</u> - Fundo Estadual de Recursos Hídricos Vários Programas voltados para a melhoria da qualidade dos recursos hídricos.	Prefeituras Municipais. - abrangem municípios de todos os portes, com serviços de água e esgoto operados ou não pela SABESP.	Ver nota 1	Projeto / Obras e Serviços.
GESP / SSRH	<u>SANEBASE</u> - Convênio de Saneamento Básico Programa para atender aos municípios do Estado que não são operados pela SABESP.	Prefeituras Municipais.- serviços de água e esgoto não prestados pela SABESP.	Orçamento do Governo do Estado de São Paulo (fundo perdido).	Obras de implantação, ampliação e melhorias dos sistemas de abastecimento de água e de esgoto.
SSRH / DAEE	<u>ÁGUA LIMPA</u> – Programa Água Limpa Programa para atender com a execução de projetos e obras de afastamento e tratamento de esgoto sanitário municípios com até 50 mil habitantes e que prestam diretamente os serviços públicos de saneamento básico.	Prefeituras Municipais.com até 50 mil habitantes e que prestam diretamente os serviços públicos de saneamento básico (não operados pela SABESP).	Orçamento do Governo do Estado de São Paulo e Organizações financeiras nacionais e internacionais.	Projetos executivos e obras de implantação de estações de tratamento de esgotos, estações elevatórias de esgoto, emissários, linhas de recalque, rede coletora, interceptores, impermeabilização de lagoas, dentre outras relacionadas.

Instituição	Programa Finalidade	Beneficiário	Origem dos Recursos	Itens Financiáveis
SSRH	<u>ÁGUA É VIDA</u> – Programa Água é Vida Programa voltado as localidades de pequeno porte, predominantemente ocupadas por população de baixa renda, visando a implementação de obras e serviços de infraestrutura, instalações operacionais e equipamentos.	Prefeituras Municipais. - comunidades rurais de baixa renda.	Orçamento do Governo do Estado de São Paulo (fundo perdido).	Obras e serviços de infraestrutura, instalações operacionais e equipamentos, relacionados ao sistema de abastecimento de água e esgotamento sanitário.
SSRH	<u>PRÓ-CONEXÃO</u> – Programa Pró-Conexão (Se liga na Rede) Programa para atender famílias de baixa renda ou grupos domésticos, através do financiamento da execução de ramais intradomiciliares.	Famílias de baixa renda ou grupos domésticos. – localizadas em municípios operados pela SABESP.	Orçamento do Governo do Estado de São Paulo	Obras de implantação de ramais intradomiciliares, com vista à efetivação à rede pública coletora de esgoto.
CAIXA ECONÔMICA FEDERAL (CEF)	Pró Comunidade – Programa de Melhoramentos Comunitários: Viabilizar Obras de Saneamento através de parceria entre a comunidade, Prefeitura Municipal e CEF.	Prefeituras Municipais.	FGTS - Fundo de Garantia por Tempo de Serviço.	Obras de abastecimento de água, esgotamento sanitário, destinação de resíduos sólidos, melhoramento em vias públicas, drenagem, distribuição de energia elétrica e construção e melhorias em áreas de lazer e esporte.
MPOG – SEDU	<u>PRÓ-SANEAMENTO</u> Ações de saneamento para melhoria das condições de saúde e da qualidade de vida da população, aumento da eficiência dos agentes de serviço, drenagem urbana, para famílias com renda média mensal de até 12 salários mínimos.	Prefeituras, Governos Estaduais e do Distrito Federal, Concessionárias Estaduais e Municipais de Saneamento e Órgãos Autônomos Municipais.	FGTS - Fundo de Garantia por Tempo de Serviço.	Destina-se ao aumento da cobertura e/ou tratamento e destinação final adequados dos efluentes, através da implantação, ampliação, otimização e/ou reabilitação de Sistemas existentes e expansão de redes e/ou ligações prediais.
MPOG – SEDU	<u>PROSANEAR</u> Ações integradas de saneamento em aglomerados urbanos ocupados por população de baixa renda (até 3 salários mínimos) com precariedade e/ou inexistência de condições sanitárias e ambientais.	Prefeituras Municipais, Governos Estaduais e do Distrito Federal, Concessionárias Estaduais e Municipais de Saneamento e Órgãos Autônomos Municipais.	Financiamento parcial com contrapartida e retorno do empréstimo / FGTS.	Obras integradas de saneamento: abastecimento de água, esgoto sanitário, microdrenagem/instalações hidráulico sanitárias e contenção de encostas com ações de participação comunitária (mobilização, educação sanitária).
MPOG – SEDU	<u>PASS</u> - Programa de Ação Social em	Prefeituras Municipais, Governos	Fundo perdido com contrapartida	Contempla ações de abastecimento em água,

Instituição	Programa Finalidade	Beneficiário	Origem dos Recursos	Itens Financiáveis
	Saneamento Projetos integrados de saneamento nos bolsões de pobreza. Programa em cidades turísticas.	estaduais e Distrito Federal.	/ orçamento da união.	esgotamento sanitário, disposição final de resíduos sólidos. Instalações hidráulico-sanitárias intradomiciliares.
MPOG – SEDU	PROGEST - Programa de Apoio à Gestão do Sistema de Coleta e Disposição Final de Resíduos Sólidos.	Prefeituras Municipais, Governos Estaduais e Distrito Federal.	Fundo perdido / Orçamento da União.	Encontros técnicos, publicações, estudos, sistemas piloto em gestão e redução de resíduos sólidos; análise econômica de tecnologias e sua aplicabilidade.
MPOG – SEDU	PRO-INFRA Programa de Investimentos Públicos em Poluição Ambiental e Redução de Risco e de Insalubridade em Áreas Habitadas por População de Baixa Renda.	Áreas urbanas localizadas em todo o território nacional.	Orçamento Geral da União (OGU) - Emendas Parlamentares, Contrapartidas dos Estados, Municípios e Distrito Federal.	Melhorias na infraestrutura urbana em áreas degradadas, insalubres ou em situação de risco.
MINISTÉRIO DA SAÚDE - FUNASA	FUNASA - Fundação Nacional de Saúde Obras e serviços em saneamento.	Prefeituras Municipais e Serviços Municipais de Limpeza Pública.	Fundo perdido / Ministério da Saúde	Sistemas de resíduos sólidos, serviços de drenagem para o controle de malária, melhorias sanitárias domiciliares, sistemas de abastecimento de água, sistemas de esgotamento sanitário, estudos e pesquisa.
MINISTÉRIO DO MEIO AMBIENTE	PROGRAMA DO CENTRO NACIONAL DE REFERÊNCIA EM GESTÃO AMBIENTAL URBANA Coletar e Organizar informações, Promover o Intercâmbio de Tecnologias, Processos e Experiências de Gestão Relacionada com o Meio Ambiente Urbano.	Serviço público aberto a toda a população, aos formadores de opinião, aos profissionais que lidam com a administração municipal, aos técnicos, aos prefeitos e às demais autoridades municipais.	Convênio do Ministério do Meio Ambiente com a Universidade Livre do Meio Ambiente.	-
MINISTÉRIO DO MEIO AMBIENTE	PROGRAMA DE CONSERVAÇÃO E REVITALIZAÇÃO DOS RECURSOS HÍDRICOS Ações, Programas e Projetos no Âmbito dos Resíduos Sólidos.	Municípios e Associações participantes do Programa de Revitalização dos Recursos nos quais seja identificada prioridade de ação na área de resíduos sólidos.	Convênios firmados com órgãos dos Governo Federal, Estadual e Municipal, Organismo Nacionais e Internacionais e Orçamento Geral da União (OGU).	-
MINISTÉRIO	REBRAMAR - Rede	Estados e Municípios	Ministério do Meio	Programas entre os

Instituição	Programa Finalidade	Beneficiário	Origem dos Recursos	Itens Financiáveis
DO MEIO AMBIENTE – IBAMA	Brasileira de Manejo Ambiental de Resíduos Sólidos.	em todo o território nacional.	Ambiente.	agentes que geram resíduos, aqueles que o controlam e a comunidade.
MINISTÉRIO DO MEIO AMBIENTE	<u>LIXO E CIDADANIA</u> A retirada de crianças e adolescentes dos lixões, onde trabalham diretamente na catação ou acompanham seus familiares nesta atividade.	Municípios em todo o território nacional.	Fundo perdido.	Melhoria da qualidade de vida.
MINISTÉRIO DA CIÊNCIA E TECNOLOGIA	<u>PROSAB</u> - Programa de Pesquisa em Saneamento Básico. Visa promover e apoiar o desenvolvimento de pesquisas na área de saneamento ambiental.	Comunidade acadêmica e científica de todo o território nacional.	FINEP, CNPQ, Caixa Econômica Federal, CAPES e Ministério da Ciência e Tecnologia.	Pesquisas relacionadas a: águas de abastecimento, águas residuárias, resíduos sólidos (aproveitamento de lodo).

Notas

1 - Atualmente, a origem dos recursos é a compensação financeira pelo aproveitamento hidroenergético no território do estado;

2 – MPOG – Ministério de Planejamento, Orçamento e Gestão – SEDU – Secretaria de Desenvolvimento Urbano.

15.5 DESCRIÇÃO RESUMIDA DE ALGUNS PROGRAMAS DE FINANCIAMENTOS DE GRANDE INTERESSE PARA IMPLEMENTAÇÃO DO PMESSB

A seguir, encontram-se descritos, de forma resumida, alguns programas de grande interesse para implementação do PMESSB, em nível federal e estadual.

▪ **No âmbito Federal:**

PROGRAMA SANEAMENTO PARA TODOS

Entre os programas instituídos pelo governo federal, o *Programa Saneamento para Todos* constitui-se no principal programa destinado ao setor de saneamento básico, pois contempla todos os prestadores de serviços de saneamento, públicos e privados.

Visa a financiar empreendimentos com recursos oriundos do FGTS (onerosos) e da contrapartida do solicitante. Deverá ser habilitado pelo Ministério das Cidades e é gerenciado pela Caixa Econômica Federal. Possui as seguintes modalidades:

- ◇ Abastecimento de Água – destina-se à promoção de ações que visem ao aumento da cobertura ou da capacidade de produção do sistema de abastecimento de água;
- ◇ Esgotamento Sanitário – destina-se à promoção de ações para aumento da cobertura dos sistemas de esgotamento sanitário ou da capacidade de tratamento e destinação final adequada dos efluentes;

-
- ◇ Saneamento Integrado – destina-se à promoção de ações integradas em áreas ocupadas por população de baixa renda. Abrange o abastecimento de água, esgotamento sanitário, manejo de resíduos sólidos e de águas pluviais, além de ações relativas ao trabalho socioambiental nas áreas de educação ambiental, além da promoção da participação comunitária e, quando for o caso, ao trabalho social destinado à inclusão social de catadores e aproveitamento econômico do material reciclável, visando à sustentabilidade socioeconômica e ambiental dos empreendimentos.
 - ◇ Desenvolvimento Institucional – destina-se à promoção de ações articuladas, visando ao aumento de eficiência dos prestadores de serviços públicos. Nos casos de abastecimento de água e esgotamento sanitário, visa à promoção de melhorias operacionais, incluindo a reabilitação e recuperação de instalações e redes existentes, redução de custos e de perdas; no caso da limpeza urbana e manejo de resíduos sólidos, visa à promoção de melhorias operacionais, incluindo a reabilitação e recuperação de instalações existentes.
 - ◇ Manejo de Resíduos Sólidos e de Águas Pluviais – no caso dos resíduos sólidos, destina-se à promoção de ações com vistas ao aumento da cobertura dos serviços (coleta, transporte, tratamento e disposição dos resíduos domiciliares e provenientes dos serviços de saúde, varrição, capina, poda, etc.); no caso das águas pluviais, promoção de ações de prevenção e controle de enchentes, inundações e de seus danos nas áreas urbanas.

Outras modalidades incluem o manejo dos resíduos da construção e demolição, a preservação e recuperação de mananciais e o financiamento de estudos e projetos, inclusive os planos municipais e regionais de saneamento básico.

As condições gerais de concessão do financiamento são as seguintes:

- ◇ em operações com o setor público a contrapartida mínima de 5% do valor do investimento, com exceção na modalidade abastecimento de água, que é de 10%; com o setor privado é de 20%;
- ◇ os juros são de 6%, exceto para a modalidade Saneamento Integrado, que é de 5%;
- ◇ a remuneração da CEF é de 2% sobre o saldo devedor e a taxa de risco de crédito limitada a 1%, conforme a análise cadastral do solicitante.

PROGRAMA AVANÇAR CIDADES - SANEAMENTO

O Programa Avançar Cidades - Saneamento tem o objetivo de promover a melhoria do saneamento básico do país por meio do financiamento de ações nas modalidades de abastecimento de água, esgotamento sanitário, manejo de resíduos sólidos, manejo de

águas pluviais, redução e controle de perdas, estudos e projetos, e planos de saneamento.

O Programa está sendo implementado por meio da abertura de processo de seleção pública de empreendimentos com vistas à contratação de operações de crédito para financiar ações de saneamento básico ao setor público. Os proponentes que tiverem suas propostas selecionadas deverão firmar contrato de financiamento (empréstimo) junto ao agente financeiro escolhido.

No processo seletivo em curso não há disponibilidade para solicitação de recursos do Orçamento Geral da União (recurso a fundo perdido). Estão sendo disponibilizados recursos onerosos, nos quais incidirão encargos financeiros aplicados pelos agentes financeiros (taxa de juros, taxa de risco de crédito, entre outros). Os valores destinados ao programa são de R\$ 2,0 bilhões e serão financiados com recursos do FGTS e demais fontes onerosas, tais como, FAT/BNDES.

O Programa se divide em três faixas populacionais, abaixo de 50 mil habitantes, entre 50 mil e 250 mil habitantes e acima de 250 mil habitantes, sendo que para implantação de projeto o valor mínimo da proposta é de 2,5 milhões, 5 milhões e 10 milhões, para as faixas, respectivamente. Para a modalidade de estudos e projetos o mínimo é de R\$ 350 mil e para elaboração de planos de saneamento é de R\$ 200 mil. Cada município pode formular uma proposta por modalidade e o Governo Estadual ou prestadores de serviços regionais podem encaminhar quantas propostas forem necessárias, observando o limite por municipalidade e modalidade.

As modalidades são:

- ◆ Abastecimento de Água
- ◆ Esgotamento Sanitário;
- ◆ Manejo de Águas Pluviais
- ◆ Resíduos Sólidos Urbanos;
- ◆ Redução e controle de Perdas;
- ◆ Estudos e Projetos, e;
- ◆ Plano de Saneamento.

PROGRAMA INTERÁGUAS

O Programa de Desenvolvimento do Setor Água – INTERÁGUAS nasceu da necessidade de se buscar uma melhor articulação e coordenação de ações no setor água, melhorando sua capacidade institucional e de planejamento integrado e criando um ambiente integrador no qual seja possível dar continuidade à programas setoriais exitosos, tais como: o Programa de Modernização do Setor Saneamento – PMSS e o Programa Nacional de Desenvolvimento dos Recursos Hídricos – PROÁGUA, bem como fortalecendo iniciativas de articulação intersetorial que visam a aumentar a eficiência no uso da água e na prestação de serviços associados.

Nesse contexto, são apontadas constatações que retratam o cenário da questão hídrica no Brasil e que fundamentam o desenho proposto para o Programa, são elas:

- ◆ a água é essencial ao desenvolvimento socioeconômico e vários setores dependem dos recursos hídricos diretamente, ou os impactam, sendo necessário e oportuno avançar tanto nos contextos específicos de cada um desses setores como na articulação e coordenação intersetorial;
- ◆ embora se tenha observado, em anos recentes, notável avanço na institucionalização de instrumentos legais e operacionais, a gestão de recursos hídricos e os serviços associados à água no Brasil ainda se caracterizam por disparidades e conflitos, seja entre os níveis federal e estadual, seja entre setores que competem pelo mesmo recurso, seja entre regiões e Unidades da Federação, o que compromete a eficiência e a eficácia do setor água e da ação governamental em todo esse campo;
- ◆ impõe-se fortalecer as instituições incumbidas da formulação e da implementação das políticas de gestão do setor água, incluindo todas aquelas responsáveis pelas políticas setoriais que se utilizam da água, de maneira a obter a sustentabilidade da gestão;
- ◆ é necessário que a regulação, a fiscalização, o planejamento e o controle social sejam implantados e que as metas traçadas a partir dessa prática tornem-se metas dos prestadores de serviço e dos órgãos responsáveis, de forma a se garantir a sustentabilidade dos investimentos;
- ◆ amplos investimentos têm sido realizados pelo governo no setor água; não obstante, muitas obras têm sido projetadas e implantadas sem planejamento adequado da utilização múltipla e integrada dos recursos hídricos, decorrendo, desse fato, conflitos potenciais ou já estabelecidos entre diferentes setores usuários, resultando em indesejável subaproveitamento desses recursos.

Devido à amplitude da problemática a ser enfrentada, o INTERÁGUAS terá abrangência nacional, com concentração em áreas e temas prioritários onde a água condiciona de forma mais forte o desenvolvimento social e econômico sustentáveis, com especial atenção às regiões mais carentes, de modo a contribuir para a redução das

desigualdades regionais. Assim, espera-se uma maior atuação voltada para a região Nordeste e áreas menos desenvolvidas das regiões Norte e Centro-Oeste, onde a ação governamental é relativamente mais necessária. Nesse sentido, o Programa buscará, prioritariamente, ter uma atuação mais concentrada e integrada nas Bacias Hidrográficas dos rios São Francisco e Araguaia-Tocantins.

Objetivo

O Programa tem por objetivo contribuir para o fortalecimento da capacidade de planejamento e gestão no setor água, especialmente nas regiões menos desenvolvidas do País, visando a (i) aumentar a eficiência no uso da água e na prestação de serviços; (ii) aumentar a oferta sustentável de água em quantidade e qualidade adequadas aos usos múltiplos; e (iii) melhorar a aplicação de recursos públicos no setor água reduzindo deseconomias causadas por deficiências na articulação e coordenação intersetoriais.

Instituições Envolvidas

O Programa, a ser financiado pelo Banco Mundial, envolverá diretamente três ministérios, com atribuições na formulação e execução de políticas setoriais:

- ◆ Ministério do Meio Ambiente, por meio da Secretaria de Recursos Hídricos e Ambiente Urbano - SRHU e da Agência Nacional de Águas - ANA;
- ◆ Ministério das Cidades, por meio da Secretaria Nacional de Saneamento Ambiental - SNSA; e
- ◆ Ministério da Integração Nacional, por meio da Secretaria de Infraestrutura Hídrica - SIH, da Secretaria Nacional de Defesa Civil - SEDEC e da Secretaria Nacional de Irrigação - SENIR.

Em função das ações a serem apoiadas pelo Programa, poderão ser envolvidos em casos específicos o Ministério das Minas e Energia; o Ministério dos Transportes; o Ministério da Agricultura, Pecuária e Abastecimento; o Ministério do Desenvolvimento Agrário; e o Ministério da Saúde / FUNASA. Tal envolvimento poderá ocorrer nos casos em que as ações considerem, por exemplo, o planejamento da produção hidrelétrica, das hidrovias, da agricultura e do abastecimento de água de populações rurais dispersas.

Estrutura

O INTERÁGUAS será eminentemente um programa de assistência técnica, com foco voltado ao planejamento e à gestão do setor água, ao fortalecimento institucional, à elaboração de estudos e projetos, não prevendo investimentos em infraestrutura.

Para cumprimento de seus objetivos, o Programa está estruturado em três Componentes setoriais: (i) Gestão de Recursos Hídricos; (ii) Água, Irrigação e Defesa Civil; e (iii)

Abastecimento de Água e Saneamento , um Componente de Coordenação Intersetorial e Planejamento Integrado e um Componente de Gerenciamento, Monitoramento e Avaliação.

As ações do Componente Gestão de Recursos Hídricos serão implementadas pela Agência Nacional de Águas e pela Secretaria de Recursos Hídricos e Ambiente Urbano do Ministério do Meio Ambiente, tendo como objetivo geral a consolidação do Sistema Nacional de Gerenciamento de Recursos Hídricos e o apoio à União, aos Estados e aos diversos organismos gestores de recursos hídricos para criação, aperfeiçoamento, modernização e qualificação dos instrumentos de gestão.

As ações do Componente Água, Irrigação e Defesa Civil serão implementadas pela Secretaria de Infraestrutura Hídrica, pela Secretaria Nacional de Defesa Civil e pela Secretaria Nacional de Irrigação do Ministério da Integração Nacional, tendo como objetivo geral o fortalecimento institucional e de planejamento estratégico e operacional nas áreas de infraestrutura hídrica, irrigação e defesa civil.

As ações do Componente Abastecimento de Água e Saneamento serão implementadas pela Secretaria Nacional de Saneamento Ambiental do Ministério das Cidades, dando continuidade às ações do Programa de Modernização do Setor Saneamento, com o objetivo geral de apoiar a Secretaria em sua missão de implementar a Política Federal de Saneamento Básico, promovendo o desenvolvimento do setor em busca da melhoria da qualidade e do alcance da universalização dos serviços públicos de saneamento básico.

O Componente de Coordenação Intersetorial e Planejamento Integrado envolverá mais de um setor ou interveniente no “Setor Água”. Tem como objetivo apoiar o desenvolvimento de novas metodologias; buscar formas de integrar as diferentes visões setoriais; implementar instrumentos de planejamento que conciliem as atuações de instituições com competências setoriais específicas, com a finalidade de obter ganhos no processo de planejamento, implantação e operação de estruturas de utilização de recursos hídricos. Estas ações poderão ser desenvolvidas sob a responsabilidade de diferentes executores, dependendo do grau de envolvimento ou interesse específico de cada um.

O Componente de Gerenciamento, Monitoramento e Avaliação, a ser coordenado pela Secretaria Técnica do Programa, sob orientação do Comitê Gestor, tem como objetivo gerenciar, monitorar e avaliar as ações do Programa, de modo a assegurar o cumprimento das metas, dos cronogramas e dos objetivos geral e específicos.

Orçamento e Prazo

O valor total do Programa será de US\$ 143,11 milhões, a serem investidos no prazo de cinco anos.

Resultados Esperados

Em relação ao Componente 1 – Gestão de Recursos Hídricos, espera-se que seja dado prosseguimento à implementação dos instrumentos de gestão de recursos hídricos e ao fortalecimento do Sistema Nacional de Gerenciamento dos Recursos Hídricos, eliminando as disparidades existentes entre o Governo Federal e os estados, e mesmo entre estados, uniformizando procedimentos e instituindo critérios para permanente evolução institucional, concorrendo assim para ampliar a eficiência governamental na implementação das diretrizes da política de recursos hídricos.

No que se refere ao Componente 2 – Água, Irrigação e Defesa Civil, o Programa contribuirá para consolidar o planejamento e a programação dos investimentos públicos em infraestrutura hídrica, irrigação e defesa civil, de forma a tornar mais eficiente e eficaz a ação de Governo Federal nessas áreas. Além disso, esse Componente buscará fortalecer institucionalmente os órgãos responsáveis pela operação e manutenção de infraestruturas hídricas e os órgãos responsáveis pela defesa de eventos climáticos extremos, propor modelos de gestão dos sistemas públicos de irrigação e criar um sistema de informações para gerenciamento de riscos ligados a eventos climáticos extremos.

Em relação ao Componente 3 – Abastecimento de Água e Saneamento, os principais resultados estão relacionados a: (i) evolução positiva da gestão dos serviços de saneamento básico; (ii) melhoria dos indicadores de desempenho dos serviços de saneamento básico; (iii) melhoria da qualidade dos serviços de saneamento básico e conseqüente avanço positivo nos indicadores de saúde da população; (iv) aumento da eficiência e eficácia dos serviços de saneamento, condição indispensável para a universalização com qualidade e de forma sustentável; (v) redução dos custos com operação, manutenção e investimentos nos serviços; (vi) maior acessibilidade aos bens e serviços públicos na área de saneamento básico; (vii) melhoria na qualificação dos agentes públicos e privados com atuação no setor; (viii) melhoria na formação e capacitação de profissionais do setor; (ix) qualificação da educação sanitária e ambiental, bem como da mobilização e participação social em saneamento; e (x) melhoria na integração e articulação dos programas, ações e políticas para saneamento básico.

No que tange ao Componente 4 – Coordenação Intersetorial e Planejamento Integrado o principal resultado esperado é criar um ambiente de articulação intersetorial permanente, onde os problemas relativos ao setor água sejam tratados de maneira integrada, contribuindo para a racionalização dos gastos públicos no setor em busca da eficiência no uso da água e na prestação de serviços associados.

Em síntese, os resultados esperados do Programa são amplos e variados, assim como são também os beneficiários de suas ações. Diretamente, o Programa beneficiará os

Estados, os Municípios e as instituições federais setoriais relacionadas ao “Setor Água”, apoiando a consolidação de suas estruturas legal e institucional, com repercussões na qualidade do planejamento e da gestão do setor.

PRODES

O PRODES (Programa Despoluição de Bacias Hidrográficas), criado pela Agência Nacional de Águas (ANA) em 2001, visa a incentivar a implantação ou ampliação de estações de tratamento para reduzir os níveis de poluição em bacias hidrográficas, a partir de prioridades estabelecidas pela ANA. Esse programa, também conhecido como “Programa de Compra de Esgoto Tratado”, incentiva financeiramente os resultados obtidos em termos do cumprimento de metas estabelecidas pela redução da carga poluidora, desde que sejam satisfeitas as condições previstas em contrato.

Os empreendimentos elegíveis que podem participar do PRODES são: estações de tratamento de esgotos ainda não iniciadas, estações em fase de construção com, no máximo, 70% do orçamento executado e estações com ampliações e melhorias que signifiquem aumento da capacidade de tratamento e/ou eficiência.

PROGRAMA DE GESTÃO DE RECURSOS HÍDRICOS (AGÊNCIA NACIONAL DE ÁGUAS – ANA)

Esse programa integra projetos e atividades que objetivam a recuperação e preservação da qualidade e quantidade de recursos hídricos das bacias hidrográficas. O programa, que tem gestão da ANA – Agência Nacional de Águas, é operado com recursos do Orçamento Geral da União (não oneroso-repasse do OGU). Deve ser verificada a adequabilidade da contrapartida oferecida aos percentuais definidos pela ANA em conformidade com as Leis das Diretrizes Orçamentárias (LDO).

As modalidades abrangidas por esse programa são as seguintes:

Despoluição de Corpos D’Água

- ◇ Sistema de transporte e disposição final adequada de esgotos sanitários;
- ◇ Desassoreamento e controle da erosão;
- ◇ Contenção de encostas;
- ◇ Recomposição da vegetação ciliar.

Recuperação e Preservação de Nascentes, Mananciais e Cursos D’Água em Áreas Urbanas

- ◇ Desassoreamento e controle de erosão;
- ◇ Contenção de encostas;

-
- ◇ Remanejamento/reassentamento da população;
 - ◇ Uso e ocupação do solo para preservação de mananciais;
 - ◇ Implantação de parques para controle de erosão e preservação de mananciais;
 - ◇ Recomposição da rede de drenagem;
 - ◇ Recomposição de vegetação ciliar;
 - ◇ Aquisição de equipamentos e outros bens.

Prevenção dos Impactos das Secas e Enchentes

- ◇ Desassoreamento e controle de enchentes;
- ◇ Drenagem urbana;
- ◇ Urbanização para controle de cheias, erosões e deslizamentos;
- ◇ Recomposição de vegetação ciliar;
- ◇ Obras para preservação ou minimização dos efeitos da seca;
- ◇ Sistemas simplificados de abastecimento de água;
- ◇ Barragens subterrâneas.

PROGRAMAS DA FUNASA (FUNDAÇÃO NACIONAL DA SAÚDE)

A FUNASA é um órgão do Ministério da Saúde que detém a mais antiga e contínua experiência em ações de saneamento no País. Na busca da redução dos riscos à saúde, financia a universalização dos sistemas de abastecimento de água, esgotamento sanitário e gestão de resíduos sólidos urbanos. Além disso, promove melhorias sanitárias domiciliares, a cooperação técnica, estudos e pesquisas e ações de saneamento rural, contribuindo para a erradicação da extrema pobreza.

Cabe à FUNASA a responsabilidade de alocar recursos não onerosos para sistemas de abastecimento de água, esgotamento sanitário, manejo de resíduos sólidos e melhorias sanitárias domiciliares prioritariamente para municípios com população inferior a 50.000 habitantes e em comunidades quilombolas, assentamentos e áreas rurais.

As ações e programas em Engenharia de Saúde Pública constantes dos financiamentos da FUNASA são os seguintes:

- ◇ Saneamento para a Promoção da Saúde;
- ◇ Sistema de Abastecimento de Água;
- ◇ Cooperação Técnica;

-
- ◇ Sistema de Esgotamento Sanitário;
 - ◇ Estudos e Pesquisas;
 - ◇ Melhorias Sanitárias Domiciliares;
 - ◇ Melhorias habitacionais para o Controle de Doenças de Chagas;
 - ◇ Resíduos Sólidos;
 - ◇ Saneamento Rural;
 - ◇ Projetos Laboratoriais.

■ **No âmbito Estadual:**

PROGRAMA REÁGUA

O Programa REÁGUA (Programa Estadual de Apoio à Recuperação das Águas) está sendo implementado no âmbito da SSRH-SP e tem como objetivo o apoio a ações de saneamento básico para ampliação da disponibilidade hídrica onde há maior escassez hídrica. As ações selecionadas referem-se ao controle e redução de perdas, uso racional de água em escolas, reúso de efluentes tratados e coleta, transporte e tratamento de esgotos. As áreas de atuação são as UGRHIs Piracicaba/Capivari/Jundiaí, Sapucaí/Grande, Mogi Guaçu e Tietê/Sorocaba.

A contratação de ações a serem empreendidas no âmbito do Programa REÁGUA estará condicionada a um processo de seleção pública coordenado pela Secretaria de Saneamento e Recursos Hídricos - SSRH. O Edital contendo o regulamento que estabelece as condições para apresentação de projetos pelos prestadores de serviço de saneamento, elegíveis para financiamento pelo REÁGUA, orienta os proponentes quanto aos procedimentos e critérios estabelecidos para esse processo de habilitação, hierarquização e seleção. Esses critérios são claros, objetivos e vinculados a resultados que: (i) permitam elevar a disponibilidade ou a qualidade de recursos hídricos; e, (ii) contribuam para a melhoria da qualidade de vida dos beneficiários diretos.

O Programa funciona com estímulo financeiro não reembolsável, para autarquias ou empresas públicas, mediante a verificação de resultados.

PROGRAMAS DO FEHIDRO

Para conhecimento de todas as ações e programas financiáveis pelo FEHIDRO, deve-se consultar o Manual de Procedimentos Operacionais para Investimento, editado pelo COFEHIDRO – Conselho de Orientação do Fundo Estadual dos Recursos Hídricos – dezembro/2010.

Os beneficiários dos recursos disponibilizados pelo FEHIDRO são as pessoas jurídicas de direito público da administração direta e indireta do Estado ou municípios, concessionárias de serviços públicos nos campos de saneamento, meio ambiente e de aproveitamento múltiplo de recursos hídricos; consórcios intermunicipais, associações de usuários de recursos hídricos, universidades, instituições de ensino superior, etc.

Os recursos do FEHIDRO destinam-se a financiamentos (reembolsáveis ou a fundo perdido), de projetos, serviços e obras que se enquadrem no Plano Estadual de Recursos Hídricos. A contrapartida mínima é variável conforme a população do município. Os encargos, no caso de recursos onerosos (reembolsáveis), são de 2,5% a.a. para pessoas jurídicas de direito público, da administração direta ou indireta do Estado e dos Municípios e consórcios intermunicipais, e de 6,0% a.a. para concessionárias de serviços públicos.

As linhas temáticas para financiamento são as seguintes:

- ◆ Planejamento e Gerenciamento de Recursos Hídricos;
- ◆ Proteção, Conservação e Recuperação dos Recursos Hídricos Superficiais e Subterrâneos;
- ◆ Prevenção contra Eventos Extremos.

Na linha temática de Proteção, Conservação e Recuperação dos Recursos Hídricos Superficiais e Subterrâneos, encontram-se indicados os seguintes empreendimentos financiáveis, entre outros:

- ◇ estudos, projetos e obras para todos os componentes sistemas de abastecimento de água, incluindo as comunidades isoladas;
- ◇ idem para todos os componentes de sistemas de esgotos sanitários;
- ◇ elaboração do plano e projeto do controle de perdas e diagnóstico da situação; implantação do sistema de controle de perdas; aquisição e instalação de hidrômetros residenciais e macromedidores; instalação do sistema redutor de pressão; serviços e obras de setorização; reabilitação de redes de água; pesquisa de vazamentos, pitometria e eliminação de vazamentos;
- ◇ tratamento e disposição de lodo de ETA e ETE;
- ◇ estudos, projetos e instalações de adequação de coleta e disposição final de resíduos sólidos, que comprovadamente comprometam a qualidade dos recursos hídricos;
- ◇ coleta, transporte e tratamento de efluentes dos sistemas de disposição final dos resíduos sólidos urbanos (chorume).

PROGRAMA ÁGUA É VIDA

O Programa para Saneamento em Pequenas Comunidades Isoladas, denominado "Água É Vida"²⁰, foi criado em 2011, através do decreto nº 57.479 de 1-11-2011, e tem como objetivo a implantação de obras e serviços de infraestrutura, instalações operacionais e equipamentos visando a universalização do acesso aos serviços públicos de saneamento, ou seja, abastecimento de água e de esgotamento sanitário para atender moradores de áreas rurais e bairros afastados (localidades de pequeno porte predominantemente ocupadas por população de baixa renda), por meio de recursos não reembolsáveis.

O projeto é coordenado pela Secretaria de Saneamento e Recursos Hídricos e executado pela Sabesp, em parceria com as prefeituras.

As redes para fornecimento de água potável às famílias serão colocadas pela Sabesp, com verba da companhia. As casas receberão também uma Unidade Sanitária Individual – um biodigestor, mecanismo que funciona como uma “miniestação” de tratamento de esgoto. Esse equipamento é instalado pelas prefeituras, com recursos do Governo do Estado. A manutenção é realizada pela Sabesp.

A seguir serão apresentados os resultados já obtidos com a implementação do Programa:

- ◆ Período de 2011

Foram assinados 20 convênios, atendendo 20 municípios, totalizando um valor de R\$ 5,4 milhões e visando beneficiar 41 comunidades, com 3.602 ligações, para uma população de 13.089 habitantes.

- ◆ Período de 2012

Foram assinados 34 convênios, atendendo 34 municípios, totalizando um valor de R\$ 16,1 milhões e visando beneficiar 167 comunidades, com 10.727 ligações, para uma população de 37.235 habitantes.

- ◆ Período de 2013

Foram assinados 12 convênios, atendendo 12 municípios, e um convênio com a Itesp para construção de poços para 31 assentamentos, totalizando um valor de R\$ 11,5 milhões e visando beneficiar 63 comunidades, com 1.513 ligações e 32 poços, para uma população de 16.071 habitantes, distribuídas em 4.679 famílias.

²⁰ O programa sofreu significativas alterações durante sua implantação em face da orientação da Consultoria Jurídica: - Inicialmente seriam beneficiados os municípios atendidos pela Sabesp; - Estimativa inicial da Sabesp do número de domicílios a serem atendidos; - Valor da USI (Sabesp = R\$ 1.500,00); - Licitação pelo município. Assim, definiu-se que: - A Nota Técnica contemplou que a USI poderá ser confeccionada em diversos materiais (tijolo, concreto pré-moldado, poliuretano, etc.), - A Sabesp realizou composição de média do preço- teto, obtendo R\$ 4.100,00 por unidade instalada. Tal composição esta sendo atualizada pela Sabesp: - O CSD – Cadastro Sanitário Domiciliar será efetuado pelo município. - A SSRH/CSAN efetuara Visita Técnica às comunidades de forma a constatar a viabilidade técnica e a renda familiar. - O mercado não estava preparando para a demanda, que agora investe em tecnologia e produção.

Resumindo, o montante de convênios assinados e os respectivos valores são:

- ◇ Convênios novos assinados: 11; correspondente a R\$ 6.286.800,00;
- ◇ Convênios aditados: 26; correspondente a R\$ 6.754.200,00;

Total – Primeira Etapa: 37 convênios, valor de R\$ 13.041.000,00.

Desse total de convênios, foram ou estão em processo licitatórios 7, correspondendo a um valor de R\$ 3.177.500,00.

- ◇ Convênios a serem aditados: 12; correspondente a R\$ 4.665.800,00;
- ◇ Convênios aguardando recursos: 24; correspondente a R\$ 5.232.000,00;

Total – Segunda Etapa: 36 convênios, valor de R\$ 9.897.800,00.

Dos convênios da segunda etapa 3 foram cancelados.

Os investimentos previstos para o período de 2014 a 2017 correspondem a R\$ 10 milhões/ano, visando atender uma demanda de 2.500 domicílios/ano.

Meta para 2020 – 400 mil domicílios atendidos.

PROGRAMA PRÓ CONEXÃO (SE LIGA NA REDE)

Programa de incentivo financeiro à população de baixa renda do Estado de São Paulo destinado a custear, a fundo perdido, a execução pela Sabesp de ramais intradomiciliares e conexões à rede pública coletora de esgoto, colaborando para a universalização dos serviços de saneamento com critérios pré-definidos na Lei nº 14.687, de 02 de janeiro de 2012 e Decreto nº 58.280 de 08 de agosto de 2012.

As áreas beneficiadas devem atender, cumulativamente, os seguintes requisitos:

- I. sejam classificadas nos Grupos 5 e 6 do Índice Paulista de Vulnerabilidade Social (IPVS), publicado pela Fundação Sistema Estadual de Análise de Dados - SEADE, correspondentes, respectivamente, a vulnerabilidade alta e muito alta;
- II. disponham de redes públicas de coleta de esgotos, com encaminhamento para estações de tratamento.

Os resultados obtidos com o Programa e os investimentos previstos são:

- ◆ Período de 2013: Foram realizadas 30.130 ligações intradomiciliares.
- ◆ Investimentos previstos para o período de 2014 a 2017: Esta sendo estimado o valor de R\$ 30 milhões anuais, com base no Decreto nº 58.208/12 de 12/07/2012 como a

demanda estimada para as metas físicas do programa em 04 anos, num total aproximado de 25 mil atendimentos.

De acordo com as metas do programa, ao longo de oito anos serão ligados à rede 192 mil imóveis: 76,8 mil na Região Metropolitana de São Paulo; 30 mil na Baixada Santista; 5,6 mil na Região Metropolitana de Campinas; e 79,3 mil nos demais municípios atendidos pela Sabesp.

A iniciativa beneficia diretamente 800 mil pessoas e indiretamente cerca de 40 milhões de paulistas com a despoluição de córregos, rios, represas e mares. O investimento total previsto é de R\$ 349,5 milhões.

O Pró-Conexão (Se Liga na Rede) tem a participação direta da comunidade. Em cada bairro, as casas beneficiadas são visitadas por uma Agente Se Liga - uma moradora contratada pela Sabesp para apresentar a iniciativa e explicar os benefícios da ligação de esgoto. Com a assinatura do Termo de Adesão, o imóvel é fotografado, a obra é agendada e executada. Ao final, a casa é entregue para a família em condições iguais ou melhores.

PROGRAMA ÁGUA LIMPA

A maioria dos municípios do Estado de São Paulo conta com rede coletora de esgoto em quase toda sua área urbana. Muitos, no entanto, ainda não possuem sistema de tratamento de esgoto doméstico, o que representa grave agressão ao meio ambiente e aos mananciais. Além de comprometer a qualidade da água dos rios, o despejo de esgoto bruto traz um sério risco de disseminação de doenças.

Para enfrentar o problema, o Governo do Estado de São Paulo criou, desde 2005, o Programa Água Limpa, instituído pelo Decreto nº 52.697, de 7-2-2008 e alterado pelo Decreto nº 57.962, 10-4-2012. Trata-se de uma ação conjunta entre a Secretaria Estadual de Saneamento e Recursos Hídricos e o DAEE (Departamento de Águas e Energia Elétrica), executado em parceria com as prefeituras.

O programa visa implantar sistemas de afastamento e tratamento de esgotos, em municípios com até 50 mil habitantes que prestam diretamente os serviços públicos de saneamento básico e que despejam seus efluentes "in natura" nos córregos e rios locais. O Programa abrange a execução de estações de tratamento de esgoto, estações elevatórias de esgoto, extensão de emissários, linhas de recalque, rede coletora, interceptores, impermeabilização de lagoas, dentre outras.

O Governo do Estado disponibiliza os recursos financeiros para a construção das unidades necessárias, contrata a execução das obras ou presta, através das várias unidades do DAEE, a orientação e o acompanhamento técnico necessários. Cabe ao município conveniente ceder as áreas onde serão executadas as obras, desenvolver os

projetos básicos, providenciar as licenças ambientais e as servidões administrativas necessárias. As principais fontes de recursos do Programa provêm do Tesouro do Estado de São Paulo e de financiamentos com instituições financeiras nacionais e internacionais.

O benefício do Programa não se restringe ao município onde o projeto é implantado, mas abrange a bacia hidrográfica em que está localizado, com impacto direto na redução da mortalidade infantil e da disseminação de doenças, além de proporcionar melhoria na qualidade dos recursos hídricos, com a consequente redução dos custos do tratamento da água destinada ao abastecimento público.

O sistema de tratamento adotado pelo Programa Água Limpa é composto por três lagoas de estabilização: anaeróbia, facultativa e maturação, obtendo uma redução de até 95% de sua carga poluidora, medida em DBO (Demanda Bioquímica de Oxigênio).

Trata-se de um processo natural que não exige equipamentos sofisticados nem adição de produtos químicos, sendo, portanto, de fácil operação e manutenção. Essas características tornam o processo ideal para comunidades de pequeno e médio porte que disponham de terrenos de baixo custo, pois a ETE ocupa áreas relativamente grandes.

A partir de 2013, por disposições regulamentares e orçamentárias específicas, os convênios passaram a ser instrumentalizados pela Secretaria de Saneamento e Recursos Hídricos, através da Coordenadoria de Saneamento, oportunidade em que foram assinados 34 Convênios, com 33 municípios, envolvendo um montante de recursos no valor aproximado de R\$ 280,4 milhões, cujos processos para a contratação das obras estão sendo providenciados pelo DAEE.

Essas obras quando concluídas beneficiarão uma população de aproximadamente, 558.552 mil habitantes, trazendo benefícios irrefutáveis ao meio ambiente com a retirada de mais de 1.018 toneladas de carga orgânica dos rios e córregos paulistas, garantindo maior disponibilidade e qualidade das águas, revitalizando treze Bacias Hidrográficas e melhorando as condições de vida e saúde pública da população atendida.

Para o período de 2014 a 2017, a SSRH estima com base na demanda de novas 56 solicitações em 60 localidades, até a data atual, o valor de R\$ 120 milhões por ano até 2017, de forma a realizar 18 obras por ano, numa valor estimado de R\$ 6,6 milhões por cada obra.

PROGRAMA SANEBASE – Apoio aos Municípios para Ampliação e melhorias de Sistemas de Águas e Esgoto

Este programa, instituído pelo Decreto nº 41.929, de 8-7-1997 e alterado pelo Decreto nº 52.336, de 7-11-2007, tem por objetivo geral transferir recursos financeiros do Tesouro do Estado, a fundo perdido, para a execução de obras e/ou serviços de saneamento básico,

mediante convênios firmados entre o Governo do Estado de São Paulo, através da Secretaria de Saneamento e Recursos Hídricos tendo a SABESP, na qualidade de Órgão Técnico do Programa, através da Superintendência de Gestão e Desenvolvimento Operacional de Sistemas Regionais e os municípios paulistas cujos sistemas de água e esgoto, são operados diretamente pela Prefeitura Municipal ou por intermédio de autarquias municipais (serviços autônomos).

Visa à ampliação dos níveis de atendimento dos municípios para a implantação, reforma adequação e expansão dos sistemas de abastecimento de água e esgotos sanitários, com vistas à universalização desses serviços.

A seguir apresenta-se um panorama do programa, com indicação de metas alcançadas, demandas requeridas e investimentos previstos.

- ◆ Meta Alcançada (período de 2011 a 2013)

No período foram celebrados 29 convênios, com investimento aproximado de R\$ 11 milhões, beneficiando uma população de 271 mil habitantes, contribuindo, dessa forma, para a universalização dos serviços de saneamento básico no Estado de São Paulo.

- ◆ Demandas para priorização em 2014

As priorizações para 2014 totalizam 28 solicitações, em um valor aproximado de R\$ 11,2 milhões. Os atendimentos em 2014 serão priorizados de acordo com a viabilidade técnica para execução de obras de águas e esgoto e a disponibilidade de recursos financeiros previstos no orçamento de 2014.

- ◆ Demandas no período 2011 a 2013

As demandas cadastradas totalizam 176 solicitações visando à liberação de recursos financeiros para execução de obras de águas e esgoto em municípios que operam seus sistemas, no valor aproximado de R\$ 76,8 milhões.

- ◆ Investimentos período 2014 a 2017

Com base na demanda de aproximadamente 30 municípios até a data atual, além dos que já foram atendidos e estão em fase de assinatura em 2014, utilizando-se o valor total da LDO correspondente a R\$ 4,7 milhões, a SSRH estimou o valor de R\$ 10 milhões anuais para que seja possível atender às demandas já existentes, assim como às novas solicitações.

15.6 INSTITUIÇÕES COM FINANCIAMENTOS ONEROSOS

Outas alternativas possíveis, dentre as instituições com financiamentos onerosos, podem ser citadas as seguintes:

BNDES/FINEM

O BNDES poderá financiar os projetos de saneamento, incluindo:

- ◆ abastecimento de água;
- ◆ esgotamento sanitário;
- ◆ efluentes e resíduos industriais;
- ◆ resíduos sólidos;
- ◆ gestão de recursos hídricos (tecnologias e processos, bacias hidrográficas);
- ◆ recuperação de áreas ambientalmente degradadas;
- ◆ desenvolvimento institucional;
- ◆ despoluição de bacias, em regiões onde já estejam constituídos Comitês;
- ◆ macrodrenagem.

Os principais clientes do Banco nesses empreendimentos são os Estados, Municípios e entes da Administração Pública Indireta de todas as esferas federativas, inclusive consórcios públicos. A linha de financiamento Saneamento Ambiental e Recursos Hídricos baseia-se nas diretrizes do produto BNDES FINEM, com algumas condições específicas, descritas no **Quadro 15.2**:

QUADRO 15.2 - TAXA DE JUROS

Apoio Direto: (operação feita diretamente com o BNDES)	Custo Financeiro + Remuneração Básica do BNDES + Taxa de Risco de Crédito
Apoio Indireto: (operação feita por meio de instituição financeira credenciada)	Custo Financeiro + Remuneração Básica do BNDES + Taxa de Intermediação Financeira + Remuneração da Instituição Financeira Credenciada

- ◆ Custo Financeiro: TJLP. Atualmente em 6% ao ano.
- ◆ Remuneração Básica do BNDES: 0,9% a.a..
- ◆ Taxa de Risco de Crédito: até 4,18% a.a., conforme o risco de crédito do cliente, sendo 1,0% a.a. para a administração pública direta dos Estados e Municípios.
- ◆ Taxa de Intermediação Financeira: 0,5% a.a. somente para médias e grandes empresas; Municípios estão isentos da taxa.
- ◆ Remuneração: Remuneração da Instituição Financeira Credenciada será negociada entre a instituição financeira credenciada e o cliente.

- ◆ Participação: A participação máxima do BNDES no financiamento não deverá ultrapassar a 80% dos itens financiáveis, no entanto, esse limite pode ser aumentado para empreendimentos localizados nos municípios beneficiados pela Política de Dinamização Regional (PDR).
- ◆ Prazo: O prazo total de financiamento será determinado em função da capacidade de pagamento do empreendimento, da empresa e do grupo econômico.
- ◆ Garantias: Para apoio direto serão aquelas definidas na análise da operação; para apoio indireto serão negociadas entre a instituição financeira credenciada e o cliente.

Para a solicitação de empréstimo junto ao BNDES, faz-se necessária a apresentação de um modelo de avaliação econômica do empreendimento. O proponente, na apresentação dos estudos e projetos e no encaminhamento das solicitações de financiamento referentes à implantação e ampliação de sistemas, deve apresentar a Avaliação Econômica do correspondente empreendimento. Esta deverá incluir os critérios e rotinas para obtenção dos resultados econômicos, tais como cálculo da tarifa média, despesas com energia, pessoal, etc. As informações devem constar em um capítulo do relatório da avaliação socioeconômica, onde serão apresentadas as informações de: nome (estado, cidade, título do projeto); descrição do projeto; custo a preços constantes (investimento inicial, complementares em ampliações e em reformas e reabilitações); valores de despesas de explorações incrementais; receitas operacionais e indiretas; volume consumido incremental e população servida incremental.

Na análise, serão selecionados os seguintes índices econômicos: população anual servida equivalente, investimento, custo, custo incremental médio de longo prazo - CIM e tarifa média atual. Também deverá ser realizada uma caracterização do município, com breve histórico, dados geográficos e demográficos, dados relativos à distribuição espacial da população (atual e tendências), uso e ocupação do solo, sistema de transporte e trânsito, sistema de saneamento básico e dados econômico-financeiros do município.

Quanto ao projeto, deverão ser definidos seus objetivos e metas a serem atingidas. Deverá ser explicitada a fundamentação e justificativas para a realização do projeto, principais ganhos a serem obtidos com sua realização do número de pessoas a serem beneficiadas.

Banco Mundial

A busca de financiamentos e convênios via Banco Mundial deve ser uma alternativa interessante para a viabilização das ações. A entidade é a maior fonte mundial de assistência para o desenvolvimento, sendo que disponibiliza cerca de US\$30 bilhões anuais em empréstimos para os seus países clientes. O Banco Mundial levanta dinheiro para os seus programas de desenvolvimento recorrendo aos mercados internacionais de capital e junto aos governos dos países ricos.

A postulação de um projeto junto ao Banco Mundial deve ocorrer através da SEAIN (Secretaria de Assuntos Internacionais do Ministério do Planejamento). Os órgãos públicos postulantes elaboram carta consulta à Comissão de Financiamentos Externos (COFLEX/SEAIN), que publica sua resolução no Diário Oficial da União. É feita então uma consulta ao Banco Mundial e o detalhamento do projeto é desenvolvido conjuntamente. A Procuradoria Geral da Fazenda Federal e a Secretaria do Tesouro Nacional então analisam o financiamento sob diversos critérios, como limites de endividamento, e concedem ou não a autorização para contrai-lo. No caso de estados e municípios, é necessária a concessão de aval da União. Após essa fase, é enviada uma solicitação ao Senado Federal, e é feito o credenciamento da operação junto ao Banco Central - FIRCE - Departamento de Capitais Estrangeiros.

O Acordo Final é elaborado em negociação com o Banco Mundial, e é enviada carta de exposição de motivos ao Presidente da República sobre o financiamento. Após a aprovação pela Comissão de Assuntos Econômicos do Senado Federal (CAE), o projeto é publicado e são determinadas as suas condições de efetividade. Finalmente, o financiamento é assinado entre representantes do mutuário e do Banco Mundial.

O BANCO tem exigido que tais projetos sigam rigorosamente critérios ambientais e que contemplem a Educação Ambiental do público beneficiário dos projetos financiados.

BID - PROCIDADES

O PROCIDADES é um mecanismo de crédito destinado a promover a melhoria da qualidade de vida da população nos municípios brasileiros de pequeno e médio porte. A iniciativa é executada por meio de operações individuais financiadas pelo Banco Interamericano do Desenvolvimento (BID).

O PROCIDADES financia ações de investimentos municipais em infraestrutura básica e social incluindo: desenvolvimento urbano integrado, transporte, sistema viário, saneamento, desenvolvimento social, gestão ambiental, fortalecimento institucional, entre outras. Para serem elegíveis, os projetos devem fazer parte de um plano de desenvolvimento municipal que leva em conta as prioridades gerais e concentra-se em setores com maior impacto econômico e social, com enfoque principal em populações de baixa renda. O PROCIDADES concentra o apoio do BID no plano municipal e simplifica os procedimentos de preparação e aprovação de projetos mediante a descentralização das operações. Uma equipe com especialistas, consultores e assistentes atua na representação do Banco no Brasil (CSC/CBR) para manter um estreito relacionamento com os municípios.

O programa financia investimentos em desenvolvimento urbano integrado com uma abordagem multissetorial, concentrada e coordenada geograficamente, incluindo as

seguintes modalidades: melhoria de bairros, recuperação urbana e renovação e consolidação urbana.

16. FORMULAÇÃO DE MECANISMOS E PROCEDIMENTOS PARA A AVALIAÇÃO SISTEMÁTICA DA EFICÁCIA DAS AÇÕES PROGRAMADAS

O presente capítulo tem como foco principal a apresentação dos mecanismos e procedimentos para avaliações sistemáticas sobre a eficácia das ações programadas pelos Planos Municipais específicos dos Serviços de Saneamento Básico (PMESSB).

Para tanto, a referência será uma metodologia definida como Marco Lógico, aplicada por organismos externos de fomento, como o Banco Mundial (BIRD) e o Banco Interamericano de Desenvolvimento (BID), que associam os objetivos, metas e respectivos indicadores e os cronogramas de implementação com as correspondentes entidades responsáveis pela implementação e pela avaliação de programas e projetos.

Portanto, os procedimentos que serão propostos estarão vinculados não somente às entidades responsáveis pela implementação, como também àquelas que deverão analisar indicadores de resultados, em termos de eficiência e eficácia. Quanto ao detalhamento final, a aplicação efetiva da metodologia somente será possível durante a implementação de cada PMESSB, com suas ações e intervenções previstas e organizadas em componentes que serão empreendidos por determinadas entidades.

Com tais definições, será então possível elaborar o mencionado Marco Lógico, que deve apresentar uma Matriz que sintetize a conexão entre o objetivo geral e os específicos, associados a indicadores e produtos, intermediários e finais, que devem ser alcançados ao longo do Plano, em cada período de sua implementação.

Estes indicadores de produtos devem ser dispostos a partir da escala de macro-resultados, descendo ao detalhe de cada componente, programas e projetos de ações específicas, de modo a facilitar o monitoramento e a avaliação periódica da execução e de resultados previstos pelos PMESSBs. Portanto, ao fim e ao cabo, o Marco Lógico deverá gerar uma relação entre os indicadores de resultados, seus percentuais de atendimento em cada período dos Planos e, ainda, a menção dos órgãos responsáveis pela mensuração periódica desses dados, tal como consta na Matriz do Marco Lógico, que segue.

QUADRO 16.1 - MATRIZ DO MARCO LÓGICO DOS PMESSB

Objetivos Específicos e Respectivos Componentes dos PMESSBs	Programas	Subprogramas = Frentes de Trabalho, com Principais Ações e Intervenções Propostas	Prazos Estimados, Produtos Parciais e Finais	Entidades Responsáveis pela Execução e pelo Monitoramento Continuado
---	-----------	---	--	--

Em termos dos encargos e funções, é importante perceber que os atores intervenientes no processo de implementação dos PMESSB apresentam diferentes atribuições, segundo as componentes, o cronograma geral e os resultados – locais e regionais – que traduzem a performance global dos planos integrados, no âmbito de cada município.

Como referência metodológica, o **Quadro 16.2**, relativos aos serviços de água e esgotos, apresentam uma listagem inicial dos componentes principais envolvidos na administração dos sistemas (intervenção, operação e regulação), bem como dos atores envolvidos, dos objetivos principais e uma recomendação preliminar a respeito dos itens de acompanhamento e os indicadores para monitoramento.

Deve-se ressaltar que os itens de acompanhamento (IA) estão referidos aos procedimentos de execução e aprovação dos projetos e implantação das obras, bem como aos procedimentos operacionais e de manutenção, que podem indicar a necessidade de medidas corretivas e de otimização, tanto em termos de prestação adequada dos serviços, quanto em termos da sustentabilidade econômico-financeira do empreendimento. Os indicadores de monitoramento espelharão a consecução das metas estabelecidas no PMESSB em termos de cobertura e qualidade (indicadores primários), bem como em relação às avaliações esporádicas em relação a alguns resultados de interesse (indicadores complementares).

QUADRO 16.2 – LISTAGEM DAS COMPONENTES PRINCIPAIS, ATORES, ATIVIDADES E ITENS DE ACOMPANHAMENTO PARA MONITORAMENTO DOS SERVIÇOS DE ÁGUA E ESGOTOS

Componentes Principais-Intervenção/Operação	Atores Previstos	Atividades Principais	Itens de Acompanhamento (IA)
Construção e/ou ampliação da infraestrutura dos sistemas de água e esgotos	Empresas contratadas Operadores de sistemas Órgãos de meio ambiente Entidades das Prefeituras Municipais	• a elaboração dos projetos executivos	• a aprovação dos projetos em órgãos competentes
		• a elaboração dos relatórios para licenciamento ambiental	• a obtenção da licença prévia, de instalação e operação.
		• a construção da infraestrutura dos sistemas, conforme cronograma de obras.	• a implantação das obras previstas no cronograma, para cada etapa da construção/ampliação, como extensão da rede de distribuição e de coleta, ETAs, ETEs e outras
		• a instalação de equipamentos	• a implantação dos equipamentos em unidades dos sistemas, para cada etapa da construção/ampliação
Operação e Manutenção dos serviços de água e esgotos	SAAEs Concessionária estadual Operadores privados	• a prestação adequada e contínua dos serviços	• a fiscalização e acompanhamento das manutenções efetuadas em equipamentos principais dos sistemas, evitando-se descontinuidades de operação.

Componentes Principais-Intervenção/Operação	Atores Previstos	Atividades Principais	Itens de Acompanhamento (IA)
		<ul style="list-style-type: none"> a viabilização do empreendimento em relação aos serviços prestados 	<ul style="list-style-type: none"> a viabilização econômico-financeira do empreendimento, tendo como resultado tarifas médias adequadas e despesas de operação por m³ faturado (água+esgoto) compatíveis com a sustentabilidade dos sistemas.
		<ul style="list-style-type: none"> o pronto restabelecimento dos serviços de O&M 	<ul style="list-style-type: none"> o pronto restabelecimento no caso de interrupções no tratamento e fornecimento de água e interrupções na coleta e tratamento de esgotos
Monitoramento e ações para regulação dos serviços prestados	ARSESP Agências reguladoras locais Secretaria de Saúde	<ul style="list-style-type: none"> a verificação e o acompanhamento da prestação adequada dos serviços a verificação e o acompanhamento das tarifas de água e esgotos, em níveis justificados a verificação e o acompanhamento dos avanços na eficiência dos sistemas de água e esgotos 	<ul style="list-style-type: none"> monitoramento contínuo dos seguintes indicadores primários : <ul style="list-style-type: none"> cobertura do serviço de água; qualidade da água distribuída; controle de perdas de água; cobertura de coleta de esgotos; cobertura do tratamento de esgotos; qualidade do esgoto tratado. monitoramento ocasional dos seguintes indicadores complementares : <ul style="list-style-type: none"> interrupções no tratamento e no fornecimento de água; interrupções do tratamento de esgotos; índice de perdas de faturamento de água; despesas de exploração dos serviços por m³ faturado (água+esgoto); índice de hidrometração; extensão de rede de água por ligação; extensão de rede de esgotos por ligação; grau de endividamento da empresa.

A respeito dos quadros, cabe destacar que:

- os itens de acompanhamento relativos à elaboração de projetos e obras dizem respeito essencialmente à execução dos PMESSB, portanto, com objetivos e metas limitados ao cronograma de execução, até a entrada em operação de unidades dos

sistemas de água e esgotos; englobam, também, intervenções posteriores, de acordo com o planejamento de implantações ao longo de operação dos sistemas;

- ◆ os itens de acompanhamento relativos à operação e manutenção do sistemas e os procedimentos de regulação dos serviços prestados baseados nos indicadores principais e complementares devem ser conjuntamente monitorados entre os operadores de sistemas de água e esgotos e as respectivas agências reguladoras, com participação obrigatória de entidades ligadas às PMs, que devem elevar seus níveis de acompanhamento e intervenção, para que objetivos e metas de seus interesses sejam atendidos;
- ◆ os objetivos, metas e indicadores concernentes à abordagem regional, portanto, com foco no Plano Regional Integrado de Saneamento Básico, devem ser encarados como uma das vertentes de ação do Plano da Bacia Hidrográfica da UGRHI 20, dentre outras que correspondem aos demais setores usuários das água;
- ◆ estes indicadores da escala regional devem estar articulados com o perfil das atividades e dinâmicas socioeconômicas da UGRHI 20, sendo que, em sua maioria, serão apenas recomendados, uma vez que extrapolam a abrangência dos estudos setoriais em tela.

Por fim, o **Quadro 16.3** trata das ações de micro e macrodrenagem apresentando a pré-listagem geral com as etapas e funções dos atores envolvidos aos PMESSBs e a recomendação preliminar do perfil dos indicadores a serem monitorados.

QUADRO 16.3 – LISTAGEM DAS COMPONENTES PRINCIPAIS, ATORES, OBJETIVOS E INDICADORES PARA MONITORAMENTO DOS SERVIÇOS DE DRENAGEM DOS PMESSB

Componentes Principais	Atores Previstos	Atividades e Objetivos Específicos	Itens de Acompanhamento e Indicadores
Avanços na microdrenagem em pontos de alagamento e na infraestrutura regional para macrodrenagem e controle de cheias	Empresas contratadas Entidades das PMs Órgãos de meio ambiente DAEE/SSRH	• projetos de execução	• Serviço de verificação e análise de projetos de pavimentação e/ou loteamentos
		• licenciamento ambiental	• licença prévia e de instalação
		• adequação e/ou novas infraestruturas em pontos de micro e de macrodrenagem	• indicadores para cada etapa de ajuste/construção das infraestruturas de micro e macrodrenagem

Componentes Principais	Atores Previstos	Atividades e Objetivos Específicos	Itens de Acompanhamento e Indicadores
Planejamento urbano, monitoramento e avanços na infraestrutura de micro e de macrodrenagem	Departamentos de Secretarias Municipais de Obras e de Planejamento DAEE/SSRH	<ul style="list-style-type: none"> • redução do número de pontos e recorrência de alagamentos nas áreas urbanas • instalação e operação adequada de obras para macrodrenagem e controle de cheias 	<ul style="list-style-type: none"> • Microdrenagem: <ul style="list-style-type: none"> – padrões de projeto viário e de drenagem pluvial; – extensão de galerias e número de bocas de lobo limpas em relação ao total; – monitoramento de chuva, níveis de impermeabilização do solo e registro de incidentes em microdrenagem; – estrutura para inspeção e manutenção de sistemas microdrenagem.
Planejamento urbano, monitoramento e avanços na infraestrutura de micro e de macrodrenagem (continuação)	Departamentos de Secretarias Municipais de Obras e de Planejamento DAEE/SSRH	<ul style="list-style-type: none"> • redução do número de pontos e recorrência de alagamentos nas áreas urbanas • instalação e operação adequada de obras para macrodrenagem e controle de cheias 	<ul style="list-style-type: none"> • Macrodrenagem: <ul style="list-style-type: none"> – existência de plano diretor de drenagem, com tópico sobre uso e ocupação do solo; – monitoramento de cursos d'água (nível e vazão) e registro de incidentes associados à macrodrenagem; – número de córregos operados e dragados e de barragens operadas para contenção de cheias; – modelos de simulação hidrológica e de vazões em cursos d'água.

No que concerne a dados e informações relativas ao conjunto dos segmentos do setor de saneamento – água e esgotos, resíduos sólidos e drenagem – bem como, a outras variáveis indicadas, que dizem respeito aos recursos hídricos e ao meio ambiente, um dos mais significativos avanços a serem considerados será a implementação de um Sistema de Informação Georreferenciada (SIG).

Por certo, o SIG a ser instalado para a UGRHI 20 apresentará importantes rebatimentos sobre os procedimentos para avaliações sistemáticas sobre a eficácia das ações programadas pelos Planos Municipais Integrados de Saneamento Básico.

Sob tal objetivo, cabe lembrar que o próprio Governo do Estado já detém sistemas de informações sobre meio ambiente, recursos hídricos e saneamento, que se articulam com sistemas de cunho nacional e estadual, tendo como boas referências:

- ◆ o Sistema Nacional de Informações de Saneamento (SNIS), sob a responsabilidade do Ministério das Cidades;
- ◆ o Sistema de Informações de Saneamento Básico do Estado de São Paulo (SISAN), sob responsabilidade da Secretária de Saneamento e Recursos Hídricos do Estado de São Paulo;

- ♦ o Sistema Nacional de Informações de Recursos Hídricos (SNIRH), operado pela Agência Nacional de Águas (ANA).

Por conseguinte, a demanda será para o desenvolvimento de escalas regionais dos sistemas de informação que foram desenvolvidos pelo Governo do Estado de São Paulo, de modo que haja mútua cooperação e convergência entre dados gerais e específicos a cada UGRHI, organizados para os diferentes setores de saneamento, dos recursos hídricos e ao meio ambiente.

Por fim, para a aplicação dos mecanismos e procedimentos propostos com vistas às avaliações sistemáticas sobre a eficácia das ações dos Planos Municipais Integrados de Saneamento Básico, devem-se buscar as mútuas articulações interinstitucionais e coerências entre objetivos, metas e indicadores, tal como consta, em síntese, na **Figura 16.1**.



Figura 16.1 – Articulações entre Instituições, Objetivos e Metas e Respetivos Indicadores

16.1 INDICADORES DE DESEMPENHO

16.1.1 Indicadores Selecionados para os Serviços de Abastecimento de Água e Serviços de Esgotamento Sanitário

O Plano Nacional de Saneamento Básico (PLANSAB), no estabelecimento de suas metas de curto, médio e longo prazo, seleciona uma série de indicadores para realização do monitoramento progressivo das metas.

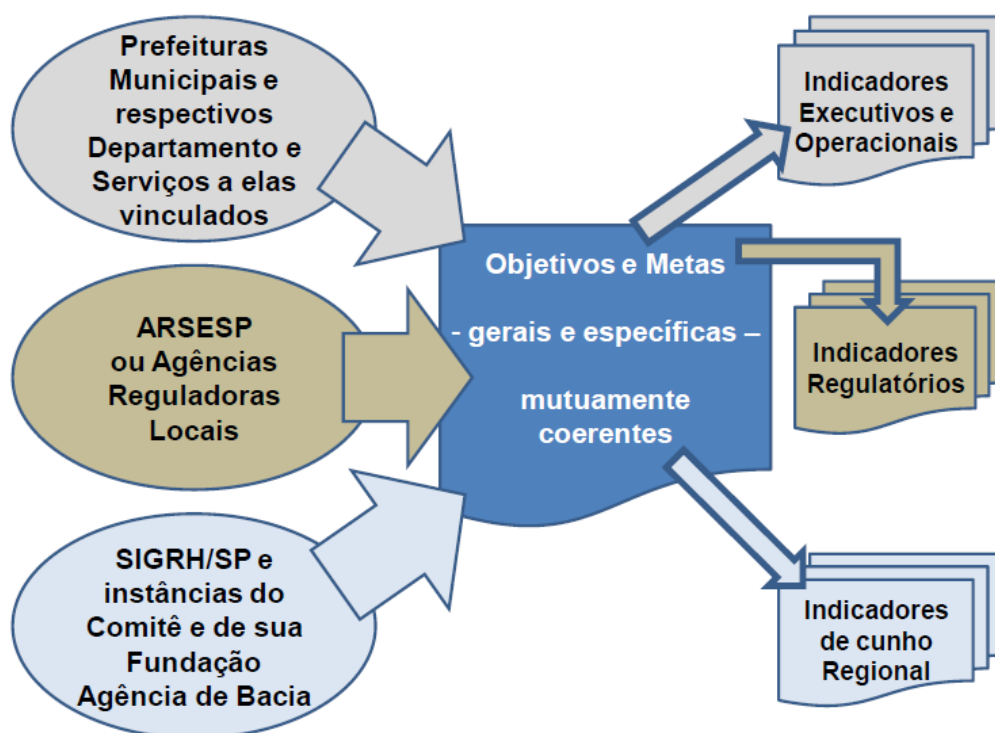
Tais indicadores visam à análise, num âmbito nacional e de modo geral, do cenário de cobertura e eficiência dos serviços de saneamento, bem como presença de ações de planejamento, como Planos de Saneamento Básico Municipal e instâncias de fiscalização e controle dos órgãos de saneamento que atendem a cada município.

Por se tratar de um planejamento de abrangência nacional, vários destes indicadores não se prestam à análise da realidade municipal individual dos serviços de saneamento básico, bem como ao monitoramento de metas. Desta forma, foram analisados os indicadores do PLANSAB a fim de se selecionar os indicadores mais relevantes e aplicáveis à situação municipal.

Conceitualmente, as principais variáveis presentes nestes indicadores são: cobertura (número de domicílios atendidos pelos serviços de saneamento em determinada área), intermitência dos serviços, índice de perdas (no caso da distribuição de água) e índice de tratamento (no caso da coleta de esgoto).

Precisamente por se tratar da realidade municipal, o monitoramento é realizado numa escala mais aprofundada, envolvendo uma quantidade maior de informações. Desta forma, faz-se necessária a adoção de outros indicadores além dos acima mencionados, como os referentes a informações de faturamento, qualidade da água distribuída e do esgoto tratado, extensão de rede, etc.

Para os serviços de abastecimento de água e de esgotamento sanitário, foi analisado um conjunto conforme descrito a seguir:

▪ Indicadores Primários

Esses indicadores, considerados extremamente importantes para controle dos sistemas, foram selecionados no presente estudo como instrumentos obrigatórios para o monitoramento dos serviços de água e esgoto e foram hierarquizados dessa maneira porque demonstram, com maior clareza, a eficácia dos serviços prestados à população, tanto em relação à cobertura do fornecimento de água e à cobertura da coleta/tratamento dos esgotos, como em relação à otimização da distribuição (redução de perdas), à

qualidade da água distribuída (conforme padrões sanitários adequados) e à qualidade do esgoto tratado (em atendimento à legislação vigente para lançamento em cursos d'água).

Esses indicadores normalmente constam de Contratos de Programa (no caso dos serviços prestados pelas companhias estaduais), mas também podem ser aplicados aos serviços autônomos de responsabilidade das prefeituras ou mesmo de outras concessionárias, além dos portais do SNIS, vinculado ao Ministério das Cidades e do SISAN, vinculado a SSRH-SP. Encontram-se relacionados a seguir:

- ◇ cobertura do serviço de água;
- ◇ qualidade da água distribuída;
- ◇ controle de perdas de água de distribuição;
- ◇ cobertura do serviço de coleta dos esgotos domésticos;
- ◇ cobertura do serviço de tratamento de esgotos;
- ◇ qualidade do esgoto tratado.

■ **Indicadores Complementares**

Esses indicadores são considerados de utilização facultativa, mas, como recomendação, podem ser adotados pelos operadores dos sistemas para um controle mais abrangente dos serviços, uma vez que englobam os segmentos operacional, financeiro, comercial, etc. Além disso, tais informações são solicitadas por órgãos governamentais.

São indicadores de natureza informativa e comparativa, sem que estejam ligados diretamente às eficiências de cobertura e qualidade da água e do esgoto tratado, mas que podem demonstrar aos operadores resultados eficazes e/ou ineficazes quando analisados à luz dos padrões considerados adequados ou mesmo quando comparados com outros sistemas em operação. Podem influenciar ou direcionar novas ações e procedimentos corretivos, visando, gradativamente, à otimização dos resultados obtidos.

Nessa categoria de indicadores complementares (utilização facultativa), foram selecionados os seguintes indicadores:

- ◇ interrupções de tratamento de água;
- ◇ interrupções do tratamento de esgotos;
- ◇ índice de perdas de faturamento de água;
- ◇ despesas de exploração por m³ faturado (água+esgoto);
- ◇ índice de hidrometração;
- ◇ extensão de rede de água por ligação;

- ◇ extensão de rede de esgotos por ligação;
- ◇ grau de endividamento.

No **Quadro 16.4**, encontram-se apresentados os indicadores selecionados, com explicitação das unidades, definições e variáveis envolvidas. A nomenclatura adotada para os indicadores, bem como as variáveis utilizadas nos cálculos onde aplicável, é a mesma do SNIS, vinculado ao Ministério das Cidades e ao SISAN, vinculado a SSRH-SP.

QUADRO 16.4 – INDICADORES DE REGULAÇÃO

Nº	Nome do indicador	Unidade	Definição	Periodicidade	Variáveis
1-INDICADORES PRIMÁRIOS					
1.1	Cobertura do Serviço de Água	%	(Quantidade de economias residenciais ativas ligadas nos sistemas de abastecimento de água + quantidade de economias residenciais com disponibilidade de abastecimento de água) * 100 / domicílios totais, projeção IBGE, excluídos os locais em que o operador está impedido de prestar o serviço, ou áreas de obrigação de implantar infraestrutura de terceiros.	Anual	Quantidade de Economias Residenciais Ativas de Água
					Quantidade de Economias Residenciais com Disponibilidade de Água;
					Quantidade de Domicílios Totais
					Quantidade de Domicílios em locais em que o operador está impedido de prestar serviços
					Quantidade de Domicílios em áreas de obrigação de terceiros implantar infraestrutura
					Quantidade de Domicílios urbanos;
					Percentual de domicílios urbanos fora da área de atendimento de água; e
					Percentual de domicílios rurais dentro da área de atendimento de água.
1.2	Qualidade da Água Distribuída	%	Fórmula que considera os resultados das análises de coliformes totais, cloro, turbidez, pH, flúor, cor, THM, ferro e alumínio.	Mensal	Valor do IDQAd (Índice de Desempenho da Qualidade da Água Distribuída)
1.3	Controle de Perdas	L * ligação/ Dia	[Volume de água (produzido + tratado importado (volume entregue) - de serviço) anual - volume de água consumo - volume de água exportado]/	Mensal	Volume de Água Produzido (anual móvel);
					Volume de Água Tratada Importado

Nº	Nome do indicador	Unidade	Definição	Periodicidade	Variáveis
			quantidade de ligações ativas de água		(anual móvel); Volume de Água de Serviço (anual móvel); Volume de Água consumido (anual móvel); Volume de Água tratada Exportado (anual móvel); Quantidade de Ligações Ativas de Água (média anual móvel).
1.4	Cobertura do Serviço de Esgotos Sanitários	%	(Quantidade de economias residenciais ativas ligadas ao sistema de coleta de esgotos + Quantidade de economias residenciais com disponibilidade de sistema de coleta de esgotos inativas ou sem ligação) * 100 / domicílios totais, excluídos os locais em que o operador está impedido de prestar serviços, ou áreas de obrigação de implantar infraestrutura de terceiros	Anual	Quantidade de Economias Residenciais Ativas de Esgoto Quantidade de economias residenciais com disponibilidade de esgoto; Quantidade de domicílios totais; Domicílios em locais em que o operador está impedido de prestar serviços Domicílios em áreas de obrigação de terceiros implantar infraestrutura
			Quantidade de economias residenciais ativas de esgoto e quantidade de economias residenciais com disponibilidade de esgoto * 100 / quantidade de domicílios urbanos * (100 - percentual de domicílios urbanos fora da área de atendimento de esgoto + percentual de domicílios rurais dentro da área de atendimento de esgoto)	Anual	Quantidade de domicílios urbanos; Percentual de domicílios urbanos fora da área de atendimento de esgoto; e Percentual de domicílios rurais dentro da área de atendimento de esgoto.
1.5	Tratamento de Esgotos	%	Quantidade de economias residenciais ativas ligadas ao sistema de coleta de esgotos afluentes às estações de tratamento de esgotos * 100 / quantidade de economias ligadas ao sistema de coleta de esgotos	Anual	Quantidade de economias residenciais ativas ligadas ao sistema de coleta de esgotos afluentes às estações de tratamento de esgotos; Quantidade de Economias Residenciais Ativas de Esgoto
1.6	Qualidade do	%	Fórmula que considera os	Mensal	Valor do IDQEt (Índice

Nº	Nome do indicador	Unidade	Definição	Periodicidade	Variáveis
	Esgoto Tratado		resultados das análises dos principais parâmetros indicados – CONAMA 430		de Desempenho da Qualidade do Esgoto Tratado) (fórmula a ser definida)
2-INDICADORES COMPLEMENTARES-OPERACIONAIS					
2.1	Programa de Investimentos (Água)	%	Investimentos realizados no sistema de abastecimento de água * 100 / investimentos previstos no contrato de programa para o sistema de abastecimento de água	Anual	Investimentos realizados no sistema de abastecimento de água; e Investimentos previstos no contrato de programa para o sistema de abastecimento de água.
2.2	Programa de Investimentos (Esgoto)	%	Investimentos realizados no sistema de esgotamento sanitário * 100 / investimentos previstos no contrato de programa para o sistema de esgotamento sanitário	Anual	Investimentos realizados no sistema de esgotamento sanitário; e Investimentos previstos no contrato de programa para o sistema de esgotamento sanitário.
2.3	Interrupções de Tratamento (Água)	%	(duração das paralisações) * 100/(24 x duração do período de referência)	Mensal	Duração das interrupções
2.4	Interrupções de Tratamento (Esgoto)	%	(duração das paralisações) * 100/(24 x duração do período de referência)	Mensal	Duração das interrupções
2.5	Interrupções de Fornecimento	%	Somatório para o período de referência (Quantidade de economias ativas atingidas por paralisações x duração das paralisações) * 100/ (Quantidade de economias ativas de água x 24 x duração do período de referência)	Mensal	Quantidade de economias ativas atingidas por interrupções Duração das interrupções
2.6	Densidade de Obstruções na Rede Coletora de Esgotos	Nº de desobstruções / km de rede coletora	Desobstruções de rede coletora realizadas / extensão da rede coletora	Mensal	Desobstruções de rede coletora realizadas no mês; e Extensão da Rede de Esgoto
2.7	Índice de Utilização da Infraestrutura de Produção de Água	%	Vazão produzida * 100 / capacidade nominal da ETA	Anual	Volume de Água Produzido Capacidade nominal da ETA.
2.8	Índice de Utilização da Infraestrutura de Tratamento de Esgotos	%	Vazão de esgoto tratado * 100 / capacidade nominal da ETE	Anual	Volume de Esgoto Tratado Capacidade Nominal da ETE.
	Índice de Perda		Volume de Águas não	anual	Volume de Águas não Faturadas

Nº	Nome do indicador	Unidade	Definição	Periodicidade	Variáveis
2.9	de Faturamento (água)	%	Faturadas / Volume Disponibilizado à Distribuição		Volume Disponibilizado à Distribuição (Vol. Produz.+ Vol.TratadoImport - Vol.Água de Serviço- Vol.Tratado Export.)
3-INDICADORES COMPLEMENTARES-FINANCEIROS					
3.1	Despesa com Energia Elétrica por m³(Cons.+ Colet.)	R\$/m³	Despesa com Energia Elétrica / Volume de Água Consumido+ Volume Coletado de Esgoto		Despesa com Energia Elétrica
					Volume de Água Produzido
					Volume de Esgoto Coletado
3.2	Despesa Exploração por m³(Cons.+ Colet.)	R\$ / m³	Despesas de Exploração / Volume de Água Consumido + Volume de Esgoto Coletado	anual	Despesas de Exploração
					Volume de Água Consumido
					Volume de Esgoto Coletado
3.3	Despesa Exploração por m³ (faturado) (água + esgoto)	R\$ / m³	Despesas de Exploração / Volume de Água Faturado + Volume de Esgoto Faturado	anual	Despesas de Exploração
					Volume de Água Faturado
					Volume de Esgoto Faturado
3.4	Tarifa Média Praticada	R\$/m³	Receita Operacional Direta de Água + Receita Operacional Direta de Esgoto+ Receita Operacional Direta de Água Exportada/ Volume de Água Faturado + Volume de Esgoto Faturado	anual	Receita Operacional Direta de Água
					Receita Operacional Direta de Esgoto
					Receita Operacional Direta de Água Exportada
					Volume de Água Faturado
					Volume de Esgoto Faturado
3.5	Eficiência de Arrecadação	%	Arrecadação Total / Receita Operacional Total	mensal	Arrecadação Total
					Receita Operacional Total
4-INDICADORES COMPLEMENTARES-COMERCIAIS / OUTROS/BALANÇO					
4.1	Reclamações por Economia	Reclamações /economia	Quantidade Total de Reclamações de Água + Quantidade Total de Reclamações de Esgoto / Quantidade de Economias Ativas de Água+ Quantidade de Economias Ativas de Esgoto	mensal	Quantidade Total de Reclamações de Água
					Quantidade Total de Reclamações de Água
					Quantidade de Economias Ativas de Água
					Quantidade de Economias Ativas de Água
4.2	Índice de Apuração de Consumo	%	Quantidade de Leituras com Código de Impedimento de Leitura / Quantidade Total de Leituras Efetuadas	mensal	Quantidade de Leituras com Código de Impedimento de Leitura
					Quantidade Total de

Nº	Nome do indicador	Unidade	Definição	Periodicidade	Variáveis
					Leituras Efetuadas
4.3	Índice de Hidrometração	%	Quantidade de Ligações Ativas de Água Micromedidas/	mensal	Quantidade de Ligações Ativas de Água Micromedidas
			Quantidade de Ligações Ativas de Água		Quantidade de Ligações Ativas de Água
4.4	Ligações por Empregado	Ligações / empregado equivalente	Quantidade de Ligações Ativas de Água+ Quantidade de Ligações Ativas de Esgoto/ [Quantidade Total de Empregados Próprios] + [Despesa com Serviços de Terceiros x Quantidade Total de Empregados Próprios]/ Despesa com Pessoal Próprio	anual	Quantidade de Ligações Ativas de Água
					Quantidade de Ligações Ativas de Esgoto
					Quantidade Total de Empregados Próprios
					Despesa com Serviços de Terceiros
					Quantidade Total de Empregados Próprios
Despesa com Pessoal Próprio					
4.5	Extensão de Rede de Água por ligação	m/ligação	Extensão de Rede de Água/Quantidade de Ligações Totais	anual	Extensão de Rede de Água
					Quantidade de Ligações Totais de Água
4.6	Extensão de Rede de Esgoto por ligação	m/ligação	Extensão de Rede de Esgoto/Quantidade de Ligações Totais	anual	Extensão de Rede de Esgoto
					Quantidade de Ligações Totais de Esgoto
4.7	Grau de Endividamento	%	Passivo Circulante + Exigível a Longo Prazo + Resultado de Exercícios Futuros/Ativo Total	anual	Passivo Circulante
					Exigível a Longo Prazo
					Resultado de Exercícios Futuros
					Ativo Total

Elaboração Consórcio ENGECORPS/Maubertec, 2018.

16.1.2 Indicadores Selecionados para os Serviços de Drenagem e Manejo de Águas Pluviais Urbanas

Este item tem como objetivo a proposição para discussão de um indicador de desempenho para avaliação do sistema municipal de drenagem urbana, que permita a compreensão de seu estado sob os aspectos de abrangência, operacionalidade e desempenho. A formulação fundamenta-se na avaliação não exaustiva de algumas propostas lançadas por pesquisadores brasileiros e do exterior.

Com base em experiências anteriores, e tomando-se como referência que o indicador deve englobar parâmetros mensuráveis, de fácil e acessível aquisição e disponibilidade, e ser aderente aos conceitos de drenagem, o primeiro aspecto será o da avaliação em separado dos subsistemas de micro e macrodrenagem, lembrando que o primeiro refere-

se à drenagem de pavimentos que recebem as águas da chuva precipitada diretamente sobre eles e dos lotes adjacentes, e o segundo considera os sistemas naturais e artificiais que concentram os anteriores.

Assim, pode-se dizer que a microdrenagem é uma estrutura direta e obrigatoriamente agregada ao serviço de pavimentação e deve sempre ser implantada em conjunto com o mesmo, de forma a garantir seu desempenho em termos de segurança e condições de tráfego (trafegabilidade da via) e ainda sua conservação e durabilidade (erosões, infiltrações e etc.).

Tal divisão é importante porque na microdrenagem utilizam-se elementos estruturais (guias, sarjetas, bocas de lobo, tubos de ligação, galerias e dissipadores) cujos critérios de projeto são distintamente diferentes dos elementos utilizados na macrodrenagem (galerias, canais, reservatórios de detenção, elevatórias e barragens), notadamente quanto ao desempenho. Enquanto na microdrenagem admitem-se, como critério de projeto, as vazões decorrentes de eventos com período de retorno 2, 5, 10 e até 25 anos, na macrodrenagem projeta-se tendo como referência os eventos de 50 ou 100 anos e até mesmo valores superiores.

Da mesma forma, as necessidades de operação e manutenção dos sistemas são distintas, como toda a frequência de inspeções, capacidade dos equipamentos e especialidade do pessoal para execução das tarefas de limpeza, desobstrução, desassoreamento e etc.

Quanto aos critérios de avaliação, os mesmos devem considerar as facetas de institucionalização dos serviços, como atividade municipal, porte/cobertura dos serviços, eficiência técnica e de gestão. A seguir, explica-se cada um dos critérios:

▪ **Institucionalização (I)**

A gestão da drenagem urbana é uma atividade da competência municipal, e que tende a compor o rol de serviços obrigatórios que o executivo municipal é obrigado a prestar, tornando-se, nos dias atuais, de extrema importância nos grandes aglomerados urbanos. Desta forma, sua institucionalização como serviço dentro da estrutura administrativa e orçamentária indicará o grau de desenvolvimento da administração municipal com relação ao subsetor. Assim, dentro deste critério, devem se considerar os seguintes aspectos que indicam o grau de envolvimento da estrutura municipal com a implantação e gestão dos sistemas de micro e macrodrenagem:

QUADRO 16.5 - INDICADORES RELACIONADOS À INSTITUCIONALIZAÇÃO DOS SERVIÇOS

Microdrenagem	Macrodrenagem
Existência de Padronização para projeto viário e drenagem pluvial	Existência de plano diretor urbanístico com tópicos relativos à drenagem
Serviço de verificação e análise de projetos de	Existência de plano diretor de drenagem urbana

pavimentação e/ou loteamentos	
Estrutura de inspeção e manutenção da drenagem	Legislação específica de uso e ocupação do solo que trata de impermeabilização, medidas mitigadoras e compensatórias
Monitoramento de chuva	Monitoramento de cursos d'água (nível e vazão)
Registro de incidentes envolvendo microdrenagem	Registro de Incidentes envolvendo a macrodrenagem

Elaboração Consórcio ENGECORPS/Maubertec, 2018.

Este indicador pode, a princípio, ser admitido como “seco”, isto é, a existência ou prática do quesito analisado implica na valoração do quesito. Posteriormente, na medida em que o índice for aperfeiçoado, o mesmo pode ser transformado em métrico, para considerar a qualidade do instrumento institucional adotado.

▪ **Porte/Cobertura do Serviço (C)**

Este critério considera o grau de abrangência relativo dos serviços de micro e macrodrenagem no município, de forma a indicar se o mesmo é universalizado.

Para o caso da microdrenagem, representa a extensão de ruas que tem o serviço de condução de águas pluviais lançados sobre a mesma de forma apropriada, através de guias, sarjetas, estruturas de captação e galerias, em relação à extensão total de ruas na área urbana.

No subsistema de macrodrenagem, o porte do serviço pode ser determinado através da extensão dos elementos de macrodrenagem nos quais foram feitas intervenções em relação à malha hídrica do município (até 3ª ordem). Por intervenções, entendem-se as galerias tronco que reúnem vários subsistemas de microdrenagem e também os elementos de drenagem naturais, como os rios e córregos nos quais foram feitos trabalhos de canalização, desassoreamento ou dragagem, retificação, revestimento das margens, regularização, delimitação das áreas de APP, remoção de ocupações irregulares nas várzeas e etc.

▪ **Eficiência do Sistema (S)**

Este critério pretende captar o grau de atendimento técnico, isto é, se o serviço atende às expectativas quanto ao seu desempenho hidráulico em cada subsistema. A forma de avaliação deve considerar o número de incidentes ocorridos com os sistemas em relação ao número de dias chuvosos e à extensão dos mesmos.

A consideração de um critério de área inundada também pode ser feita, em uma segunda etapa, quando forem disponíveis de forma ampla os cadastros eletrônicos municipais e os sistemas de informatização de dados.

▪ **Eficiência da Gestão (G)**

A gestão do serviço de drenagem urbana, tanto para micro como para macro, deve ser mensurada em função da relação entre as atividades de operação e manutenção dos componentes e o porte do serviço.

QUADRO 16.6 - INDICADORES RELACIONADOS À EFICIÊNCIA DA GESTÃO

Microdrenagem	Macro drenagem
Número de bocas de lobo limpas em relação ao total de bocas de lobo	Extensão de córregos limpos/desassoreados em relação ao total
Extensão de galerias limpas em relação ao total de bocas de lobo	Total de recursos gastos com macrodrenagem em relação ao total alocado.
Total de Recursos gastos com microdrenagem em relação ao alocado no orçamento anual para microdrenagem	

Elaboração Consórcio ENGECORPS/Maubertec, 2018.

O indicador deverá ser calculado anualmente, a partir das informações das atividades realizadas no ano anterior. Os dados deverão ser tabulados em planilha apropriada de forma a permitir a auditoria externa. O cálculo final do indicador será a média aritmética dos indicadores de micro e macrodrenagem, com resultado final entre [0-10].

17. PREVISÃO DE EVENTOS DE CONTINGÊNCIAS E EMERGÊNCIAS

17.1 SISTEMA DE ABASTECIMENTO DE ÁGUA E ESGOTAMENTO SANITÁRIO

As intervenções descritas anteriormente são essenciais para propiciar a operação permanente dos sistemas de água e esgotos do município. De caráter preventivo, em sua maioria, buscam conferir grau adequado de segurança aos processos e instalações operacionais evitando descontinuidades.

Como em qualquer atividade, no entanto, sempre existe a possibilidade de ocorrência de situações imprevistas. As obras e os serviços de engenharia em geral, e os de saneamento em particular, são planejados respeitando-se determinados níveis de segurança resultados de experiências anteriores e expressos na legislação ou em normas técnicas.

Quanto maior o potencial de causar danos aos seres humanos e ao meio ambiente maiores são os níveis de segurança estipulados. Casos limites são, por exemplo, os de usinas atômicas, grandes usinas hidrelétricas, entre outros.

O estabelecimento de níveis de segurança e, conseqüentemente, de riscos aceitáveis é essencial para a viabilidade econômica dos serviços, pois, quanto maiores os níveis de segurança, maiores são os custos de implantação e operação.

A adoção sistemática de altíssimos níveis de segurança para todo e qualquer tipo de obra ou serviço acarretaria um enorme esforço da sociedade para a implantação e operação da infraestrutura necessária à sua sobrevivência e conforto, atrasando seus benefícios. E o atraso desses benefícios, por outro lado, também significa prejuízos à sociedade. Trata-se, portanto, de encontrar um ponto de equilíbrio entre níveis de segurança e custos aceitáveis.

No caso dos serviços de abastecimento de água e de esgotamento sanitário, encontram-se identificados, nos **Quadros 17.1 e 17.2**, os principais tipos de ocorrências, as possíveis origens e as ações a serem desencadeadas. Para novos tipos de ocorrências que porventura venham a surgir, os operadores deverão promover a elaboração de novos planos de atuação.

QUADRO 17.1 – AÇÕES DE CONTINGÊNCIA E EMERGÊNCIA PARA O S.A.A

Ocorrência	Origem	Plano de Contingências
1. Falta d'água generalizada	Inundação das captações de água com danificação de equipamentos eletromecânicos / estruturas	• Comunicação à população/ instituições / autoridades/ Defesa Civil
		• Reparo das instalações danificadas
	Deslizamento de encostas / movimentação do solo / solapamento de apoios de estruturas com arrebentamento da adução de água bruta ou tratada	• Comunicação às autoridades / Defesa Civil
		• Evacuação das áreas atingidas, apoio aos atingidos e reparo das instalações danificadas
	Interrupção prolongada no fornecimento de energia elétrica nas instalações de produção de água	• Comunicação ao órgão responsável pelo fornecimento de energia
		• Controle da água disponível em reservatórios
	Vazamento de cloro nas instalações de tratamento de água	• Implementação do Plano de Atendimento de Emergência ²¹ – Cloro
	Situação de seca, vazões críticas de mananciais	• Deslocamento de frota grande de caminhões tanque
• Controle da água disponível em reservatórios		
Ações de vandalismo	• Implementação de rodízio de abastecimento	
	• Comunicação à Polícia	
2. Falta d'água parcial ou localizada	Deficiências de água nos mananciais em períodos de estiagem	• Reparo das instalações danificadas
		• Deslocamento de frota grande de caminhões tanque
		• Controle da água disponível em reservatórios
		• Implementação de rodízio de abastecimento

²¹ Este plano seria para uso em caso de um vazamento acidental de cloro, hidróxido de potássio, hidróxido de sódio, hipoclorito de sódio, cloreto de hidrogênio ou em atendimento a uma violação à segurança para minimizar o impacto.

Ocorrência	Origem	Plano de Contingências
	Interrupção temporária no fornecimento de energia elétrica nas instalações de produção de água	• Comunicação ao órgão responsável pelo fornecimento de energia
		• Controle da água disponível em reservatórios
	Interrupção no fornecimento de energia elétrica em setores de distribuição	• Comunicação ao órgão responsável pelo fornecimento de energia
	Danificação de equipamentos de estações elevatórias de água tratada	• Reparo das instalações danificadas
	Danificação de estruturas de reservatórios e elevatórias de água tratada	• Controle da água disponível em reservatórios
		• Abertura das válvulas de manobras entre setores de abastecimento
		• Reparo das instalações danificadas
Rompimento de redes e linhas adutoras de água tratada	• Comunicação às autoridades / Defesa Civil	
	• Evacuação das áreas atingidas, apoio aos atingidos e reparo das instalações danificadas	
Ações de vandalismo	• Comunicação à Polícia	
	• Reparo das instalações danificadas	

Elaboração Consórcio ENGECORPS/Maubertec, 2018.

QUADRO 17.2 – AÇÕES DE CONTINGÊNCIA E EMERGÊNCIA PARA O S.E.S.

Ocorrência	Origem	Plano de Contingências
1. Paralisação da estação de tratamento de esgotos	Interrupção no fornecimento de energia elétrica nas instalações de tratamento	• Comunicação à concessionária de energia elétrica
		• Ligar os geradores ou aluguel de geradores de energia para atender a contribuição durante a interrupção do fornecimento de energia elétrica nas unidades
		• Instalação do tanque de acumulação e amortecimento do esgoto extravasado, com o objetivo de evitar a poluição do solo e água
	Danificação de equipamentos eletromecânicos / estruturas	• Utilização dos equipamentos reserva
		• Comunicação aos órgãos de controle ambiental dos problemas com os equipamentos
		• Reparo das instalações danificadas
Ações de vandalismo	• Comunicação à Polícia	
	• Reparo das instalações danificadas	
2. Extravasamentos de esgotos em estações elevatórias	Interrupção no fornecimento de energia elétrica nas instalações de bombeamento	• Comunicação à concessionária de energia elétrica
		• Ligar os geradores ou aluguel de geradores de energia para atender a contribuição durante a interrupção do fornecimento de energia elétrica nas unidades
		• Instalação do tanque de acumulação e amortecimento do esgoto extravasado, com o objetivo de evitar a poluição do solo e água
	Danificação de equipamentos eletromecânicos / estruturas	• Utilização dos equipamentos reserva
		• Reparo das instalações danificadas
	Ações de vandalismo	• Comunicação à Polícia
• Reparo das instalações danificadas		
3. Rompimento de linhas de recalque, coletores tronco,	Desmoronamentos de taludes / paredes de canais	• Comunicação à população/ instituições / autoridades/ Defesa Civil
		• Sinalização e isolamento da área como meio de

Ocorrência	Origem	Plano de Contingências
interceptores e emissários		evitar acidentes
		<ul style="list-style-type: none"> • Reparo das áreas de unidades danificadas
	Erosões de fundos de vale	<ul style="list-style-type: none"> • Comunicação à população/ instituições / autoridades/ Defesa Civil
		<ul style="list-style-type: none"> • Comunicação aos órgãos de controle ambiental sobre o rompimento em alguma parte do sistema de coleta de esgoto
		<ul style="list-style-type: none"> • Sinalização e isolamento da área como meio de evitar acidentes
		<ul style="list-style-type: none"> • Reparo das áreas de unidades danificadas
Rompimento de travessias	<ul style="list-style-type: none"> • Comunicação às autoridades de trânsito/ Prefeitura Municipal/ órgãos de controle ambiental sobre o rompimento da travessia 	
	<ul style="list-style-type: none"> • Sinalização e isolamento da área como meio de evitar acidentes 	
	<ul style="list-style-type: none"> • Reparo das áreas de unidades danificadas 	
4. Ocorrência de retorno de esgotos em imóveis	Lançamento indevido de águas pluviais em redes coletoras de esgoto	<ul style="list-style-type: none"> • Comunicação à vigilância sanitária
		<ul style="list-style-type: none"> • Ampliação da fiscalização e monitoramento de interferências entre a rede de drenagem pluvial e a rede de esgotamento, juntamente com aplicação de multas
	Obstruções em coletores de esgoto	<ul style="list-style-type: none"> • Isolamento do trecho danificado do restante da rede, com o objetivo de manter o atendimento das áreas não afetadas pelo rompimento
		<ul style="list-style-type: none"> • Execução dos trabalhos de limpeza da rede obstruída

Elaboração Consórcio ENGECORPS/Maubertec, 2018.

17.2 SISTEMA DE DRENAGEM E MANEJO DE ÁGUAS PLUVIAIS URBANAS

Este item visa a apresentar o elenco de ações de contingência e emergência direcionadas ao sistema de drenagem urbana.

Segundo a publicação “Critérios e Diretrizes sobre Drenagem Urbana no Estado de São Paulo – Fundação Centro Tecnológico de Hidráulica (FCTH), 2004”, um Plano de Ação de Emergência é a preparação de um conjunto de medidas integradas, adotado pela comunidade para mitigar os danos, as ameaças à vida e à saúde que ocorrem antes, durante e depois de inundações. Esse tipo de programa deve reconhecer a rapidez das cheias dos cursos d’água, com os picos das vazões ocorrendo após algumas horas, ou mesmo minutos, de chuvas intensas. Dessa forma, dispõe-se de pouco tempo para a consecução de medidas de mitigação anteriores as inundações.

Fundamentalmente, recomenda-se a criação de um programa de monitoramento de precipitação, níveis d’água e vazões nas sub-bacias hidrográficas consideradas críticas no município. Posteriormente ou simultaneamente, criar um sistema de alerta de cheias e a inundações visando a subsidiar a tomada de decisões pela defesa civil ou órgão competente, em ocasiões de chuvas intensas.

17.2.1 Sistema de Alerta

Para possibilitar a previsão de ocorrência de acidentes e eventos decorrentes de precipitações intensas, deve ser considerada a criação de um grupo de trabalho e/ou a contratação de consultoria específica, visando à criação de modelos hidrológicos e hidráulicos, ajustados e calibrados por meio de dados coletados pelo monitoramento.

É recomendado que a Prefeitura Municipal celebre convênio com entidades que operam radar meteorológico abrangendo a região ou participe de um consórcio de municípios/estados que venha a se formar com o objetivo de instalar e operar este equipamento.

17.2.2 Planos de Ações Emergenciais

Quando da implantação de sistema de alerta de precipitações intensas com a possibilidade de previsão das inundações associados, os Planos de Ações Emergenciais deverão ser formulados com o intuito de adotar medidas que minimizem os prejuízos causados nas diferentes zonas de risco. A efetividade de aplicação desses planos é diretamente dependente da resposta dada pela população aos alertas. Portanto, as recomendações apresentadas nesse Plano Municipal Específico dos Serviços de Saneamento Básico, quanto à informação e alerta à comunidade, devem perceber a execução das ações.

Na implantação dos Planos de Ações Emergenciais devem ser considerados:

- ◆ Pré-seleção de abrigos (escolas, igrejas, centros esportivos etc.);
- ◆ Rotas de fuga entre abrigos (vias não sujeitas à inundação);
- ◆ Centros de apoio e logística (supermercados, padarias, atacados etc.);
- ◆ Grupos de apoio – relação de pessoas (clube de rádio amador, clube de jipeiros, Rotary Clube etc.);
- ◆ Hierarquização de comando (prefeito, chefe da defesa civil, comando militar, comando de bombeiros etc.).

18. REFERÊNCIAS BIBLIOGRÁFICAS

- ALMEIDA, F.F.M. de. **Fundamentos Geológicos do Relevo Paulista**. Bol. Inst. Geogr. E Geol. n.41, São Paulo, 1964.
- AZEVEDO NETTO, J.; ALVAREZ, G. **Manual de hidráulica**. 7. ed. São Paulo: Edgard Blucher, 1982. 335 p. v. 1.
- AZEVEDO NETTO, J.; ALVAREZ, G. **Manual de hidráulica**. 7. ed. São Paulo: Edgard Blucher, 1982. 724 p. v. 2.
- BRASIL. Decreto nº 7.404, de 23 de dezembro de 2010. Regulamenta a Lei nº 12.305, de 2 de agosto de 2010, que institui a Política Nacional de Resíduos Sólidos, cria o Comitê interministerial da Política nacional de Resíduos Sólidos e o Comitê Orientador para a Implantação dos Sistemas de Logística Reversa, e dá outras providências. **Diário Oficial [da] República Federativa do Brasil**, Brasília, DF, 23 dez. 2010. Disponível em: http://www.planalto.gov.br/ccivil_03/_ato2007-2010/2010/Decreto/D7404.htm. Acesso em: jun. 2017.
- BRASIL. Lei nº 11.079, de 30 de dezembro de 2004. Institui normas gerais para licitação e contratação de parceria público-privada no âmbito da administração pública. **Diário Oficial [da] República Federativa do Brasil**, Brasília, DF, 31 dez. 2004. Disponível em: http://www.planalto.gov.br/ccivil_03/_ato2004-2006/2004/lei/l11079.htm. Acesso em: jun. 2017.
- BRASIL. Lei nº 11.107, de 6 de abril de 2005. Dispõe sobre normas gerais de contratação de consórcios públicos e dá outras providências. **Diário Oficial [da] República Federativa do Brasil**, Brasília, DF, 07 abr. 2005. Disponível em: http://www.planalto.gov.br/ccivil_03/_ato2004-2006/2005/Lei/L11107.htm. Acesso em: jun. 2017.
- BRASIL. Lei nº 11.445, de 5 de janeiro de 2007. Estabelece diretrizes nacionais para o saneamento básico. **Diário Oficial [da] República Federativa do Brasil**, Brasília, DF, 11 jan. 2007. Disponível em: http://www.planalto.gov.br/ccivil_03/_ato2007-2010/2007/lei/l11445.htm. Acesso em: jun. 2017.
- BRASIL. Lei nº 12.305, de 2 de agosto de 2010. Institui a Política Nacional de Resíduos Sólidos; altera a Lei nº 9.605, de 12 de fevereiro de 1998; e dá outras providências. **Diário Oficial [da] República Federativa do Brasil**, Brasília, DF, 3 ago. 2010. Disponível em: http://www.planalto.gov.br/ccivil_03/_ato2007-2010/2010/lei/l12305.htm. Acesso em: jun. 2017.

-
- BRASIL. Lei nº 8.987, de 13 de fevereiro de 1995. Dispõe sobre o regime de concessão e permissão da prestação de serviços públicos previstos no art. 175 da Constituição Federal, e dá outras providências. **Diário Oficial [da] República Federativa do Brasil**, Brasília, DF, 14 fev. 1995. Disponível em: <http://www.planalto.gov.br/ccivil_03/leis/l8987cons.htm>. Acesso em: jun. 2017.
- CAMPANA, N.; TUCCI, C.E.M. **Estimativa de Área Impermeável de Macrobacias Urbanas**. RBE, Caderno de Recursos Hídricos. Volume 12, n. 2, p. 19 – 94. 1994.
- CAMPANHA, N.A. & TUCCI, C.E.M. – **Estimativa de Áreas Impermeáveis em Zonas Urbanas**. ABRH, 1992.
- CANÇADO, V., NASCIMENTO, N. O., CABRAL, J. R. **Estudo da Cobrança pela Drenagem Urbana de Águas Pluviais por meio da Simulação de uma Taxa de Drenagem**. RBRH – Revista Brasileira de Recursos Hídricos, Porto Alegre: ABRH, vol. 11, nº 2, p135-147, abr/jun 2006.
- CARNEIRO, C.D.R. et al. **Mapa Geomorfológico do Estado de São Paulo**. Instituto de Pesquisas Tecnológicas (IPT), 1981.
- CBH-TG. COMITÊ DA BACIA HIDROGRÁFICA TURVO/GRANDE. Plano de Bacia da Unidade de Gerenciamento de Recursos Hídricos da Bacia do Turvo/Grande (UGRHI 15) – Em atendimento à Deliberação CRH 62. São José do Rio Preto: CBH-TG, 2009a.
- CENTRO DE PESQUISAS METEOROLÓGICAS E CLIMÁTICAS APLICADAS A AGRICULTURA. **Clima dos Municípios Paulistas**. Disponível em: <<http://www.cpa.unicamp.br/outras-informacoes/clima-dos-municipios-paulistas.html>>. Acesso em: jun. 2017.
- COMPANHIA AMBIENTAL DO ESTADO DE SÃO PAULO – CETESB. **Mapa de destinação dos resíduos urbanos**. Disponível em <http://licenciamento.cetesb.sp.gov.br/mapa_ugrhis/iqr/PAULINIA/2012/PAUL%C3%8DNI A%20IQR%202012.pdf>. Acesso em nov. 2017.
- COMPANHIA AMBIENTAL DO ESTADO DE SÃO PAULO (CETESB). **Inventário Estadual de Resíduos Sólidos Urbanos**. São Paulo, CETESB, 2015. Disponível em: <www.cetesb.sp.gov.br> Acesso em: jun. 2017.
- COMPANHIA AMBIENTAL DO ESTADO DE SÃO PAULO (CETESB). **Relatório de Qualidade das Águas Superficiais do Estado de São Paulo 2015**. São Paulo, CETESB, 2016. Disponível em: <www.cetesb.sp.gov.br> Acesso em: jun. 2017.
- COMPANHIA AMBIENTAL DO ESTADO DE SÃO PAULO (CETESB). **Relatório de Qualidade Ambiental 2016**. São Paulo, CETESB, 2016. Disponível em: <www.cetesb.sp.gov.br> Acesso em: jun. 2017.

-
- CPRM – Serviço Geológico do Brasil. **Mapa Geológico do Estado de São Paulo - escala 1:750.000**. Ministério de Minas e Energia – Secretaria de Geologia, Mineração e Transformação Mineral. Brasília, 2006..
- CUCIO, M. **Taxa de Drenagem O que é? Como Cobrar?** Disponível em <www.pha.poli.usp.br/LeArq.aspx?id_arq=4225>. Acesso em out. 2017.
- DEPARTAMENTO DE ÁGUAS E ENERGIA ELÉTRICA – DAEE. **Guia prático para Projetos de Pequenas Obras Hidráulicas**. São Paulo: DAEE, 2005. 116p.
- DEPARTAMENTO DE ÁGUAS E ENERGIA ELÉTRICA – DAEE. **Sistema de Informações para o Gerenciamento de Recursos Hídricos do Estado de São Paulo**. Disponível em: <<http://www.sigrh.sp.gov.br/>>. Acesso em: jun. 2017.
- FERNANDES, L. A. **Estratigrafia e evolução geológica da parte oriental da Bacia Bauru** (Ks, Brasil). São Paulo, 1998. 216 p. Tese (Doutorado) - Programa de Pós-Graduação em Geologia Sedimentar, Instituto de Geociências, Universidade de São Paulo.
- FILHO, C.J.M.et al. **Vocabulário Básico de Recursos Naturais e Meio Ambiente**. Instituto Brasileiro de Geografia e Estatística (IBGE), 2ª Edição, 2004.
- FUNDAÇÃO SISTEMA ESTADUAL DE ANÁLISE DE DADOS. **Dados Municipais**. Disponível em: <<http://www.seade.gov.br.>>. Acesso em: jun. 2017.
- FUNDAÇÃO SISTEMA ESTADUAL DE ANÁLISE DE DADOS. **Projeção da população e dos domicílios para os municípios do Estado de São Paulo 2010-2050**. São Paulo: Seade; Sabesp, 2015.
- GOMES, C. A. B. M., BAPTISTA, M. B., NASCIMENTO, N. O. **Financiamento da Drenagem Urbana: Uma Reflexão**. RBRH – Revista Brasileira de Recursos Hídricos, Porto Alegre: ABRH, vol. 13, nº 3, p93-104, jul/set 2008.
- INSTITUTO BRASILEIRO DE GEOGRAFIA E ESTATÍSTICA. **Dados do Censo 2010**. Disponível em: <<http://www.censo2010.ibge.gov.br/>>. Acesso em: jul. 2017.
- INSTITUTO DE PESQUISAS TECNOLÓGICAS (IPT). **Mapa Geomorfológico do Estado de São Paulo – escala 1:1.000.000**. Secretaria da Indústria, Comércio, Ciência e Tecnologia, São Paulo, 1981.
- MARCON, H. VAZ JUNIOR, S. N. **Proposta De Remuneração Dos Custos De Operação E Manutenção Do Sistema De Drenagem No Município De Santo André - A Taxa De Drenagem**. Anais do 20º Congresso Brasileiro de Engenharia Sanitária e Ambiental, Rio de Janeiro. ABES, 1999. Disponível em: <<http://www.bvsde.paho.org/bvsaidis/brasil20/ix-021.pdf>>. Acesso em: 10/10/2017

-
- MINISTÉRIO DO MEIO AMBIENTE - MMA. ICLEI – Brasil. **Planos de gestão de resíduos sólidos: manual de orientação**. Brasília, 2012. Disponível em: <http://www.mma.gov.br/estruturas/182/_arquivos/manual_de_residuos_solidos3003_182.pdf>. Acesso em: jun. 2017.
- OLIVEIRA, J.B et al. **Mapa Pedológico do Estado de São Paulo**. Empresa Brasileira de Pesquisa Agropecuária (EMBRAPA), 1999.
- PINTO, L.L.C.A & MARTINS, J.R.S. **Variabilidade da Taxa de Impermeabilização do Solo Urbano**. Congresso Latino-americano de Hidráulica, 2008.
- R.M. PORTO. **Hidráulica Básica**. São Carlos – EESC/USP, 1998.
- SABESP – SUPERINTENDÊNCIA DE GESTÃO DE EMPREENDIMENTOS. **TE - Estudos de Custos de Empreendimentos**. Maio/2017;
- SABESP. **Comunidades Isoladas**. In: REVISTA DAE – Nº 187. São Paulo: SABESP, 2011. 76 p.
- SÃO PAULO (Estado). Lei nº 13.798, de 09 de novembro de 2009. Institui a Política Estadual de Mudanças Climáticas (PEMC). **Diário Oficial do Estado de São Paulo**. Disponível em <http://www.ambiente.sp.gov.br/wp-content/uploads/2013/01/lei_13798_portugues.pdf>. Acesso em out. 2017.
- SÃO PAULO (Estado). Lei nº 7.663, de 30 de dezembro de 1991. Estabelece normas de orientação à Política Estadual de Recursos Hídricos bem como ao Sistema Integrado de Gerenciamento de Recursos Hídricos. **Diário Oficial [do] Estado de São Paulo**, São Paulo, Palácio dos Bandeirantes, 31 dez. 1991. Disponível em: <<http://www.al.sp.gov.br/repositorio/legislacao/lei/1991/lei%20n.7.663,%20de%2030.12.1991.htm>>. Acesso em: jun. 2017.
- SÃO PAULO (Estado). Secretaria de Saneamento e Energia – Departamento de Águas e Energia Elétrica. Fundação Prefeito Faria Lima – CEPAM. **Plano Municipal de Saneamento Passo a Passo**. São Paulo, 2009.
- SÃO PAULO (Estado). SECRETARIA DE SANEAMENTO E ENERGIA. DEPARTAMENTO DE ÁGUAS E ENERGIA ELÉTRICA. **Banco de dados de outorga**. São Paulo: DPO, dez/2008. Base de dados gerenciada pela Diretoria de Procedimentos e Outorga.
- SÃO PAULO (Estado). Secretaria de Saneamento e Recursos Hídricos. Coordenadoria de Recursos Hídricos. **Plano Estadual de Recursos Hídricos (PERH): 2012/2015**. São Paulo: SSRH/CRHi, 2013.

-
- SÃO PAULO (Estado). Secretaria de Saneamento e Recursos Hídricos. Coordenadoria de Recursos Hídricos. **Situação dos Recursos Hídricos do Estado de São Paulo – Ano Base 2015**. São Paulo: SSRH/CRHi, 2017.
- SÃO PAULO (Estado). Secretaria do Meio Ambiente. **Plano de Resíduos Sólidos do Estado de São Paulo**. 1ª edição – São Paulo: SMA, 2015. Disponível em: <www.cetesb.sp.gov.br> Acesso em: jun. 2017.
- SÃO PAULO. Decreto Estadual nº 52.895 de 11 de abril de 2008. *Autoriza a Secretaria de Saneamento e Energia a representar o Estado de São Paulo na celebração de convênios com Municípios paulistas, ou consórcio de Municípios, visando à elaboração de planos de saneamento básico e sua consolidação no Plano Estadual de Saneamento Básico*. **Diário Oficial [do] Estado de São Paulo**, São Paulo, Palácio dos Bandeirantes, 8 dez. 2007. Disponível em: <<https://www.al.sp.gov.br/norma/?id=76786>>. Acesso em: jun. 2017.
- SÃO PAULO. Lei Complementar nº 1.025, de 7 de dezembro de 2007. Transforma a Comissão de Serviços Públicos de Energia – CSPE em Agência Reguladora de Saneamento e Energia do Estado de São Paulo – ARSESP, dispõe sobre os serviços públicos de saneamento básico e de gás canalizado no Estado, e dá outras providências. **Diário Oficial [do] Estado de São Paulo**, São Paulo, Palácio dos Bandeirantes, 8 dez. 2007. Disponível em: <<http://www.al.sp.gov.br/repositorio/legislacao/lei%20complementar/2007/lei%20complementar%20n.1.025,%20de%202007.12.2007.pdf>>. Acesso em: jun. 2017.
- SISTEMA DE INFORMAÇÕES FLORESTAIS DO ESTADO DE SÃO PAULO. **Inventário Florestal do Estado de São Paulo**. São Paulo, 2009. Disponível em: <<http://www.iflorestal.sp.gov.br/sifesp/>>. Acesso em: jun. 2017.
- SISTEMA NACIONAL DE INFORMAÇÕES SOBRE SANEAMENTO. **Diagnósticos: Água e Esgotos**. Disponível em: <<http://www.snis.gov.br/PaginaCarrega.php?EWRErterterTERTer=6>> Acesso em: jun. 2017.
- TUCCI, Carlos. E. M. **Gerenciamento da Drenagem Urbana**. Revista Brasileira de Recursos Hídricos. Volume 7, nº.1, Jan/Mar 2002, 5-27.

ANEXO I – BASES E FUNDAMENTOS LEGAIS DOS PLANOS MUNICIPAIS DE SANEAMENTO

ÍNDICE

	PÁG.
1. COMENTÁRIOS INICIAIS.....	4
1.1 ABRANGÊNCIA DOS SERVIÇOS.....	6
1.1.1 <i>Abastecimento de água potável.....</i>	<i>6</i>
1.1.2 <i>Esgotamento sanitário.....</i>	<i>8</i>
1.1.3 <i>Limpeza urbana e manejo de resíduos sólidos.....</i>	<i>9</i>
1.1.4 <i>Drenagem e manejo das águas pluviais urbanas.....</i>	<i>10</i>
1.2 TITULARIDADE DOS SERVIÇOS.....	11
1.2.1 <i>Essencialidade.....</i>	<i>11</i>
1.2.2 <i>Titularidade dos Serviços de Saneamento na UGRHI 20.....</i>	<i>11</i>
1.2.3 <i>Atribuições do Titular.....</i>	<i>13</i>
1.3 PLANEJAMENTO.....	14
1.3.1 <i>Planos de Gestão Integrada de Resíduos Sólidos.....</i>	<i>17</i>
1.4 REGULAÇÃO E FISCALIZAÇÃO.....	19
1.5 MODELOS INSTITUCIONAIS DE REGULAÇÃO.....	21
1.5.1 <i>Delegação a Agência Reguladora.....</i>	<i>21</i>
1.5.2 <i>Delegação a Consórcio Público.....</i>	<i>22</i>
1.6 PRESTAÇÃO DOS SERVIÇOS: MODELOS INSTITUCIONAIS.....	23
1.6.1 <i>Prestação Direta pela Prefeitura Municipal.....</i>	<i>25</i>
1.6.2 <i>Prestação de serviços por Autarquias.....</i>	<i>26</i>
1.6.3 <i>Prestação por Empresas Públicas ou Sociedades de Economia Mista Municipais.....</i>	<i>26</i>
1.6.4 <i>Prestação mediante Contrato.....</i>	<i>26</i>

1. COMENTÁRIOS INICIAIS

A Lei nº 11.445/2007, regulamentada pelo Decreto nº 7.217/2010, é a norma brasileira que dispõe sobre as Diretrizes Nacionais para o Saneamento Básico, tendo revogado a norma anterior – Lei nº 6.528/1978.

Editada após anos de tramitação no Congresso Nacional, essa política pública inovou no cenário nacional, estabelecendo um novo sistema de gestão dos serviços, conforme segue:

Em primeiro lugar, foram incorporados à categoria de saneamento básico os serviços de limpeza urbana e drenagem urbana. Anteriormente à edição da lei, havia um consenso de que apenas o abastecimento de água e o esgotamento sanitário compunham esse universo. Além disso, os serviços estão descritos na norma, de modo que não haja dúvida quanto à abrangência da lei sobre eles, em todas as suas etapas.

Em segundo lugar, a lei estabeleceu funções específicas relativas aos serviços: planejamento, prestação (em suas diversas formas), regulação e fiscalização. A cada função corresponde um regime jurídico próprio, que não se confunde com os demais, o que permite uma gestão mais objetiva e eficaz dos serviços pelo titular e/ou seus delegados.

Em terceiro lugar, foi introduzida a contratualização dos serviços, modelo institucional que prevê o estabelecimento de metas a serem atingidas e os respectivos indicadores para verificação do alcance dessas metas. Tais condições são válidas para os serviços objeto de contrato, seja de programa, com empresas estaduais, que no caso do Estado de São Paulo, consiste na Companhia de Saneamento Básico do Estado de São Paulo (SABESP), ou de concessão, com empresas privadas. Na contratualização, incide o equilíbrio econômico-financeiro, relacionado com a sustentabilidade dos serviços.

Em quarto lugar, os serviços prestados pelas municipalidades, por departamentos ou ainda entidades municipais criadas por lei com essa finalidade não são regidos por contratos. Todavia, os Planos Municipais de Saneamento Básico (PMSB) vinculam o seu conteúdo e metas à atuação e cumprimento pelo prestador, cabendo ao ente regulador essa fiscalização e responsabilidade.

Em quinto lugar, a edição da lei abriu, sob o aspecto institucional, novos caminhos para a prestação dos serviços de saneamento básico, uma vez que estabelece a existência do Plano Municipal de Saneamento Básico como condição para a validade de contratos de delegação de serviços, seja de programa, seja de concessão, assim como para a obtenção de recursos e financiamentos por parte da União.

Em sexto lugar, a lei dispõe sobre o controle social da prestação.

Tendo em vista a importância dos Planos Municipais de Saneamento Básico como instrumentos norteadores das ações a serem implementadas em cada Município, e considerando os princípios da universalização, segurança, qualidade e regularidade,

eficiência e sustentabilidade econômica, o Estado de São Paulo instituiu o Programa Estadual de Apoio Técnico à Elaboração dos Planos Municipais de Saneamento Básico (PMSB).

Esse programa foi concebido com o objetivo de atender às exigências do contexto legal e institucional do setor e garantir aos municípios paulistas melhores condições técnicas para a elaboração de planos de saneamento consistentes, articulados com as disposições relativas aos recursos hídricos e ao desenvolvimento urbano.

O Decreto Estadual nº 52.895/2008 autorizou a então Secretaria de Saneamento e Energia, hoje Secretaria de Saneamento e Recursos Hídricos, a representar o Estado de São Paulo na celebração de convênios com Municípios paulistas, ou com consórcios de Municípios, visando à elaboração de Planos Municipais de Saneamento Básico e sua consolidação no Plano Estadual de Saneamento Básico²².

Neste contexto, até 2015 foram concluídos e entregues 177 PMSB, referentes aos municípios das UGRHI 01 (Serra Mantiqueira), 02 (Paraíba do Sul), 03 (Litoral Norte), 07 (Baixada Santista), 09 (Mogi-Guaçu), 10 (Sorocaba/Médio Tietê), 11 (Ribeira de Iguape e Litoral Sul) e 14 (Alto Paranapanema). Além disso, foram consolidados 08 Planos Regionais Integrados de Saneamento Básico para essas regiões.

Com a edição do Decreto nº 61.825/2016, que dá nova redação a dispositivos do Decreto nº 52.895/2008²³, foi autorizada a celebração de convênios com Municípios paulistas tendo como objeto a elaboração de planos municipais específicos que poderão abranger um ou mais dos serviços que, em conjunto, compõem o saneamento básico, nos termos do artigo 3º, inciso I, da Lei federal nº 11.445/2007²⁴, de acordo com a necessidade de cada municipalidade.

Com a edição da Lei nº 12.305/2010, que instituiu a Política Nacional de Resíduos Sólidos, e considerando a forte interação entre essa norma e a Lei de Saneamento, serão verificados alguns conceitos aplicáveis aos municípios, no que se refere aos planos de resíduos sólidos e de saneamento básico.

Serão abordados, ainda, os seguintes temas fundamentais: a titularidade, a regulação e fiscalização e a prestação dos serviços. Em relação à titularidade, será verificado no que consiste essa atividade e as formas legalmente previstas para o seu exercício. A regulação e a fiscalização serão abordadas quanto aos modelos institucionais disponíveis no direito brasileiro. Quanto à prestação dos serviços, caberá estudar as diversas formas previstas na legislação, incluindo a **prestação regionalizada**, modalidade prevista na Lei nº 11.445/2007 que se caracteriza pelas seguintes situações:

²² Decreto nº 52.895/2008, art. 1º, *caput*.

²³ Decreto nº 61.825/2016, art. 1º, *caput*.

²⁴ Decreto nº 52.895/2008, art. 1º, I.

1. *Um único prestador do serviço para vários Municípios, contíguos ou não;*
2. *Uniformidade de fiscalização e regulação dos serviços, inclusive de sua remuneração;*
3. *Compatibilidade de planejamento²⁵.*

1.1 ABRANGÊNCIA DOS SERVIÇOS

A Lei nº 11.445/2007 define, como serviços de saneamento básico, as infraestruturas e instalações operacionais de quatro categorias:

1. *Abastecimento de água potável;*
2. *Esgotamento sanitário;*
3. *Limpeza urbana e manejo de resíduos sólidos;*
4. *Drenagem e manejo das águas pluviais urbanas.*

Neste item são abordados os serviços objeto dos Planos Municipais de Saneamento Básico a serem elaborados para os municípios em pauta, de acordo com o escopo definido.

1.1.1 Abastecimento de água potável

O **abastecimento de água potável** é constituído pelas atividades, infraestruturas e instalações necessárias ao abastecimento público de água potável, desde a captação em um corpo hídrico superficial ou subterrâneo, até as ligações prediais e respectivos instrumentos de medição²⁶, passando pelo tratamento, a reservação e a adução até os pontos de ligação. Trata-se de um forte indicador do desenvolvimento de um país, principalmente pela sua estreita relação com a saúde pública e o meio ambiente.

Para o abastecimento público, visando prioritariamente ao consumo humano, são necessários mananciais protegidos e uma qualidade da água compatível com os padrões de potabilidade legalmente fixados, a fim de se evitar a ocorrência de diversas doenças, como diarreia, cólera etc.

É dever do Poder Público garantir o abastecimento de água potável à população, obtida dos rios, reservatórios ou aquíferos. A água derivada dos mananciais para o abastecimento público deve possuir condições tais que, mediante tratamento, em vários

²⁵ Lei nº 11.445/2007, art. 14.

²⁶ Lei nº 11.445/2007, art. 3º, I, a.

níveis, de acordo com a necessidade, possa ser fornecida à população nos padrões legais de potabilidade, sem qualquer risco de contaminação.

Os procedimentos e responsabilidades relativos ao controle e vigilância da qualidade da água para consumo humano, e seu padrão de potabilidade, são competência da União, vigorando a Portaria do Ministério da Saúde nº 2.914/2011, que aprovou a Norma de Qualidade da Água para Consumo Humano.

O Decreto nº 5.440/2005 estabelece definições e procedimentos sobre o controle de qualidade da água de sistemas de abastecimento, institui mecanismos e instrumentos para a divulgação de informação ao consumidor sobre a qualidade da água para consumo humano.

Essa norma fixa, em seu Anexo – Regulamento Técnico sobre Mecanismos e Instrumentos para Divulgação de Informação ao Consumidor sobre a Qualidade da Água para Consumo Humano -, as seguintes definições:

1. *Água potável: água para consumo humano cujos parâmetros microbiológicos, físicos, químicos e radioativos atendam ao padrão de potabilidade, e que não ofereça riscos à saúde*²⁷;
2. *Sistema de abastecimento de água para consumo humano: instalação composta por conjunto de obras civis, materiais e equipamentos, destinada à produção e à distribuição canalizada de água potável para populações, sob a responsabilidade do poder público, mesmo que administrada em regime de concessão ou permissão*²⁸;
3. *Solução alternativa de abastecimento de água para consumo humano: toda modalidade de abastecimento coletivo de água distinta do sistema de abastecimento de água, incluindo, entre outras, fonte, poço comunitário, distribuição por veículo transportador, instalações condominiais horizontais e verticais*²⁹;
4. *Controle da qualidade da água para consumo humano: conjunto de atividades exercidas de forma contínua pelo (s) responsável (is) pela operação de sistema, ou solução alternativa de abastecimento de água, destinadas a verificar se a água fornecida à população é potável, assegurando a manutenção desta condição*³⁰;
5. *Vigilância da qualidade da água para consumo humano – conjunto de ações adotadas continuamente pela autoridade de saúde pública, para verificar se a água consumida pela população atende a esta norma e para avaliar os riscos*

²⁷ Decreto nº 5.440/2005, ANEXO, art. 4º, I.

²⁸ Decreto nº 5.440/2005, ANEXO, art. 4º, II.

²⁹ Decreto nº 5.440/2005, ANEXO, art. 4º, III.

³⁰ Decreto nº 5.440/2005, ANEXO, art. 4º, IV.

que os sistemas e as soluções alternativas de abastecimento de água representam para a saúde humana³¹.

1.1.2 Esgotamento sanitário

O **esgotamento sanitário** constitui-se das atividades, infraestruturas e instalações operacionais de coleta, transporte, tratamento e disposição final adequada dos esgotos, desde as ligações prediais até o seu lançamento final no meio ambiente³².

Os esgotos urbanos lançados *in natura*, principalmente em rios, têm sido fonte de preocupação dos governos e da atuação do Ministério Público, pela poluição da água ou, no mínimo, pela alteração de sua qualidade, principalmente no que toca ao abastecimento das populações a jusante. Certamente, o índice de poluição que o lançamento de esgotos provoca no corpo receptor depende de outras condições, como a vazão do rio, a declividade, a qualidade do corpo hídrico, a natureza dos dejetos etc. Mas estará sempre degradando, em maior ou menor grau, a qualidade das águas, o que repercute diretamente na quantidade de água disponível ao abastecimento público, sem falar nos riscos à saúde da população pelo contato com águas contaminadas.

As condições, parâmetros, padrões e diretrizes para gestão do lançamento de efluentes em corpos de águas receptores são de competência da União, vigorando a Resolução CONAMA nº 430/2011, que estabelece as características que o efluente deve apresentar para minimizar efeitos negativos ao manancial.

A Resolução CONAMA nº 430/2011 estabelece também condições e padrões específicos para efluentes de sistemas de tratamento de esgotos sanitários, devendo ser observado o seguinte:

1. *pH entre 5 e 9;*
2. *temperatura: inferior a 40°C, sendo que a variação de temperatura do corpo receptor não deverá exceder a 3°C no limite da zona de mistura;*
3. *materiais sedimentáveis: até 1 mL/L em teste de 1 hora em cone Imhoff. Para o lançamento em lagos e lagoas, cuja velocidade de circulação seja praticamente nula, os materiais sedimentáveis deverão estar virtualmente ausentes;*
4. *Demanda Bioquímica de Oxigênio-DBO 5 dias, 20°C: máximo de 120 mg/L, sendo que este limite somente poderá ser ultrapassado no caso de efluente de sistema de tratamento com eficiência de remoção mínima de 60% de DBO, ou mediante estudo de autodepuração do corpo hídrico que comprove atendimento às metas do enquadramento do corpo receptor;*
5. *substâncias solúveis em hexano (óleos e graxas) até 100 mg/L; e*

³¹ Decreto nº 5.440/2005, ANEXO, art. 4º, V.

³² Lei nº 11.445/2007, art. 3º, I, b.

6. ausência de materiais flutuantes.

O serviço de esgotamento sanitário, como também o de abastecimento de água potável, possuem um sistema de cobrança direta do usuário, por meio de tarifas e preços públicos, dada a complexidade e o custo de sua prestação, além da necessidade de contínua observância das normas e padrões de potabilidade. A Lei de Saneamento determina, nesse sentido, que os serviços terão a sustentabilidade econômico-financeira assegurada, sempre que possível, mediante remuneração pela cobrança dos serviços de abastecimento de água e esgotamento sanitário, preferencialmente na forma de tarifas e outros preços públicos, que poderão ser estabelecidos para cada um dos serviços ou para ambos conjuntamente³³.

1.1.3 Limpeza urbana e manejo de resíduos sólidos

A **limpeza urbana e manejo de resíduos sólidos** representam o conjunto de atividades, infraestruturas e instalações operacionais de coleta, transporte, transbordo, tratamento e destino final do lixo doméstico e do lixo originário da varrição e limpeza de logradouros e vias públicas³⁴.

A limpeza urbana, de competência municipal, é outra fonte de inúmeros problemas ambientais e de saúde pública, quando prestada de forma inadequada. Cabe também ao Poder Público garantir a coleta, o transporte e o lançamento dos resíduos sólidos em aterros sanitários adequados, devidamente licenciados, que impeçam a percolação do chorume – *líquido de elevada acidez, resultante da decomposição de restos de matéria orgânica*³⁵ – em lençóis freáticos, e a ocorrência de outros danos ao ambiente e à saúde das populações.

Na contratação da coleta, processamento e comercialização de resíduos sólidos urbanos recicláveis ou reutilizáveis, atividades praticadas por associações ou cooperativas, é dispensado o processo de licitação³⁶, como forma de estimular essa prática ambiental.

O serviço público de limpeza urbana e de manejo de resíduos sólidos urbanos é composto, assim, pelas seguintes atividades:

1. *Coleta, transbordo e transporte do lixo doméstico e do lixo originário da varrição e limpeza de logradouros e vias públicas;*
2. *Triagem para fins de reúso ou reciclagem, de tratamento, inclusive por compostagem, e disposição final do lixo doméstico e do lixo originário da varrição e limpeza de logradouros e vias públicas;*

³³ Lei nº 11.445/2007, art. 29, I.

³⁴ Lei nº 11.445/2007, art. 3º, I, c.

³⁵ FORNARI NETO, Ernani. Dicionário prático de ecologia. São Paulo: Aquariana, 2001, p. 54.

³⁶ Lei nº 8.666/1993, art. 24, XXVII.

3. *Varrição, capina e poda de árvores em vias e logradouros públicos e outros eventuais serviços pertinentes à limpeza pública urbana*³⁷.

Assim como para os serviços de abastecimento de água e esgotamento sanitário, a Lei nº 11.445/2007 determina que a limpeza urbana e o manejo de resíduos sólidos urbanos deverão ter a sustentabilidade econômico-financeira assegurada, sempre que possível, mediante remuneração pela cobrança de taxas ou tarifas e outros preços públicos, em conformidade com o regime de prestação do serviço ou de suas atividades³⁸.

A Lei nº 12.300/2006, que instituiu a Política Estadual de Resíduos Sólidos para o Estado de São Paulo, define os princípios e diretrizes, objetivos e instrumentos para a gestão integrada e compartilhada de resíduos sólidos, visando à prevenção e ao controle da poluição, à proteção e à recuperação da qualidade do meio ambiente, e à promoção da saúde pública, assegurando o uso adequado dos recursos ambientais no estado.

Ao instituir a **Política Nacional de Resíduos Sólidos**, a Lei nº 12.305/2010³⁹ dispõe expressamente sobre a necessidade de articulação dessa norma com a Lei nº 11.445/2007, entre outras leis⁴⁰. Essa norma trata de questões que impactam os sistemas vigentes nos serviços de limpeza urbana, na medida em que estabelece, em seus objetivos, *a não geração, redução, reutilização, reciclagem e tratamento dos resíduos sólidos, bem como **disposição final ambientalmente adequada dos rejeitos***, que por sua vez significa a *distribuição ordenada de rejeitos em aterros, observando normas operacionais específicas de modo a evitar danos ou riscos à saúde pública e à segurança e a minimizar os impactos ambientais adversos*⁴¹.

1.1.4 **Drenagem e manejo das águas pluviais urbanas**

A **drenagem e o manejo das águas pluviais urbanas** consistem no conjunto de atividades, infraestruturas e instalações operacionais de drenagem urbana de águas pluviais, de transporte, detenção ou retenção para o amortecimento de vazões de cheias, tratamento e disposição final das águas pluviais drenadas nas áreas urbanas⁴². Possui uma forte relação com os demais serviços de saneamento básico, pois os danos causados por enchentes tornam-se mais ou menos graves, proporcionalmente à eficiência dos outros serviços de saneamento. Águas poluídas por esgoto ou por lixo, na ocorrência de enchentes, aumentam os riscos de doenças graves, piorando as condições ambientais, de saúde e a qualidade de vida das pessoas.

³⁷ Lei nº 11.445/2007, art. 7º.

³⁸ Lei nº 11.445/2007, art. 29, II.

³⁹ A Lei nº 12.305/2010 entrou em vigor na data de sua publicação, mas a vigência do disposto nos artigos 16 e 18 ocorrerá em dois anos da referida publicação.

⁴⁰ Lei nº 12.305/2010, art. 5º.

⁴¹ Lei nº 12.305/2010, art. 3º, VIII.

⁴² Lei nº 11.445/2007, art. 3º, I, b.

Nos termos da lei do saneamento, os serviços de manejo de águas pluviais urbanas deverão ter a sustentabilidade econômico-financeira assegurada, sempre que possível, mediante remuneração pela cobrança dos serviços na forma de tributos, inclusive taxas, em conformidade com o regime de prestação do serviço ou de suas atividades⁴³.

1.2 TITULARIDADE DOS SERVIÇOS

1.2.1 Essencialidade

Os serviços de saneamento básico são de estratégica importância para a sustentabilidade ambiental das cidades, assim como para a proteção da saúde pública e melhoria da qualidade de vida dos cidadãos.

Teoricamente, o que distingue e caracteriza o serviço público das demais atividades econômicas é o fato de ser **essencial** para a comunidade. A sua falta, ou sua prestação insuficiente (quantitativa) ou inadequada (qualitativa), podem causar danos a pessoas e a bens. Por essa razão, a prestação do serviço público é de titularidade do Poder Público, responsável pelo bem-estar social, e deve ser realizada de acordo com normas e sob o controle do Estado, para satisfazer às necessidades da coletividade e/ou a conveniência do Estado.

Cabe salientar que a ação de saneamento executada por meio de soluções individuais não se caracteriza como serviço público quando o usuário não depender de terceiros para operar os serviços, da mesma forma que as ações e serviços de saneamento básico de responsabilidade privada, incluindo o manejo de resíduos de responsabilidade do gerador⁴⁴.

1.2.2 Titularidade dos Serviços de Saneamento na UGRHI 20

Todo serviço público, por ser essencial, se encontra sob a responsabilidade de um ente de direito público: União, Estado Distrito Federal ou Município. Essa repartição de competências para cada serviço é estabelecida pela Constituição Federal. Assim, por exemplo, os serviços públicos de energia elétrica são de titularidade da União, conforme estabelece o art. 21, XII, b. Os serviços públicos relativos ao gás canalizado competem aos Estados, em face do art. 25, II. Já os serviços públicos de titularidade dos Municípios não estão descritos na Constituição, que apenas determina, para esses entes federados, a prestação de serviços públicos de *interesse local*, diretamente ou sob o regime de concessão ou permissão⁴⁵.

Por muito tempo, a titularidade do serviço público de saneamento básico foi objeto de discordância entre diversos setores. Basicamente, o conflito se colocava entre os

⁴³ Lei nº 11.445/2007, art. 29, II.

⁴⁴ Lei nº 11.455/2007, art. 5º.

⁴⁵ CF/88, art. 30, V.

Municípios, por intermédio dos Departamentos e Serviços Autônomos de Água e Esgotos, autarquias e companhias municipais de saneamento, e os Estados, no que se refere às companhias estaduais de saneamento básico.

As teses variavam entre dois extremos: (1) titularidade municipal, independentemente da localização do município, inclusive em regiões metropolitanas, aglomerações urbanas e microrregiões, e de haver ou não ligação do sistema com outro Município; (2) titularidade do Estado, para todo e qualquer serviço de saneamento básico, cujos equipamentos não estejam inteiramente contidos nos limites geográficos de um único Município.

Essa discussão, hoje superada por decisão do Supremo Tribunal Federal (STF) decorria de uma interpretação da Constituição Federal, que indica expressamente quais serviços estão sob a titularidade da União e dos Estados, limitando-se, todavia, a dispor que a organização e a prestação dos serviços públicos de *interesse local* cabe aos Municípios, diretamente ou sob o regime da concessão ou permissão.⁴⁶

Paralelamente, a Constituição transferiu aos Estados a competência para instituir regiões metropolitanas, aglomerações urbanas e microrregiões, agrupando Municípios limítrofes, para integrar a organização, o planejamento e a execução de **funções públicas de interesse comum**,⁴⁷ tema que nunca foi regulamentado em legislação ordinária sobretudo no que se refere ao saneamento básico.

No campo jurisdicional, a questão foi objeto de apreciação pelo STF, que julgou parcialmente procedente a ADI 1.842-RJ, que questionava normas do Estado do Rio de Janeiro acerca da criação da região metropolitana do Rio de Janeiro e da microrregião dos Lagos e que também disciplinavam a administração de serviços públicos. Além da ADI 1.842, outras três Ações Diretas de Inconstitucionalidade – 1826, 1843 e 1906 também foram analisadas em conjunto.

A partir da análise dos julgados do STF, observa-se que seu conteúdo revela a complexidade do tema e a dificuldade de equacionamento da matéria. Hoje, não há dúvida quanto à titularidade dos municípios que se localizam fora de regiões metropolitanas, microrregiões ou aglomerados urbanos. No que se refere às regiões metropolitanas, a titularidade também pertence ao Município. Todavia, cabendo ao Estado exercer um papel de articulador técnico e político, organizando os serviços públicos a serem prestados pelo conjunto de municípios que compõem esse espaço. Essa articulação, todavia, não significa que as competências municipais sejam transferidas para o Estado, nas regiões metropolitanas.

⁴⁶ CF/88, art. 30, V.

⁴⁷ CF/88, art. 25, § 3º.

O ponto fundamental a ser destacado, no que diz respeito a essa questão, refere-se à responsabilidade pela qualidade dos serviços, que devem corresponder às metas fixadas tanto na regulação como no planejamento, este último a cargo de seu titular – o Município. E essa responsabilidade é compartilhada pelos entes políticos. Uma vez instituída a Região Metropolitana, faz parte das funções dos poderes públicos – Estado e Municípios –, em sua totalidade, trabalhar em conjunto no que tange à implementação dos serviços, para atingir os níveis de qualidade estabelecidos. Articulação institucional e governança são temas que não podem ser deixados de lado nessa hipótese.

No caso da bacia hidrográfica UGRHI 20, os municípios são os titulares de todos os serviços de saneamento básico e responsáveis pelos planos municipais de saneamento, além de todas as outras ações relativas à sua correta prestação, com os seguintes objetivos: cidade limpa, livre de enchentes, com esgotos coletados e tratados e água fornecida a todos, nos padrões legais de potabilidade.

1.2.3 Atribuições do Titular

De acordo com o art. 9º da Lei nº 11.445/2007, o titular dos serviços – Município -, no exercício da titularidade, formulará a respectiva **política pública municipal de saneamento básico**. Essas atribuições referem-se ao planejamento dos serviços, sua regulação, a prestação propriamente dita e a fiscalização. Cada uma dessas atividades é distinta das outras, com características próprias. Mas todas se inter-relacionam e são obrigatórias para o município, já que a Lei nº 11.445/2007 determina expressamente as ações correlatas ao exercício da titularidade, conforme segue⁴⁸:

- I - Elaborar os planos de saneamento básico, nos termos da Lei;*
- II - Prestar diretamente ou autorizar a delegação dos serviços e definir o ente responsável pela sua regulação e fiscalização, bem como os procedimentos de sua atuação;*
- III - Adotar parâmetros para a garantia do atendimento essencial à saúde pública, inclusive quanto ao volume mínimo per capita de água para abastecimento público, observadas as normas nacionais relativas à potabilidade da água;*
- IV - Fixar os direitos e os deveres dos usuários;*
- V - Estabelecer mecanismos de controle social, nos termos do inciso IV do caput do art. 3º da Lei nº 11.445/2007;*
- VI - Estabelecer sistema de informações sobre os serviços, articulado com o Sistema Nacional de Informações em Saneamento;*

⁴⁸ Lei nº 11.445/2007, no art. 9º.

VII - *Intervir e retomar a operação dos serviços delegados, por indicação da entidade reguladora, nos casos e condições previstos em lei e nos documentos contratuais.*

Cabe ressaltar que o Município, sendo o titular dos serviços, pode e deve exercer todas as atividades relativas a essa titularidade – organização (planejamento), regulação, fiscalização e prestação dos serviços - ou delegá-las a terceiros, por meio de instrumentos jurídicos próprios, de acordo com o que a lei determina. Exceto no que se refere ao planejamento, que é indelegável.

1.3 PLANEJAMENTO

A organização ou o planejamento consiste no estudo e na fixação das diretrizes e metas que deverão orientar uma determinada ação. É preciso planejar como será feita a prestação dos serviços, de acordo com as características e necessidades locais, para garantir resultados positivos, no que se refere à melhoria da qualidade ambiental e da saúde pública. O planejamento também corresponde ao princípio da eficiência,⁴⁹ pois direciona o uso dos recursos públicos de uma forma racional. Nessa linha, a Lei nº 11.445/2007 menciona expressamente os princípios da **eficiência** e da **sustentabilidade econômica** como fundamentos da prestação dos serviços de saneamento básico.⁵⁰ Além disso, o planejamento objetiva a melhoria da qualidade dos serviços, bem com a sua universalização.

Elaborar o Plano Municipal de Saneamento Básico (PMSB) é um dos deveres do titular.⁵¹ Segundo a Lei nº 11.445/2007, a prestação de serviços observará plano, que poderá ser específico para cada serviço.⁵² O conteúdo mínimo estabelecido para os planos de saneamento é bastante abrangente e não se limita a um diagnóstico, com o estabelecimento de um programa para o futuro.

Evidentemente, é prevista a elaboração de **um diagnóstico** da situação do município e de seus impactos nas condições de vida da população, utilizando-se sistema de indicadores sanitários, epidemiológicos, ambientais e socioeconômicos e apontando-se as causas das deficiências eventualmente detectadas.⁵³ É necessário o conhecimento da situação ambiental, de saúde pública, social e econômica do Município.

O diagnóstico é um primeiro passo. A partir daí, cabe traçar no PMSB os **objetivos e metas de curto, médio e longo prazos para a universalização**,⁵⁴ admitidas soluções

⁴⁹ Previsto na CF/88, art. 37.

⁵⁰ Lei nº 11.445/2007, art. 2º, VII.

⁵¹ Lei nº 11.455/2007, art. 9º, I.

⁵² Lei nº 11.445/2007, art. 19.

⁵³ Lei nº 11.445/2007, art. 19, I.

⁵⁴ A universalização do acesso aos serviços de saneamento consiste em um dos pilares da política nacional de saneamento, nos termos do art. 2º, I da Lei nº 11.445/07.

graduais e progressivas, observando-se a compatibilidade com os demais planos setoriais. Nessa linha, o princípio da universalização dos serviços, previsto na lei de saneamento, consiste na *ampliação progressiva do acesso de todos os domicílios ocupados ao saneamento básico*,⁵⁵ de modo que, conforme as metas estabelecidas, a totalidade da população tenha acesso aos serviços de saneamento básico ao longo do tempo.

O Plano Municipal de Saneamento Básico deve indicar ainda os **programas, os projetos e as ações necessárias** para atingir as metas e os objetivos, de modo compatível com os respectivos Planos Plurianuais e com outros planos governamentais, identificando possíveis fontes de financiamento. Ainda na linha de projetos e ações a serem propostos, a lei prevê a indicação, no plano de saneamento, de **ações para emergências e contingências**.

Merece destaque o item que prevê, como conteúdo mínimo dos planos de saneamento, os **mecanismos e procedimentos para a avaliação sistemática da eficiência e eficácia das ações programadas**⁵⁶. Trata-se de um avanço na legislação, pois fica estabelecido, desde logo, que o conteúdo do plano deve ser cumprido, com a devida indicação de como aferir esse cumprimento.

Note-se que os planos de saneamento, pelo conteúdo mínimo exigido na lei, extrapolam o planejamento puro e simples, na medida em que estabelecem, desde logo, as metas a serem cumpridas na prestação dos serviços, as ações necessárias ao cumprimento dessas metas e ainda os correspondentes mecanismos de avaliação. No próprio plano, dessa forma, são impostos os resultados a serem alcançados.

Os Planos Municipais de Saneamento Básico devem estar articulados com outros estudos que abrangem a mesma região. Os serviços serão prestados com base na **articulação** com as políticas de desenvolvimento urbano e regional, de habitação, de combate à pobreza e de sua erradicação, de proteção ambiental, de promoção da saúde e outras de relevante interesse social voltadas para a melhoria da qualidade de vida, para as quais o saneamento básico seja fator determinante.⁵⁷

Essa articulação deve ser considerada na elaboração dos Planos Municipais de Saneamento Básico, e sobretudo na sua implementação, para que as decisões sobre os vários temas de interesse social sejam tomadas de modo integrado. Embora cada divisão da administração municipal possua competências específicas, é importante a integração das decisões, pois na prática, elas impactam o mesmo território.

⁵⁵ Lei nº 11.445/2007, art. 3º, III.

⁵⁶ Lei nº 11.445/2007, art. 19, V.

⁵⁷ Lei nº 11.445/2007, art. 2º, VI.

A lei não menciona expressamente, mas tendo em vista que as ações de saneamento estão intrinsecamente relacionadas com os demais setores municipais, como habitação, malha viária, áreas protegidas (proteção de nascentes, áreas de drenagem) e outros, deve haver uma **correspondência necessária entre o Plano Municipal de Saneamento Básico** com o **Plano Diretor**, instrumento básico da política de desenvolvimento urbano, objeto do art. 182 da Constituição⁵⁸ e regulamentado pelo Estatuto da Cidade, Lei nº 10.257/2001.

Ainda no que se refere à compatibilidade do planejamento, embora o Município seja um ente federado autônomo, responsável pelo ordenamento do uso e ocupação do solo, um ponto fundamental a ser destacado consiste no fato de que a lei de saneamento, nos termos do seu art. 19, § 3º, estabelece que os **planos de saneamento básico deverão ser compatíveis com os planos das bacias hidrográficas** em que estiverem inseridos.

O Município não é detentor do domínio da água, mas sua atuação é relevante na proteção desse recurso. O lixo e o esgoto doméstico, gerados nas cidades, são fontes de poluição dos recursos hídricos. Essa regra é importante e inovadora, pois é por meio dela que se fundamenta a necessidade de os Municípios considerarem, em seu planejamento, fatores externos ao seu território.

⁵⁸ CF/88, art. 182. A política de desenvolvimento urbano, executada pelo Poder Público municipal, conforme diretrizes gerais fixadas em lei, tem por objetivo ordenar o pleno desenvolvimento das funções sociais da cidade e garantir o bem-estar de seus habitantes.

Tendo em vista a necessidade de correções e atualizações a serem feitas no plano, em decorrência tanto do desenvolvimento das cidades, como das questões técnicas surgidas durante a sua implantação, os planos de saneamento básico devem ser revistos periodicamente, em prazo não superior a 4 anos, anteriormente à elaboração do Plano Plurianual.⁵⁹

No que se refere ao **controle social**, a lei determina a *ampla divulgação das propostas dos planos de saneamento básico e dos estudos que as fundamentem, inclusive com a realização de audiências ou consultas públicas*⁶⁰. O controle social é definido na lei como *o conjunto de mecanismos e procedimentos que garantem à sociedade informações, representações técnicas e participações nos processos de formulação de políticas, de planejamento e de avaliação relacionados aos serviços públicos de saneamento básico*⁶¹.

No que diz respeito à área de abrangência, o plano municipal de saneamento básico deverá englobar integralmente o território do município⁶², tratando igualmente na área urbana como da área rural.

O **serviço regionalizado** de saneamento básico poderá obedecer ao plano de saneamento básico elaborado para o conjunto de Municípios atendidos⁶³.

1.3.1 Planos de Gestão Integrada de Resíduos Sólidos

Efetuada as considerações acerca da função *planejamento* dos serviços, caberá abordar as relações existentes entre o PMSB e os Planos de Gestão Integrada de Resíduos Sólidos.

A elaboração do Plano de Gestão Integrada de Resíduos Sólidos, segundo a Lei nº 12.305/2010, é condição para [...] *os Municípios terem acesso a recursos da União, ou por ela controlados, destinados a empreendimentos e serviços relacionados à limpeza urbana e ao manejo de resíduos sólidos, ou para serem beneficiados por incentivos ou financiamentos de entidades federais de crédito ou fomento para tal finalidade.*⁶⁴

Além disso, serão priorizados no acesso aos recursos da União os Municípios que:

1. *optarem por soluções consorciadas intermunicipais para a gestão dos resíduos sólidos, incluída a elaboração e implementação de plano intermunicipal, ou que se inserirem de forma voluntária nos planos microrregionais de resíduos sólidos;*

⁵⁹ Lei nº 11.445/2007, art. 19, § 4º.

⁶⁰ Lei nº 11.445/2007, art. 19, § 5º

⁶¹ Lei nº 11.445/2007, art. 3º, IV.

⁶² Lei nº 11.445/2007, art. 19, § 8º

⁶³ Lei nº 11.445/2007, art. 17.

⁶⁴ Lei nº 12.305/2010, art. 18.

- 2. implantarem a coleta seletiva com a participação de cooperativas ou outras formas de associação de catadores de materiais reutilizáveis e recicláveis formadas por pessoas físicas de baixa renda.*

Cabe destacar os itens constantes da lei relativos ao conteúdo mínimo do Plano de Gerenciamento Integrado de Resíduos Sólidos, no que se refere aos serviços públicos de limpeza urbana e manejo de resíduos sólidos:

- 1. diagnóstico da situação dos resíduos sólidos gerados no respectivo território, contendo a origem, o volume, a caracterização dos resíduos e as formas de destinação e disposição final adotadas;*
- 2. identificação de áreas favoráveis para disposição final ambientalmente adequada de rejeitos, observado o plano diretor e o zoneamento ambiental, se houver;*
- 3. identificação das possibilidades de implantação de soluções consorciadas ou compartilhadas com outros Municípios, considerando, nos critérios de economia de escala, a proximidade dos locais estabelecidos e as formas de prevenção dos riscos ambientais;*
- 4. procedimentos operacionais e especificações mínimas a serem adotados nos serviços públicos de limpeza urbana e de manejo de resíduos sólidos, incluída a disposição final ambientalmente adequada dos rejeitos e observada a Lei nº 11.445, de 2007;*
- 5. indicadores de desempenho operacional e ambiental dos serviços públicos de limpeza urbana e de manejo de resíduos sólidos;*
- 6. programas e ações de capacitação técnica voltados para sua implementação e operacionalização;*
- 7. programas e ações de educação ambiental que promovam a não geração, a redução, a reutilização e a reciclagem de resíduos sólidos;*
- 8. programas e ações para a participação dos grupos interessados, em especial das cooperativas ou outras formas de associação de catadores de materiais reutilizáveis e recicláveis formadas por pessoas físicas de baixa renda, se houver;*
- 9. mecanismos para a criação de fontes de negócios, emprego e renda, mediante a valorização dos resíduos sólidos;*
- 10. sistema de cálculo dos custos da prestação dos serviços públicos de limpeza urbana e de manejo de resíduos sólidos, bem como a forma de cobrança desses serviços, observada a Lei nº 11.445, de 2007;*
- 11. metas de redução, reutilização, coleta seletiva e reciclagem, entre outras, com vistas a reduzir a quantidade de rejeitos encaminhados para disposição final ambientalmente adequada;*

12. *descrição das formas e dos limites da participação do poder público local na coleta seletiva e na logística reversa, e de outras ações relativas à responsabilidade compartilhada pelo ciclo de vida dos produtos;*
13. *ações preventivas e corretivas a serem praticadas, incluindo programa de monitoramento;*
14. *periodicidade de sua revisão, observado prioritariamente o período de vigência do plano plurianual municipal.*

Nos termos do art. 19, § 1º, da Lei nº 12.305/2010, esse conteúdo pode constar dos Planos Municipais de Saneamento Básico. Dessa forma, não se tratando de obrigação legal, os itens acima mencionados poderão ser incluídos no PMSB dos municípios da UGRHI 20, na medida do possível e da sua pertinência com a realidade de cada um deles.

1.4 REGULAÇÃO E FISCALIZAÇÃO

Regulação é todo e qualquer ato, normativo ou não, que discipline ou organize um determinado serviço público, incluindo suas características, padrões de qualidade, impacto socioambiental, direitos e obrigações dos usuários e dos responsáveis por sua oferta ou prestação e fixação e revisão do valor de tarifas e outros preços públicos⁶⁵.

É inerente ao titular dos serviços a tarefa de regular a sua prestação, o que implica o estabelecimento de normas específicas, garantindo que a prestação seja adequada às necessidades locais, já verificadas no planejamento dos serviços, considerando a universalização do acesso. Uma vez estabelecidas as normas, faz parte do universo das ações, a cargo do titular, fiscalizar o seu cumprimento pelo prestador dos serviços.

O planejamento e a regulação, pois, encontram-se estreitamente relacionados, lembrando que cada atribuição correspondente à titularidade - planejamento, regulação, fiscalização e a prestação dos serviços. Embora possuam características específicas, formam um todo articulado, mas não necessariamente prestados pela mesma pessoa. Daí a ideia de que deve haver uma distinção entre as figuras do prestador e do regulador dos serviços, para que haja mais eficiência, liberdade e controle, embora ambas as atividades se reportem ao titular.

Nessa linha, a Lei prevê que o exercício da função de regulação atenderá aos princípios da independência decisória, incluindo autonomia administrativa, orçamentária e financeira da entidade reguladora, e da transparência, tecnicidade, celeridade e objetividade das decisões⁶⁶.

O art. 22 da Lei nº 11.445/2007 estabelece como objetivos da regulação:

⁶⁵ Decreto nº 6.017/2005, art. 2º, XI.

⁶⁶ Lei nº 11.445/2007, art. 21.

-
- I - Estabelecer padrões e normas para a adequada prestação dos serviços e para a satisfação dos usuários;*
 - II - Garantir o cumprimento das condições e metas estabelecidas;*
 - III - Prevenir e reprimir o abuso do poder econômico, ressalvada a competência dos órgãos integrantes do sistema nacional de defesa da concorrência;*
 - IV - Definir tarifas que assegurem tanto o equilíbrio econômico e financeiro dos contratos como a modicidade tarifária, mediante mecanismos que induzam a eficiência e eficácia dos serviços e que permitam a apropriação social dos ganhos de produtividade.*

Tais objetivos dizem respeito ao planejamento e à regulação dos serviços, na medida em que tratam tanto da fixação de padrões e normas relativas à adequada prestação dos serviços⁶⁷ como à garantia de seu cumprimento. Além disso, a regulação inclui o controle econômico-financeiro dos contratos de prestação de serviços regulados, buscando-se a modicidade das tarifas, eficiência e eficácia dos serviços, e ainda, a apropriação social dos ganhos da produtividade.

Cabe ao titular dos serviços de saneamento a adoção de parâmetros para a garantia do atendimento essencial à saúde pública, inclusive quanto ao volume mínimo *per capita* de água para abastecimento público, observadas as normas nacionais relativas à potabilidade da água⁶⁸. No que se refere aos direitos do consumidor, cabe ao titular fixar os direitos e os deveres dos usuários.

Um ponto a destacar consiste na obrigação de o titular estabelecer mecanismos de **controle social**. Esse conjunto de ações e procedimentos, necessários a garantir à sociedade informação e participação nos processos decisórios, deve ser providenciado pelo titular dos serviços que incorporará, na medida do possível, as informações e manifestações coletadas.

Cabe também ao titular estabelecer **sistema de informações** sobre os serviços, articulado com o Sistema Nacional de Informações em Saneamento⁶⁹. Os sistemas de informações se articulam com os planos, na medida em que fornecem informações à sua elaboração e, ao mesmo tempo, são alimentados pelas novas informações obtidas na elaboração desses planos.

É também dever do titular intervir e retomar a operação dos serviços delegados, por indicação da entidade reguladora, nos casos e condições previstos em lei e nos documentos contratuais.

⁶⁷ Segundo o art. 6º, § 1º da Lei nº 8.97/1995, serviço adequado é o que satisfaz as condições de regularidade, continuidade, eficiência, segurança, atualidade, generalidade, cortesia na sua prestação e modicidade das tarifas.

⁶⁸ Lei nº 11.445/2007, art. 9º, III.

⁶⁹ Lei nº 11.445/2007, art. 9º, VII.

Na **prestação regionalizada**, as atividades de regulação e fiscalização poderão ser exercidas por órgão ou entidade de ente da Federação a que o titular tenha delegado o exercício dessas competências por meio de convênio de cooperação entre entes da Federação, obedecido o disposto no art. 241 da Constituição Federal e por consórcio público de direito público integrado pelos titulares dos serviços⁷⁰. E, no exercício das atividades de planejamento dos serviços, o titular poderá receber cooperação técnica do respectivo Estado e basear-se em estudos fornecidos pelos prestadores⁷¹.

Na prestação regionalizada, a entidade de regulação deverá instituir regras e critérios de estruturação de sistema contábil e do respectivo plano de contas, de modo a garantir que a apropriação e a distribuição de custos dos serviços estejam em conformidade com as diretrizes estabelecidas na Lei⁷².

1.5 MODELOS INSTITUCIONAIS DE REGULAÇÃO

A Lei nº 11.445/2007 permite que a regulação de serviços de saneamento básico seja **delegada pelos titulares a qualquer entidade reguladora** constituída dentro dos limites do respectivo Estado, explicitando, no ato de delegação da regulação, a forma de atuação e a abrangência das atividades a serem desempenhadas pelas partes envolvidas⁷³.

1.5.1 Delegação a Agência Reguladora

O Estado de São Paulo instituiu, pela Lei Complementar nº 1.025/2007, regulamentada pelo Decreto nº 52.455/2007, a Agência Reguladora de Saneamento e Energia - ARSESP, entidade autárquica e vinculada à Secretaria de Energia do Estado de São Paulo. Em relação ao Saneamento, cabe à ARSESP regular e fiscalizar os serviços de titularidade estadual, assim como aqueles, de titularidade municipal, que venham a ser delegados à ARSESP pelos municípios paulistas que manifestarem tal interesse⁷⁴.

Isso significa que os Municípios da UGRHI 20 podem celebrar convênio com ARSESP, no qual são delegadas a essa agência as competências do titular dos serviços de saneamento no que se refere à regulação e à fiscalização.

No caso dos municípios que concederam os serviços de saneamento – água e esgotamento sanitário - à SABESP, por contrato de programa, ou a empresas privadas por meio de concessão, os Municípios poderão celebrar convênio de cooperação com a ARSESP, mas não estão obrigados a fazê-lo, pois o modelo é flexível. Apenas a Lei Complementar Estadual nº 1.025/2007 exige que a celebração do convênio de

⁷⁰ Lei nº 11.445/2007, art. 15.

⁷¹ Lei nº 11.445/2007, art. 15, parágrafo único.

⁷² Lei nº 11.445/2007, art. 18, parágrafo único.

⁷³ Lei nº 11.445/2007, art. 23, § 1º.

⁷⁴ A ARSESP é a atual denominação da Comissão de Serviços Públicos de Energia CSPE, que teve as suas competências estendidas para o saneamento básico.

cooperação seja precedida pela apresentação de laudo que ateste a viabilidade econômico-financeira dos serviços⁷⁵.

1.5.2 **Delegação a Consórcio Público**

A figura do consórcio público encontra-se prevista no art. 241 da Constituição Federal e seu regime jurídico foi fixado pela Lei nº 11.107/2005, regulamentada pelo Decreto nº 6.017/2007.

Consórcio público é *pessoa jurídica formada exclusivamente por entes da Federação, na forma da Lei nº 11.107/2005, para estabelecer relações de cooperação federativa, inclusive a realização de objetivos de interesse comum, constituída como associação pública, com personalidade jurídica de direito público e natureza autárquica, ou como pessoa jurídica de direito privado sem fins econômicos*⁷⁶.

Somente podem participar como consorciados do consórcio público os entes Federados: União, Estados, Distrito Federal e Municípios, não podendo nenhum ente da Federação ser obrigado a se consorciar ou a permanecer consorciado. Sua constituição pode ocorrer de uma única vez ou paulatinamente, mediante a adesão dos consorciados ao longo do tempo. No presente caso, os formatos podem ser: 1) Estado e Município e 2) somente municípios.

Os objetivos do consórcio público são determinados pelos entes da Federação que se consorciarem⁷⁷. Entre os objetivos do consórcio⁷⁸ encontra-se a **gestão associada de serviços públicos**, que significa *a associação voluntária de entes federados, por convênio de cooperação ou consórcio público, conforme disposto no art. 241 da Constituição Federal*⁷⁹.

O consórcio público será constituído por contrato, cuja celebração dependerá da prévia subscrição de protocolo de intenções⁸⁰ o que envolve as seguintes fases: 1) subscrição

⁷⁵ Artigo 45 - Fica o Poder Executivo do Estado de São Paulo, diretamente ou por intermédio da ARSESP, autorizado a celebrar, com Municípios de seu território, convênios de cooperação, na forma do artigo 241 da CF/88, visando à gestão associada de serviços de saneamento básico, pelos quais poderão ser delegadas ao Estado, conjunta ou separadamente, as competências de titularidade municipal de regulação, fiscalização e prestação desses serviços. § 1º - Na hipótese de delegação ao Estado da prestação de serviços de saneamento básico, o prestador estadual celebrará contrato de programa com o Município, no qual serão fixadas tarifas e estabelecidos mecanismos de reajuste e revisão, observado o artigo 13 da Lei nº 11.107/2005, e o Plano de Metas Municipal de Saneamento. § 2º - As tarifas a que se refere o § 1º deste artigo deverão ser suficientes para o custeio e a amortização dos investimentos no prazo contratual, ressalvados os casos de prestação regionalizada, em que esse equilíbrio poderá ser apurado considerando as receitas globais da região. § 3º - As competências de regulação e fiscalização delegadas ao Estado serão exercidas pela ARSESP,... vedada a sua atribuição a prestador estadual, seja a que título for. §4º - Quando o convênio de cooperação estabelecer que a regulação ou fiscalização de serviços delegados ao prestador estadual permaneçam a cargo do Município, este deverá exercer as respectivas competências por meio de entidade reguladora que atenda ao disposto no artigo 21 da Lei nº 11.445/2007, devendo a celebração do convênio ser precedida da apresentação de laudo atestando a viabilidade econômico-financeira da prestação dos serviços. § 5º - Na hipótese prevista no § 4º deste artigo, a ARSESP poderá atuar como árbitro para solução de divergências entre o prestador de serviços e o poder concedente.

⁷⁶ Decreto nº 6.017/2007, art. 2º, I.

⁷⁷ Lei nº 11.107/05, art. 2º.

⁷⁸ Decreto nº 6.017/2007, art. 3º, I.

⁷⁹ Lei nº 11.445/2007, art. 3º, II.

⁸⁰ Lei nº 11.107/2005, art. 3º.

de protocolo de intenções⁸¹; 2) publicação do protocolo de intenções na imprensa oficial⁸²; 3) promulgação da lei por parte de cada um dos partícipes, ratificando, total ou parcialmente, o protocolo de intenções⁸³ ou disciplinando a matéria⁸⁴, e 4) celebração do contrato⁸⁵.

O protocolo de intenções é o contrato preliminar, resultado de uma ampla negociação política entre os entes federados que participarão do consórcio. É nele que as partes contratantes definem todas as condições e obrigações de cada um e, uma vez ratificado mediante lei, converte-se em contrato de consórcio público.

1.6 PRESTAÇÃO DOS SERVIÇOS: MODELOS INSTITUCIONAIS

No quadro jurídico-institucional vigente, os serviços de saneamento são prestados segundo os modelos a seguir descritos. Em geral, a prestação de tais serviços é feita por pessoas distintas, muitas vezes em arranjos institucionais diferentes, dentro das possibilidades oferecidas pela legislação em vigor. Dessa forma, para tornar mais claro o texto, optou-se por tratar dos modelos institucionais e, em cada um, abordar cada tipo de serviço, quando aplicável.

O titular – Município - pode prestar diretamente os serviços de saneamento ou autorizar a delegação dos mesmos, definindo o ente responsável pela sua regulação e fiscalização, bem como os procedimentos de sua atuação⁸⁶. Releva notar que *a delegação de serviço de saneamento básico não dispensa o cumprimento pelo prestador do respectivo plano de saneamento básico em vigor à época da delegação*⁸⁷. Desse modo, havendo qualquer ato ou contrato de delegação, cabe ao prestador cumprir o plano de saneamento em vigor na época da edição desse ato ou mesmo contrato.

O exercício da titularidade consiste em uma **obrigação**. Por mais óbvias que sejam as atividades necessárias para que se garanta o atendimento da população, essas atividades devem estar descritas em uma norma ou em um contrato. Sem a fixação das atividades a serem realizadas, não há como exigir do prestador o seu cumprimento de modo objetivo.

Essa é uma crítica que se faz aos casos em que os serviços são prestados diretamente pela municipalidade, por intermédio dos Departamentos de Água e Esgoto e das autarquias municipais, especialmente criadas por lei para a prestação desses serviços, e que serão objeto de análise neste texto.

⁸¹ Lei nº 11.107/2005, art. 3º.

⁸² Lei nº 11.107/2005, art. 4º, § 5º.

⁸³ Lei nº 11.107/2005, art. 5º.

⁸⁴ Lei nº 11.107/2005, art. 4º, § 4º.

⁸⁵ Lei nº 11.107/2005, art. 3º.

⁸⁶ Lei nº 11.445/2007, art. 9º, II.

⁸⁷ Lei nº 11.445/2007, art. 19, § 6º.

A questão que se coloca é que o titular dos serviços - Município - não estabeleceu as regras a serem cumpridas, nem mesmo nas leis de criação dos SAAE. Além disso, tratando-se de órgãos e entidades da administração municipal, existe uma coincidência entre o responsável pela prestação dos serviços e o responsável pelo controle e fiscalização. Cabe ponderar que raramente se encontra uma regulação municipal estabelecida para os serviços nessas categorias.

Na legislação aplicável à criação e implantação desse modelo – DAE e SAAE -, não se cogitava estabelecer a regulação nem fixar normas para a equação econômico-financeira dos serviços baseada na cobrança de tarifa e preços públicos, e muito menos, a universalização do acesso era tratada como uma meta a ser atingida obrigatoriamente.

O que a Lei nº 11.445/2007 estabeleceu de inovador, nesse campo, consiste na fixação de competência da entidade reguladora e fiscalizadora dos serviços para a verificação do **cumprimento dos planos de saneamento** por parte dos prestadores de serviços, na forma das disposições legais, regulamentares e contratuais.⁸⁸ Como a lei não distingue nenhum prestador nesse dispositivo, compreende-se que todos os prestadores, independentemente do modelo institucional adotado, encontram-se sob a fiscalização da entidade reguladora, no que se refere ao cumprimento do PMSB.

Nessa linha, cabe salientar que, nos termos do Decreto nº 2.217/2010, o disposto no plano de saneamento básico é vinculante para o Poder Público que o elaborou e para os delegatários dos serviços públicos de saneamento básico.⁸⁹ Nos casos em que não há contrato celebrado, o titular dos serviços é o responsável pela implementação do PMSB.

A **prestação regionalizada** de serviços públicos de saneamento básico poderá ser realizada por órgão, autarquia, fundação de direito público, consórcio público, empresa pública ou sociedade de economia mista estadual, do Distrito Federal, ou municipal, na forma da legislação ou empresa a que se tenham concedido os serviços⁹⁰. Os prestadores que atuem em mais de um Município ou que prestem serviços públicos de saneamento básico diferentes em um mesmo Município manterão sistema contábil que permita registrar e demonstrar, separadamente, os custos e as receitas de cada serviço em cada um dos Municípios atendidos e, se for o caso, no Distrito Federal⁹¹.

1.6.1 Prestação Direta pela Prefeitura Municipal

Os serviços são prestados por um órgão da Prefeitura Municipal, sem personalidade jurídica e sem qualquer tipo de contrato, já que, nessa modalidade, as figuras de titular e de prestador dos serviços se confundem em um único ente – o Município. A Lei nº 11.445/2007 dispensa expressamente a celebração de contrato para a prestação de serviços por entidade que integre a administração do titular⁹², ressaltando-se os comentários efetuados acerca da vinculação do titular dos serviços ao Plano Municipal de Saneamento Básico.

Os **serviços de abastecimento de água e esgotamento sanitário** são prestados, em vários Municípios, por Departamentos de Água e Esgoto, órgãos da Administração Direta

⁸⁸ Lei nº 11.445/2007, art. 20, parágrafo único.

⁸⁹ Decreto nº 2.217/2010, art. 25, § 5º.

⁹⁰ Lei nº 11.445/2007, art. 16.

⁹¹ Lei nº 11.445/2007, art. 18.

⁹² Lei nº 11.445/2007, art. 10.

Municipal. A remuneração ao Município, pelos serviços prestados, é efetuada por meio da cobrança de taxa ou tarifa. Em geral, tais serviços restringem-se ao abastecimento de água, à coleta e ao afastamento dos esgotos. Não há um registro histórico importante de tratamento de esgoto nesse modelo, situação que, nos últimos anos, vem sendo alterada graças à atuação do Ministério Público, fundamentado na Lei nº 7.347/1985, que dispõe sobre a Ação Civil Pública. Tampouco as tarifas e preços públicos são cobrados com base em uma equação econômico-financeira estabelecida.

Os serviços relativos à **drenagem e ao manejo das águas pluviais urbanas** são em geral prestados de forma direta por secretarias municipais.

Os **serviços de limpeza urbana** são prestados, nesse caso, pelo órgão municipal, sem a existência de qualquer contrato.

A prestação direta pelo titular não exclui a possibilidade de contratação de empresas para a prestação de serviços na modalidade da terceirização, como é o caso, em muitos municípios, da limpeza urbana. Todavia, esse modelo não descaracteriza a prestação pelo titular, que permanece como o responsável por essa atividade.

1.6.2 Prestação de serviços por Autarquias

A autarquia é uma entidade da administração pública municipal, criada por lei para prestar serviços de competência da Administração Direta, recebendo, portanto, a respectiva delegação. Os Serviços Autônomos de Água e Esgoto (SAAE) são autarquias municipais com personalidade jurídica própria, autonomia administrativa e financeira, criadas por lei municipal com a finalidade de prestar os serviços de água e esgoto.

Embora instituídas para uma finalidade específica, suas atividades e a respectiva remuneração não se encontram vinculadas a uma **equação econômico-financeira**, pois não há contrato regendo essa relação. Tampouco se costuma verificar, nas respectivas leis de criação, regras sobre sustentabilidade financeira ou regulação dos serviços.

1.6.3 Prestação por Empresas Públicas ou Sociedades de Economia Mista Municipais

Outra forma de prestação de serviços pelo Município é a delegação a empresas públicas ou sociedades de economia mista, criadas por lei municipal. Nesses casos, a lei é o instrumento de delegação dos serviços e ainda que haja, como nas autarquias, distinção entre o titular e o prestador dos serviços, tampouco existe contrato regendo essa relação.

1.6.4 Prestação mediante Contrato

De acordo com a Lei nº 11.445/2007, a prestação de serviços de saneamento básico, para ser prestada por uma entidade que não integre a administração do titular, quer dizer,

que não seja um DAE (administração direta) ou um SAAE (administração indireta), depende da **celebração de contrato**, sendo vedada a sua disciplina mediante convênios, termos de parceria ou outros instrumentos de natureza precária.⁹³

Não estão incluídos nessa hipótese os serviços cuja prestação o Poder Público, nos termos de lei, autorizar para usuários organizados em cooperativas ou associações, desde que limitados a determinado condomínio, e localidade de pequeno porte, predominantemente ocupada por população de baixa renda, onde outras formas de prestação apresentem custos de operação e manutenção incompatíveis com a capacidade de pagamento dos usuários e os convênios e outros atos de delegação celebrados até 6-4-2005⁹⁴.

1.6.4.1 Condições de validade dos contratos

Para que os contratos de prestação de serviços públicos de saneamento básico sejam válidos, e possam produzir efeitos jurídicos, isto é, o prestador executar os serviços e a Administração pagar de acordo com o que foi contratado, a lei impõe algumas condições, relativas aos instrumentos de planejamento, viabilidade e regulação, além do controle social.

Em primeiro lugar, é necessário que tenha sido elaborado o **Plano Municipal de Saneamento Básico**, nos termos do art. 19 da Lei nº 11.445/2007. E de acordo com o plano elaborado, deve ser feito um estudo comprovando a viabilidade técnica e econômico-financeira da prestação universal e integral dos serviços, de forma a se conhecer o seu custo e os investimentos necessários, ressaltando que deve se buscar a universalidade da prestação⁹⁵.

A partir do plano e do estudo de viabilidade técnica e econômico-financeira, é preciso estabelecer as **normas de regulação dos serviços**, devendo tais normas prever **os meios para o cumprimento das diretrizes da Lei de Saneamento**, e designar uma **entidade de regulação e de fiscalização**⁹⁶.

Em continuidade, cabe realizar audiências e consultas públicas sobre o edital de licitação, no caso de concessão, e sobre a minuta do contrato. Trata-se de uma forma de tornar públicas as decisões do poder municipal, o qual se submete, dessa forma, ao controle social⁹⁷.

⁹³ Lei nº 11.455/2007, art. 10, caput.

⁹⁴ Lei nº 11.455/2007, art. 10, § 1º.

⁹⁵ Lei nº 11.445/2007, art. 11, II.

⁹⁶ Lei nº 11.445/2007, art. 11, III.

⁹⁷ Lei nº 11.445/2007, art. 11, IV.

Além disso, os planos de investimentos e os projetos relativos ao contrato deverão ser compatíveis com o respectivo plano de saneamento básico⁹⁸, o que corresponde ao estabelecimento da equação econômico-financeira relativa aos serviços.

1.6.4.2 Contrato de prestação de serviços

Além da exigência, em regra, da licitação, a Lei nº 8.666/1993 estabelece normas específicas para que se façam o controle e a fiscalização dos contratos, estabelecendo uma série de medidas a serem tomadas pela Administração ao longo de sua execução. Tais medidas referem-se ao acompanhamento, à fiscalização, aos aditamentos, às notificações, à aplicação de penalidades, à eventual rescisão unilateral e ao recebimento do objeto contratado.

O acompanhamento e a fiscalização da execução dos contratos constituem poder-dever da Administração, em decorrência do princípio da indisponibilidade do interesse público. Se em uma contratação estão envolvidos recursos orçamentários, é dever da Administração contratante atuar de forma efetiva para que os mesmos sejam aplicados da melhor maneira possível.

Quando a Administração Pública celebra um contrato, fica obrigada à observância das regras impostas pela lei, para fiscalizar e controlar a execução do ajuste. Cabe ao gestor de contratos fiscalizar e acompanhar a correta execução do contrato. A necessidade de haver um gestor de contratos é definida expressamente na Lei nº 8.666/1993, em seu art. 67. Segundo esse dispositivo, a execução do contrato deverá ser acompanhada e fiscalizada por um representante da Administração especialmente designado, permitida a contratação de terceiros para assisti-lo e subsidiá-lo de informações pertinentes a essa atribuição.

Esse modelo é utilizado, sobretudo, para a **Limpeza Urbana**. O modelo é o de contrato de prestação de serviços de limpeza – coleta, transporte e disposição dos resíduos -, poda de árvores, varrição, entre outros itens.

No caso da **Drenagem Urbana**, as obras, quando não realizadas pelos funcionários municipais, ficam a cargo de empresas contratadas de acordo com a Lei nº 8.666/1993.

No caso do **abastecimento de água e esgotamento sanitário**, a complexidade da prestação envolve outros fatores, como o equilíbrio econômico-financeiro dos contratos e a política tarifária, entre outros, que remetem à contratação por meio de modelos institucionais específicos.

1.6.4.3 Contrato de concessão

⁹⁸ Lei nº 11.445/2007, art. 11, §2º.

Concessão de serviço público é o contrato administrativo pelo qual a Administração Pública delega a um particular a execução de um serviço público em seu próprio nome, por sua conta e risco. A remuneração dos serviços é assegurada pelo recebimento da tarifa paga pelo usuário, observada a equação econômico-financeira do contrato.

O art. 175 da Constituição Federal estatui que “incumbe ao Poder Público, na forma da lei, diretamente ou sob regime de concessão ou permissão, sempre mediante licitação, a prestação de serviços públicos”. De acordo com o seu parágrafo único, a lei disporá sobre: 1) o regime das empresas concessionárias e permissionárias de serviço público, o caráter especial de seu contrato e de sua prorrogação, bem como as condições de caducidade, fiscalização e rescisão da concessão ou permissão; 2) os direitos dos usuários; 3) política tarifária, e 4) obrigação de manter o serviço adequado. As Leis n^{os} 8.987/1995, e 9.074/1995, regulamentam as concessões de serviços públicos. A Lei n^o 11.079/2004 institui normas gerais para licitação e contratação de parceria público-privada (PPP) no âmbito da administração pública.

Para os **contratos de concessão**, assim como para os **contratos de programa**, a Lei n^o 11.445/2007 estabelece informações adicionais que devem constar das normas de regulação, conforme segue: 1) autorização para a contratação, indicando prazos e a área a ser atendida; 2) inclusão, no contrato, das metas progressivas e graduais de expansão dos serviços, de qualidade, de eficiência e de uso racional da água, da energia e de outros recursos naturais, em conformidade com os serviços a serem prestados; 3) as prioridades de ação, compatíveis com as metas estabelecidas; 4) as condições de sustentabilidade e equilíbrio econômico-financeiro da prestação dos serviços, em regime de eficiência, incluindo: a) o sistema de cobrança e a composição de taxas e tarifas; b) a sistemática de reajustes e de revisões de taxas e tarifas; c) a política de subsídios; 5) mecanismos de controle social nas atividades de planejamento, regulação e fiscalização dos serviços, e 6) as hipóteses de intervenção e de retomada dos serviços⁹⁹.

1.6.4.4 Contrato de programa

As Empresas Estaduais de Saneamento Básico – CESB –, criadas no âmbito do PLANASA – Plano Nacional de Saneamento, foram instituídas sob a forma de sociedades de economia mista, cujo acionista controlador é o governo do respectivo Estado. É o caso da Companhia de Saneamento Básico do Estado de São Paulo (SABESP), cuja criação foi autorizada pela Lei n^o 119/1973¹⁰⁰, tendo por objetivo o planejamento, execução e operação dos serviços públicos de saneamento básico em todo o Estado de São Paulo, respeitada a autonomia dos municípios.

⁹⁹ Lei n^o 11.445/2007, art. 11, § 2^o.

¹⁰⁰ Alterada pela Lei n^o 12.292/2006.

A SABESP é concessionária de serviços públicos de saneamento. Para tanto, atua como concessionária, sendo que parte desses contratos remonta à década de setenta, pelo prazo de trinta anos, o que significa que alguns já estão renegociados e outros em fase de nova negociação por meio dos chamados **contratos de programa** celebrados com os Municípios.

ANEXO II – PROPOSIÇÃO DE CRITÉRIOS DE PROJETO INTEGRADO VIÁRIO – MICRODRENAGEM

ÍNDICE

	PÁG.
APRESENTAÇÃO	8
1. INTRODUÇÃO	10
2. CARACTERIZAÇÃO GERAL DO MUNICÍPIO DE MONTE CASTELO E SUA INSERÇÃO REGIONAL	10
2.1 ASPECTOS FÍSICOS TERRITORIAIS	10
2.1.1 <i>Aspectos Gerais</i>	10
2.1.2 <i>Geologia</i>	13
2.1.3 <i>Geomorfologia</i>	13
2.1.4 <i>Pedologia</i>	14
2.1.5 <i>Clima</i>	15
2.1.6 <i>Recursos Hídricos</i>	16
2.1.7 <i>Vegetação</i>	19
2.1.8 <i>Uso e Ocupação do Solo</i>	19
2.2 ASPECTOS SOCIAIS E ECONÔMICOS	22
2.2.1 <i>Dinâmica Populacional</i>	22
2.2.2 <i>Características Econômicas</i>	24
2.2.3 <i>Infraestrutura Urbana e Social</i>	27
2.2.4 <i>Qualidade de Vida e Desenvolvimento Social</i>	28
2.3 ASPECTOS AMBIENTAIS	29
3. DESCRIÇÃO DOS SISTEMAS RELATIVOS AOS SERVIÇOS OBJETO DOS PLANOS ESPECÍFICOS DE SANEAMENTO DO MUNICÍPIO	30
3.1 DESCRIÇÃO DO SISTEMA DE ABASTECIMENTO DE ÁGUA	30
3.1.1 <i>Sistema de Abastecimento de Água Existente</i>	30
3.2 DESCRIÇÃO DOS SERVIÇOS DE ESGOTAMENTO SANITÁRIO	37
3.2.1 <i>Sistema de Esgotamento Sanitário Existente</i>	37
3.3 DESCRIÇÃO DOS SERVIÇOS DE DRENAGEM URBANA E MANEJO DE ÁGUAS PLUVIAIS	42
3.3.1 <i>Microdrenagem</i>	42
3.3.2 <i>Macrodrenagem</i>	47
3.3.3 <i>Erosão urbana</i>	47
4. ESTUDO POPULACIONAL E DE DEMANDAS E CONTRIBUIÇÕES	51
4.1 ESTUDO POPULACIONAL	51
4.2 ESTUDO DE DEMANDAS E CONTRIBUIÇÕES	57
4.2.1 <i>Sistema de Abastecimento de Água</i>	57
4.2.2 <i>Sistema de Esgotos Sanitários</i>	63
4.2.3 <i>Drenagem Urbana e Manejo de Águas Pluviais</i>	67
5. IDENTIFICAÇÃO DOS INDICADORES UTILIZADOS PARA ANÁLISE E AVALIAÇÃO DOS SERVIÇOS ATUAIS DE SANEAMENTO BÁSICO	81

5.1	INDICADORES SELECIONADOS PARA OS SISTEMAS DE ABASTECIMENTO DE ÁGUA E ESGOTAMENTO SANITÁRIO.....	81
5.1.1	<i>Indicadores Operacionais - Água.....</i>	82
5.1.2	<i>Indicadores Econômico-Financeiros e Administrativos - Água.....</i>	83
5.1.3	<i>Indicadores Operacionais - Esgoto.....</i>	83
5.1.4	<i>Indicadores Econômico-Financeiros e Administrativos - Esgoto.....</i>	84
5.1.5	<i>Resumo dos Indicadores Seleccionados.....</i>	84
5.1.6	<i>Análise dos Indicadores de Abastecimento de Água.....</i>	86
5.1.7	<i>Análise dos Indicadores de Esgotamento Sanitário.....</i>	87
5.2	INDICADORES SELECIONADOS PARA OS SERVIÇOS DE DRENAGEM E MANEJO DE ÁGUAS PLUVIAIS URBANAS.....	88
5.2.1	<i>Indicadores Seleccionados.....</i>	88
6.	DIAGNÓSTICO DOS SISTEMAS DE SANEAMENTO BÁSICO OBJETO DOS PLANOS ESPECÍFICOS DO MUNICÍPIO.....	90
6.1	DIAGNÓSTICO DOS SISTEMAS DE ABASTECIMENTO DE ÁGUA E ESGOTOS SANITÁRIOS.....	90
6.1.1	<i>Diagnóstico Operacional dos Sistemas de Abastecimento de Água.....</i>	90
6.1.2	<i>Diagnóstico Operacional dos Sistemas de Esgotos Sanitários.....</i>	95
6.2	SISTEMA DE DRENAGEM PLUVIAL URBANA.....	97
7.	OBJETIVOS E METAS.....	100
7.1	ABORDAGEM GERAL SOBRE OS OBJETIVOS E METAS PARA OS SISTEMAS DE SANEAMENTO DO MUNICÍPIO.....	100
7.2	CONDICIONANTES E DIRETRIZES GERAIS ADVINDAS DE DIAGNÓSTICOS LOCAIS E REGIONAIS.....	100
7.3	OBJETIVOS E METAS.....	102
7.3.1	<i>Sistemas de Abastecimento de Água e Esgotos Sanitários.....</i>	104
7.3.2	<i>Sistema de Drenagem e Manejo de Águas Pluviais Urbanas.....</i>	105
8.	FORMULAÇÃO E ORGANIZAÇÃO DE PROPOSTAS ALTERNATIVAS ÁREA URBANA - PROGNÓSTICOS.....	105
8.1	SISTEMA DE ABASTECIMENTO DE ÁGUA.....	105
8.1.1	<i>Etapas e Demandas do Sistema.....</i>	105
8.1.2	<i>Sistema Produtor.....</i>	106
8.1.3	<i>Sistema de Elevação e Adução de Água Bruta.....</i>	107
8.1.4	<i>Sistemas de Reservação.....</i>	108
8.1.5	<i>Sistema de Distribuição.....</i>	108
8.1.6	<i>Resumo das Intervenções no Sistema de Abastecimento de Água.....</i>	110
8.2	SISTEMAS DE ESGOTOS SANITÁRIOS.....	111
8.2.1	<i>Etapas e Contribuições dos Sistemas.....</i>	111
8.2.2	<i>Sistemas de Coleta e Encaminhamento.....</i>	112
8.2.3	<i>Sistemas de Elevação e Recalque de Esgotos Sanitários.....</i>	113
8.2.4	<i>Sistemas de Tratamento.....</i>	113
8.2.5	<i>Resumo das Intervenções Principais nos Sistemas de Esgotos Sanitários.....</i>	115
8.3	SISTEMA DE DRENAGEM E MANEJO DE ÁGUAS PLUVIAIS URBANAS.....	116
8.3.1	<i>Medidas Estruturais.....</i>	116

8.3.2	<i>Medidas não-estruturais</i>	121
9.	METODOLOGIA PARA ESTIMATIVA DOS INVESTIMENTOS NECESSÁRIOS E AVALIAÇÃO DAS DESPESAS DE EXPLORAÇÃO	126
9.1	SISTEMAS DE ABASTECIMENTO DE ÁGUA E ESGOTOS SANITÁRIOS	126
9.1.1	<i>Metodologia para Estimativa de Custos – Investimentos</i>	126
9.1.2	<i>Metodologia para Estimativa dos Investimentos no Programa de Redução de Perdas.</i> ..	127
9.1.3	<i>Metodologia para Estimativa das Despesas de Exploração (DEX)</i>	128
9.2	SISTEMA DE DRENAGEM E MANEJO DE ÁGUAS PLUVIAIS URBANAS.....	129
9.2.1	<i>Metodologia para Estimativa de Custos – Investimentos</i>	129
9.2.2	<i>Metodologia para Estimativa das Despesas de Exploração (DEX)</i>	129
10.	RELAÇÃO DAS INTERVENÇÕES PRINCIPAIS, ESTIMATIVA DE CUSTOS E CRONOGRAMAS DA SEQUÊNCIA DE IMPLANTAÇÃO	131
10.1	SISTEMA DE ABASTECIMENTO DE ÁGUA	131
10.1.1	<i>Resumo das Intervenções Principais e Estimativa de Custos</i>	131
10.1.2	<i>Cronograma da Sequência de Implantação das Intervenções Principais</i>	133
10.1.3	<i>Principais Benefícios das Soluções Propostas</i>	135
10.2	SISTEMA DE ESGOTOS SANITÁRIOS	137
10.2.1	<i>Resumo das Intervenções Principais e Estimativa de Custos</i>	137
10.2.2	<i>Cronograma da Sequência de Implantação das Intervenções Principais</i>	139
10.2.3	<i>Principais Benefícios das Soluções Propostas</i>	141
10.3	SISTEMA DE DRENAGEM E MANEJO DE ÁGUAS PLUVIAIS URBANAS.....	143
10.3.1	<i>Resumo das Intervenções Principais e Estimativa de Custos</i>	143
10.3.2	<i>Cronograma da Sequência de Implantação das Intervenções Principais</i>	143
10.3.3	<i>Principais Benefícios das Soluções Propostas</i>	146
11.	ESTUDOS DE VIABILIDADE ECONÔMICO-FINANCEIRA DAS SOLUÇÕES ADOTADAS	146
11.1	SISTEMA DE ABASTECIMENTO DE ÁGUA	146
11.1.1	<i>Investimentos Necessários no Sistema de Água</i>	146
11.1.2	<i>Despesas de Exploração do Sistema de Água</i>	147
11.1.3	<i>Despesas Totais do Sistema de Água</i>	147
11.1.4	<i>Estudos de Sustentabilidade Econômico-Financeira do Sistema de Água</i>	148
11.2	SISTEMA DE ESGOTOS SANITÁRIOS	151
11.2.1	<i>Investimentos Necessários no Sistema de Esgotos</i>	151
11.2.2	<i>Despesas de Exploração do Sistema de Esgotos</i>	151
11.2.3	<i>Despesas Totais do Sistema de Esgotos</i>	152
11.2.4	<i>Estudos de Sustentabilidade Econômico-Financeira do Sistema de Esgotos</i>	152
11.3	SISTEMA DE DRENAGEM E MANEJO DE ÁGUAS PLUVIAIS URBANAS.....	155
11.3.1	<i>Investimentos Necessários no Sistema de Drenagem</i>	155
11.3.2	<i>Despesas de Exploração do Sistema de Drenagem Urbana</i>	155
11.3.3	<i>Estudos de Sustentabilidade Econômico-Financeira do Sistema de Drenagem e Manejo de Águas Pluviais Urbanas</i>	156
12.	RESUMO DOS ESTUDOS DE SUSTENTABILIDADE ECONÔMICO-FINANCEIRA ...	158

12.1	METODOLOGIAS PARA O CÁLCULO DOS CUSTOS DA PRESTAÇÃO DOS SERVIÇOS DE SANEAMENTO BÁSICO DO MUNICÍPIO	160
12.1.1	<i>Metodologias Para O Cálculo Dos Custos Da Prestação Dos Serviços De Drenagem e Manejo de Águas Pluviais Urbanas</i>	160
12.1.2	<i>Exemplos de cidades que já adotaram o sistema de Taxa de Drenagem Urbana ou semelhantes</i>	162
12.2	CONCLUSÕES	164
13.	PROGRAMAS, PROJETOS E AÇÕES	165
13.1	PROGRAMAS GERAIS APLICADOS ÀS ÁREAS DE SANEAMENTO	166
13.1.1	<i>Programa de Redução de Perdas</i>	166
13.1.2	<i>Programa de utilização Racional da Água e Energia</i>	168
13.1.3	<i>Programa de Reúso da Água</i>	169
13.1.4	<i>Programa Município Verde Azul</i>	170
13.1.5	<i>Programa de Educação Ambiental</i>	171
13.1.6	<i>Programa Relacionados com a Gestão do Sistema de Resíduos Sólidos</i>	171
14.	FORMULAÇÃO E ORGANIZAÇÃO DE PROPOSTAS ALTERNATIVAS ÁREA RURAL - PROGNÓSTICOS	172
14.1.1	<i>Programa de Microbacias</i>	173
14.1.2	<i>Outros Programas e Experiências Aplicáveis à Área Rural</i>	173
14.1.3	<i>O Programa Nacional de Saneamento Rural</i>	176
15.	PROGRAMAS DE FINANCIAMENTOS E FONTES DE CAPTAÇÃO DE RECURSOS	177
15.1	CONDICIONANTES GERAIS	177
15.2	FORMAS DE OBTENÇÃO DE RECURSOS.....	178
15.3	FONTES DE CAPTAÇÃO DE RECURSOS.....	179
15.4	LISTAGEM DE VARIADOS PROGRAMAS E AS FONTES DE FINANCIAMENTO PARA O SANEAMENTO	180
15.5	DESCRIÇÃO RESUMIDA DE ALGUNS PROGRAMAS DE FINANCIAMENTOS DE GRANDE INTERESSE PARA IMPLEMENTAÇÃO DO PMESSB.....	183
15.6	INSTITUIÇÕES COM FINANCIAMENTOS ONEROSOS	199
16.	FORMULAÇÃO DE MECANISMOS E PROCEDIMENTOS PARA A AVALIAÇÃO SISTEMÁTICA DA EFICÁCIA DAS AÇÕES PROGRAMADAS	202
16.1	INDICADORES DE DESEMPENHO	208
16.1.1	<i>Indicadores Selecionados para os Serviços de Abastecimento de Água e Serviços de Esgotamento Sanitário</i>	208
16.1.2	<i>Indicadores Selecionados para os Serviços de Drenagem e Manejo de Águas Pluviais Urbanas</i>	214
17.	PREVISÃO DE EVENTOS DE CONTINGÊNCIAS E EMERGÊNCIAS	217
17.1	SISTEMA DE ABASTECIMENTO DE ÁGUA E ESGOTAMENTO SANITÁRIO	217
17.2	SISTEMA DE DRENAGEM E MANEJO DE ÁGUAS PLUVIAIS URBANAS.....	220
17.2.1	<i>Sistema de Alerta</i>	221
17.2.2	<i>Planos de Ações Emergenciais</i>	221
18.	REFERÊNCIAS BIBLIOGRÁFICAS	222

ANEXO I – BASES E FUNDAMENTOS LEGAIS DOS PLANOS MUNICIPAIS DE SANEAMENTO

.....	1
1. COMENTÁRIOS INICIAIS.....	4
18.1 ABRANGÊNCIA DOS SERVIÇOS.....	6
18.1.1 <i>Abastecimento de água potável.....</i>	<i>6</i>
18.1.2 <i>Esgotamento sanitário.....</i>	<i>8</i>
18.1.3 <i>Limpeza urbana e manejo de resíduos sólidos.....</i>	<i>9</i>
18.1.4 <i>Drenagem e manejo das águas pluviais urbanas.....</i>	<i>10</i>
18.2 TITULARIDADE DOS SERVIÇOS.....	11
18.2.1 <i>Essencialidade.....</i>	<i>11</i>
18.2.2 <i>Titularidade dos Serviços de Saneamento na UGRHI 20.....</i>	<i>11</i>
18.2.3 <i>Atribuições do Titular.....</i>	<i>13</i>
18.3 PLANEJAMENTO.....	14
18.3.1 <i>Planos de Gestão Integrada de Resíduos Sólidos.....</i>	<i>17</i>
18.4 REGULAÇÃO E FISCALIZAÇÃO.....	19
18.5 MODELOS INSTITUCIONAIS DE REGULAÇÃO.....	21
18.5.1 <i>Delegação a Agência Reguladora.....</i>	<i>21</i>
18.5.2 <i>Delegação a Consórcio Público.....</i>	<i>22</i>
18.6 PRESTAÇÃO DOS SERVIÇOS: MODELOS INSTITUCIONAIS.....	23
18.6.1 <i>Prestação Direta pela Prefeitura Municipal.....</i>	<i>25</i>
18.6.2 <i>Prestação de serviços por Autarquias.....</i>	<i>26</i>
18.6.3 <i>Prestação por Empresas Públicas ou Sociedades de Economia Mista Municipais.....</i>	<i>26</i>
18.6.4 <i>Prestação mediante Contrato.....</i>	<i>26</i>

ANEXO II – PROPOSIÇÃO DE CRITÉRIOS DE PROJETO INTEGRADO VIÁRIO –

MICRODRENAGEM.....	1
1. INTRODUÇÃO.....	8
19. DEFINIÇÃO DOS ELEMENTOS CONSTITUTIVOS.....	8
19.1 CAPTAÇÕES.....	8
19.2 POÇO DE VISITA.....	8
19.3 CONEXÕES.....	8
19.4 GALERIA PLUVIAL.....	9
19.5 CAIXA DE PASSAGEM.....	9
19.6 MEIOS-FIOS OU GUIAS.....	9
19.7 SARJETAS.....	9
19.8 SARJETÕES.....	9
19.9 TRAVESSIA.....	9
20. A FUNÇÃO DA RUA.....	9
20.1 CLASSIFICAÇÃO DAS VIAS PÚBLICAS.....	10
20.2 INTERFERÊNCIA ENTRE A DRENAGEM DAS RUAS E O TRÁFEGO.....	10
20.2.1 <i>Interferência Devida ao Escoamento Superficial sobre o Pavimento.....</i>	<i>11</i>
20.2.2 <i>Deslizamento (“acqua-planning”).....</i>	<i>11</i>
20.2.3 <i>Espirro d’água.....</i>	<i>11</i>
20.2.4 <i>Interferência Devida ao Escoamento na Sarjeta.....</i>	<i>12</i>

20.2.5	<i>Interferência Devida ao Acúmulo de Água</i>	13
20.2.6	<i>Interferência Devida à Água que Escoa sobre a Faixa de Trânsito</i>	14
20.2.7	<i>Efeito sobre Pedestres</i>	14
21.	SUGESTÕES PARA PROJETO DE VIAS	15
21.1	DECLIVIDADE DA SARJETA	15
21.1.1	<i>Declividade máxima</i>	15
21.1.2	<i>Declividade mínima</i>	15
21.1.3	<i>Seção Transversal</i>	15
21.1.4	<i>Declividade Transversal</i>	15
21.1.5	<i>Capacidade da sarjeta</i>	16
21.1.6	<i>Inclinação transversal para bocas-de-lobo</i>	17
21.1.7	<i>Cruzamentos</i>	17
21.2	ESTRUTURAS HIDRÁULICAS NOS CRUZAMENTOS	18
21.3	CAPTAÇÕES	19
21.3.1	<i>Colocação das captações</i>	19
21.3.2	<i>Depressões para bocas-de-lobo</i>	19
21.3.3	<i>Continuidade do escoamento Superficial</i>	20
21.4	CRITÉRIOS DE DRENAGEM PARA PROJETO DE RUAS URBANAS	20
21.4.1	<i>Capacidade de Escoamento da Rua para a Chuva Inicial de Projeto</i>	20
21.4.2	<i>Descarga admissível na sarjeta</i>	24
21.4.3	<i>Exemplo: capacidade de escoamento da sarjeta</i>	24
21.4.4	<i>Capacidade de Escoamento da Rua para a Chuva Máxima de Projeto (verificação)</i>	26
21.4.5	<i>Acúmulo de Água</i>	28
21.4.6	<i>Escoamento Transversal à Rua</i>	28
21.4.7	<i>Considerações Especiais Relativas a Pedestres</i>	29
21.4.8	<i>Considerações Especiais para Áreas Comerciais</i>	29
21.4.9	<i>Considerações Especiais para Áreas Industriais</i>	30
21.5	CRITÉRIOS DE DRENAGEM PARA PROJETO DE CRUZAMENTOS EM RUAS URBANAS.....	30
21.5.1	<i>Capacidade de Escoamento das Sarjetas para a Chuva Inicial de Projeto</i>	30
21.5.2	<i>Capacidade de Escoamento da Sarjeta para as Condições de Chuva Máxima de Projeto</i>	32
21.5.3	<i>Acúmulo de Água</i>	34
21.5.4	<i>Escoamento Transversal à Rua</i>	34
21.5.5	<i>Considerações Especiais para Áreas Comerciais</i>	34
22.	PROPOSIÇÕES PARA O PROJETO DE GALERIAS	35
22.1	DADOS PARA ELABORAÇÃO DO PROJETO.....	35
22.2	PROJETO DE REDE DE MICRODRENAGEM.....	35
22.2.1	<i>Dimensionamento</i>	36
22.3	PARÂMETROS DE PROJETO A ADOTAR	37
22.3.1	<i>Galerias Circulares</i>	37
22.3.2	<i>Captações</i>	38

1. INTRODUÇÃO

Este texto apresenta uma proposição de critérios para integração do projeto de pavimentação viária e de manejo de águas pluviais urbanas, no que se denomina microdrenagem.

Fundamenta-se nas diretrizes adotadas pelo DAEE – Departamento de Águas e Energia Elétrica, propostas no projeto ‘Estado da Arte da Drenagem urbana no Estado de São Paulo’, de 2005, compiladas a partir dos critérios praticados pela Prefeitura de São Paulo, do manual de drenagem de estradas elaborado pela Hidrostudio para o DER (2000), da súmula do manual de drenagem (parte) desenvolvida pelo Plano de macrodrenagem do Alto Tiete (PDMAT), para o DAEE, do manual desenvolvido pelo Urban Drainage de Denver, Colorado, EUA e do manual de drenagem da ASCE, USA.

2. DEFINIÇÃO DOS ELEMENTOS CONSTITUTIVOS

2.1 CAPTAÇÕES

Dispositivos destinados a recolher as águas pluviais das vias podem ser:

a) Boca-de-lobo

Caixa padronizada para captação de águas pluviais por abertura na guia, chamada guia chapéu.

b) Boca-de-leão

Caixa padronizada para captação de águas pluviais por abertura na sarjeta, dotada de grade.

c) Grelha

Caixa especial para captação de águas pluviais com abertura no pavimento de um modo geral, e dotada de grade.

2.2 POÇO DE VISITA

Dispositivo localizado em pontos convenientes do sistema de galerias para permitir mudança de direção, mudança de declividade, mudança de diâmetro, e inspeção e limpeza das galerias.

2.3 CONEXÕES

Tubulação destinada a conduzir as águas pluviais das captações para os poços de visita. São utilizados, nessas conexões, tubos de concreto com diâmetro Ø 0,40 m ou Ø 0,50 m.

2.4 GALERIA PLUVIAL

Canalização pública utilizada para conduzir as águas pluviais, interligando os vários poços de visita, até o despejo em um curso d'água, canal ou galeria de maior porte. Em geral são utilizados tubos de concreto cujos diâmetros frequentemente encontrados são: 0,60; 0,80; 1,00; 1,20 e 1,50 metros.

2.5 CAIXA DE PASSAGEM

Também chamada de caixa morta, é semelhante ao poço de visita, porém não possui a chaminé de acesso e tampão. A Prefeitura de São Paulo não executa esse tipo de caixa, apenas poços de visita, para facilitar a manutenção e limpeza das galerias.

Em situações especiais, onde se utilize diâmetro Ø 0,50 m para interligação de mais de uma Boca-de-Lobo ao corpo receptor, poderão ser utilizadas, anexas à Boca-de-Lobo, caixas de passagem com tampão no passeio.

2.6 MEIOS-FIOS OU GUIAS

Elementos de pedra ou concreto, colocados entre o passeio e a via pública, paralelamente ao eixo da rua e com sua face superior no mesmo nível do passeio.

2.7 SARJETAS

Faixas de via pública paralelas e vizinhas ao meio-fio. A calha formada é a receptora das águas pluviais que incidem sobre as vias públicas.

2.8 SARJETÕES

Calhas localizadas no cruzamento de vias públicas formadas pela sua própria pavimentação e destinadas a orientar o escoamento das águas entre as sarjetas.

2.9 TRAVESSIA

Galeria executada no sentido transversal ou oblíquo à via, de modo a viabilizar a passagem desta sobre um curso d'água.

3. A FUNÇÃO DA RUA

As ruas servem a um importante e necessário fim de drenagem, embora sua função primordial seja a de permitir o tráfego de veículos e de pedestres. Tais finalidades são compatíveis entre si, até certo ponto, além do qual as condições de drenagem devem ser fixadas pelas conveniências desse tráfego.

O escoamento das águas pluviais ao longo das sarjetas é necessário para conduzi-las até as bocas-de-lobo que, por sua vez, as captam para as galerias. Um bom planejamento do

sistema viário pode reduzir substancialmente o custo do sistema de drenagem, e até dispensar a necessidade de galerias de águas pluviais.

Os critérios de projeto para a coleta e condução das águas pluviais, em ruas públicas, são baseados em condições predeterminadas, de interferência com o tráfego. Isto significa que dependendo da classe da rua, certa faixa de tráfego pode ser inundada para a chuva de projeto correspondente ao período de retorno escolhido. No entanto, poderão ocorrer chuvas menos intensas provocando descargas que inundarão a mesma faixa de tráfego em menor extensão.

Um bom projeto de drenagem proporciona benefícios diretos ao tráfego e menores custos de manutenção das ruas. Deve ter, como um dos objetivos primordiais, a proteção contra a deterioração do pavimento e de sua base. O dimensionamento do sistema de drenagem urbana deve ser feito tanto para a chuva inicial de projeto, como para a chuva máxima de projeto.

Entende-se como chuva inicial de projeto a precipitação com período de retorno entre 2 e 10 anos, conforme a importância da via, utilizada no dimensionamento do escoamento superficial por sobre as sarjetas e vias públicas (Sistema de Drenagem Inicial).

Já a chuva máxima de projeto, com período de retorno definido conforme apresentado anteriormente é aquela utilizada no dimensionamento de galerias e canais de águas pluviais.

O sistema de drenagem inicial é necessário para criar condições razoáveis de tráfego de veículos e pedestres numa dada área urbana, por ocasião da ocorrência de chuvas frequentes.

3.1 CLASSIFICAÇÃO DAS VIAS PÚBLICAS

Considera-se que o termo Via Pública ou simplesmente Rua refere-se a uma passagem de pedestres ou de circulação viária compreendendo desde uma viela até via expressa, abrangendo também as ruas, alamedas, avenidas, passagens de pedestres ou calçadões que façam parte da malha viária, objeto de estudo de drenagem.

O sistema de drenagem, a ser projetado para as vias, depende de sua classe de uso e do seu tipo de construção. A classificação das vias é baseada no volume de tráfego, no seu uso, nas características de projeto e construção e nas relações com suas transversais.

3.2 INTERFERÊNCIA ENTRE A DRENAGEM DAS RUAS E O TRÁFEGO

Essas interferências podem ocorrer quando existe água nas ruas, resultante dos seguintes fatos:

-
- ◆ Escoamento superficial, transversal ao pavimento e em direção às sarjetas, decorrente da chuva que incide diretamente sobre o pavimento;
 - ◆ Escoamento adjacente à guia, pelas sarjetas, podendo invadir uma parte da pista;
 - ◆ Poças de água em depressões;
 - ◆ Escoamento transversal à pista proveniente de fontes externas (distintas da água da chuva caindo diretamente sobre o pavimento);
 - ◆ Espirro de água sobre os pedestres.

Cada um desses tipos de ocorrência deve ser controlado, dentro de limites aceitáveis, de forma que a função principal das ruas como meio de escoamento do tráfego, não seja restringida ou prejudicada.

3.2.1 Interferência Devida ao Escoamento Superficial sobre o Pavimento

A chuva que cai diretamente sobre o pavimento dá origem ao escoamento superficial que se inicia transversalmente à pista até atingir as sarjetas. As sarjetas funcionam como canais e precisam ser dimensionadas como tais. A profundidade do escoamento superficial deverá ser zero no eixo da pista, e aumentando à medida que se aproxima da guia. As interferências no tráfego, devidas ao escoamento superficial, são essencialmente de dois tipos: deslizamento e espirro de água.

3.2.2 Deslizamento (“acqua-planning”)

Deslizamento é o fenômeno que ocorre quando, entre os pneus de um veículo e o pavimento, é formada uma película de água que age como um lubrificante. Geralmente ocorre a velocidades elevadas, normalmente admissíveis em vias expressas e avenidas; pode ser evitado pela execução de um pavimento superficialmente rugoso e conveniente controle da água superficial no pavimento.

3.2.3 Espirro d'água

O espirro d'água resulta de uma profundidade excessiva do escoamento superficial, causada pelo fato da água percorrer uma longa distância, ou escoar a uma velocidade muito baixa antes e alcançar a sarjeta. Aumentando a declividade transversal do pavimento, diminuirão tanto o percurso da água, como o tempo necessário para que a mesma alcance a sarjeta. Essa declividade, no entanto, deve ser mantida dentro de limites aceitáveis, para permitir a abertura das portas dos veículos quando estacionados junto às guias. Uma faixa de pista, excessivamente larga, drenando para uma sarjeta, aumentará a profundidade do escoamento superficial. Isto pode ocorrer devido à superelevação em curvas, deslocamento da crista do pavimento em decorrência de cruzamentos, ou simplesmente em razão de pistas muito largas.

Todas essas possibilidades devem ser levadas em consideração, para manter a profundidade do escoamento superficial dentro de limites aceitáveis.

3.2.4 *Interferência Devida ao escoamento na Sarjeta*

A água que aflui a uma via, devido à chuva que cai no pavimento e nos terrenos adjacentes, escoará pelas sarjetas até alcançar um ponto de captação, normalmente uma boca-de-lobo. A **Erro! Fonte de referência não encontrada.** mostra a configuração de m escoamento em sarjetas. À medida que a água escoar e áreas adicionais contribuirão para o aumento da descarga, a largura do escoamento aumentará e atingirá, progressivamente, as faixas de trânsito. Se os veículos estiverem estacionados adjacentes à guia, a largura do espalhamento de água terá pouca influência na capacidade de trânsito pela via, até que ela exceda a largura do veículo em algumas dezenas de centímetros.

No entanto, em vias onde o estacionamento não é permitido, sempre que a largura do escoamento exceder algumas dezenas de centímetros, afetará significativamente o trânsito. Observações mostram que os veículos congestionarão as faixas adjacentes, para evitar as enxurradas, criando riscos de pequenos acidentes.

À medida que a largura do escoamento aumenta, torna-se impossível para os veículos transitarem sem invadir a faixa inundada. Então, a velocidade do tráfego será reduzida cada vez mais, à medida que os veículos começam a atravessar lâminas d'água mais profundas, e os espirros de água provocados pelos veículos que percorrem as faixas inundadas prejudicarão a visão dos motoristas que trafegam com velocidades maiores nas faixas centrais.

Finalmente, se a largura e a profundidade das enxurradas atingirem grandes proporções, a via se tornará ineficiente como escoadora de tráfego. Durante esses períodos, é imperativo que veículos de socorro de emergência, tais como carros de bombeiros, ambulâncias e carros policiais, possam percorrer, sem dificuldade excessiva, as faixas centrais.

Interferências significativas com o tráfego, de um modo geral, não excedem de 15 a 30 minutos em cada chuva. Além disso, para que ocorra interferência maior, é necessário que a chuva ocorra concomitantemente com a hora de pico do tráfego.

A classe da via é importante quando se considera o grau de interferência com o tráfego. Uma rua secundária, e em menor escala, uma rua principal, pode ser inundada com pouco efeito sobre o movimento de veículos. O pequeno número de carros envolvidos pode mover-se com baixa velocidade através da água, ainda que a profundidade seja de 10 a 15 cm. É importante, porém, lembrar que a redução da velocidade do tráfego, em vias de maior importância, pode resultar em prejuízos maiores.



Figura 3.1: Diagrama de configurações de escoamento no pavimento e na sarjeta.

3.2.5 Interferência Devida ao Acúmulo de Água

A água acumulada na superfície da rua, em consequência de mudanças de greide, ou de inclinação da crista em ruas que se cruzam, pode reduzir substancialmente a capacidade de tráfego da rua. Um problema de importância, que decorre do acúmulo de água, é que esta pode alcançar profundidades maiores do que a da guia e permanecer por longos períodos de tempo.

Outro problema resultante do acúmulo de água é que, dependendo de sua localização, os veículos em alta velocidade ao transporem estes acúmulos correm sérios riscos de acidente.

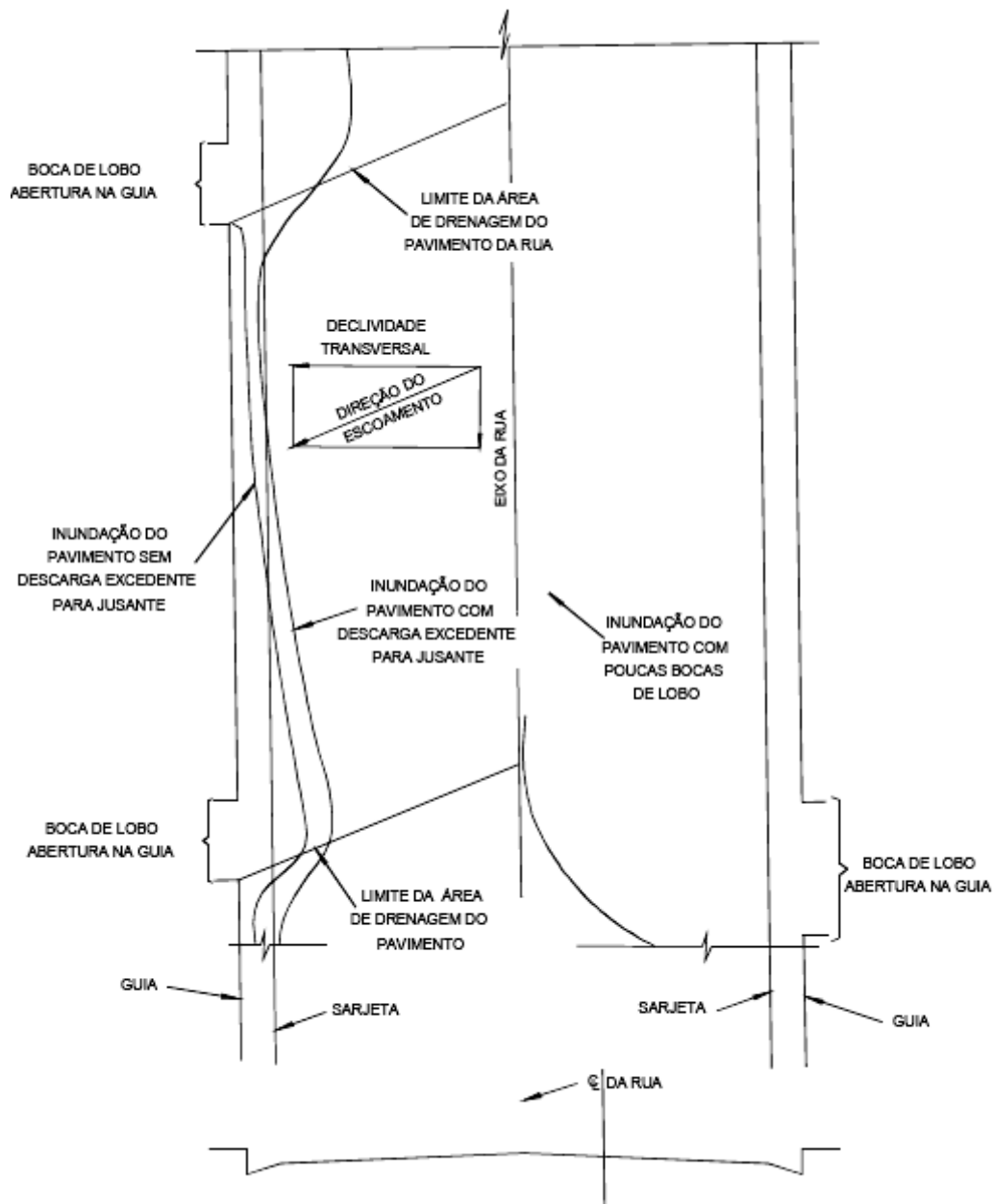
A maneira pela qual a água acumulada afeta o tráfego é essencialmente a mesma que para o escoamento na sarjeta. A água acumulada frequentemente provoca a interrupção do tráfego em uma rua. Neste caso, o projeto incorreto de apenas um componente do sistema de drenagem torna praticamente inútil o sistema de drenagem, pelo menos para aquelas áreas mais diretamente afetadas.

3.2.6 Interferência Devida à Água que Escoa sobre a Faixa de Trânsito

Sempre que existe uma concentração do escoamento superficial, no sentido transversal à faixa de trânsito, ocorre uma séria restrição ao fluxo de veículos. Este escoamento transversal pode ser causado pela superelevação em uma curva, cruzamento inadequado com sarjetão, ou simplesmente por um projeto de rua inadequado. Os problemas decorrentes são análogos aos devidos ao acúmulo de água. Os veículos podem estar trafegando à alta velocidade quando atingem o local, havendo riscos de acidentes. Se a velocidade dos veículos for baixa e o tráfego leve, tal como em ruas secundárias, o escoamento transversal não causa interferência significativa.

A profundidade e a velocidade do escoamento transversal à rua deverão sempre ser mantidos dentro de limites tais que não afetem demasiadamente o tráfego. Se um veículo que está trafegando entra em uma área de escoamento transversal, pode sofrer um deslizamento que tende a movê-lo lateralmente em direção à sarjeta.

Em cruzamentos, as águas podem ser captadas por bocas-de-lobo ou conduzidas por sarjetões, atravessando portanto uma das pistas. Se ao transporem o cruzamento os veículos têm que parar ou reduzir a velocidade, devido a dispositivos de controle de tráfego, então não haverá maiores inconvenientes. Esta condição é fundamental para que se aceite a implantação de sarjetões nos cruzamentos de ruas locais, ou de ruas secundárias e principais. Um ponto a favor do uso de sarjetões é a manutenção do greide da rua principal, sem depressões nos cruzamentos.

3.2.7 Efeito sobre Pedestres

Em áreas onde há trânsito intenso de pedestres nas calçadas, o espirro de água dos veículos que se movem através da área adjacente à guia é um sério problema com repercussões adversas. Deve-se ter em mente que, sob certas circunstâncias, os pedestres terão que atravessar enxurradas e poças d'água.

Como o tráfego de pedestres é reduzido durante as chuvas intensas, o problema não será tão sério durante o período de duração da chuva. A água acumulada, no entanto, permanecendo após a cessação da chuva, poderá redundar em sérios incômodos para os transeuntes, pedestres em pontos de ônibus, etc.

As ruas devem ser classificadas com respeito ao trânsito de pedestres, do mesmo modo que quanto ao trânsito de veículos. Por exemplo, ruas que são classificadas como secundárias para veículos e estão situadas nas adjacências de uma escola são principais

para pedestres. A largura admissível para escoamento nas sarjetas deve ter em conta este fato.

4. SUGESTÕES PARA PROJETO DE VIAS

A eficiência de uma via, tanto considerando sua finalidade principal de tráfego de veículos, como sua finalidade secundária de escoar as águas pluviais, depende essencialmente de um projeto bem elaborado, que leve em consideração ambas as funções. Os procedimentos recomendados a seguir, por serem orientados para a drenagem, não devem interferir com a função principal da via.

4.1 DECLIVIDADE DA SARJETA

A declividade da sarjeta é aquela paralela à direção do escoamento.

4.1.1 Declividade máxima

A declividade máxima permissível para uma sarjeta não é determinada pela drenagem. No entanto, a capacidade admissível das sarjetas com declividades acentuadas é limitada.

4.1.2 Declividade mínima

A declividade mínima admissível da sarjeta, para propiciar uma drenagem adequada, é de 0,5%. A inspeção de vias já concluídas revela que práticas construtivas inadequadas no que se refere ao estaqueamento de campo, assentamento de guias ou à combinação destes frequentemente resultam em greide final fora de alinhamento no plano vertical. Isto resulta em uma largura de enxurrada consideravelmente maior que o valor teórico, em determinados pontos.

4.1.3 Seção Transversal

A seção transversal é a ortogonal ao eixo da rua, sendo proposta as larguras da sarjeta a utilizar em cada caso apropriado como 30, 45 ou 60 cm de largura.

4.1.4 Declividade Transversal

O termo declividade transversal refere-se à diferença entre os níveis, das linhas de fundo das sarjetas opostas de uma rua. Na maioria dos casos, onde a topografia do terreno é relativamente plana, as ruas podem ser facilmente projetadas com declividade transversal nula.

No entanto, em áreas de declividade acentuada, particularmente em cruzamentos, pode ser necessário implantar guias com elevações diferentes nos dois lados da rua, resultando uma declividade transversal não nula.

4.1.5 Capacidade da sarjeta

A **Erro! Fonte de referência não encontrada.** ilustra como numa rua, com inclinação transversal, a capacidade da sarjeta de maior elevação diminui. Quando se calcula a descarga admissível nessa sarjeta, deve-se utilizar a configuração geométrica real do escoamento, tanto na seção transversal como das declividades resultantes nos trechos de sarjeta junto aos cruzamentos.



Figura 4.1: Características típicas de cruzamento de uma rua secundária com uma rua principal.

A capacidade da sarjeta mais baixa pode diminuir ou não, dependendo do projeto da rua. Quando se calculam os volumes de escoamento em cada sarjeta, deve-se ter em conta que a sarjeta mais elevada pode encher rapidamente em consequência da sua localização no lado da rua que estará recebendo a contribuição das áreas adjacentes.

Esse fato, juntamente com a redução da capacidade da sarjeta, fará com que sua capacidade admissível seja rapidamente excedida. Nessas condições, o escoamento ultrapassará a crista da rua e juntar-se-á ao da sarjeta oposta. Em ruas secundárias isto é aceitável. No entanto, em ruas de maior importância, a interferência com o tráfego devido ao escoamento da água sobre as faixas de rolamento é inaceitável.

Em ruas secundárias, onde esta interferência no tráfego é aceitável, a capacidade da sarjeta pode ser tal que o escoamento excedente da sarjeta de maior elevação extravase para a sarjeta mais baixa. Desse modo, ambas as sarjetas podem ser utilizadas em sua plena capacidade. Um projeto cuidadoso, considerando estes pontos, pode resultar em um custo sensivelmente reduzido do sistema de drenagem inicial.

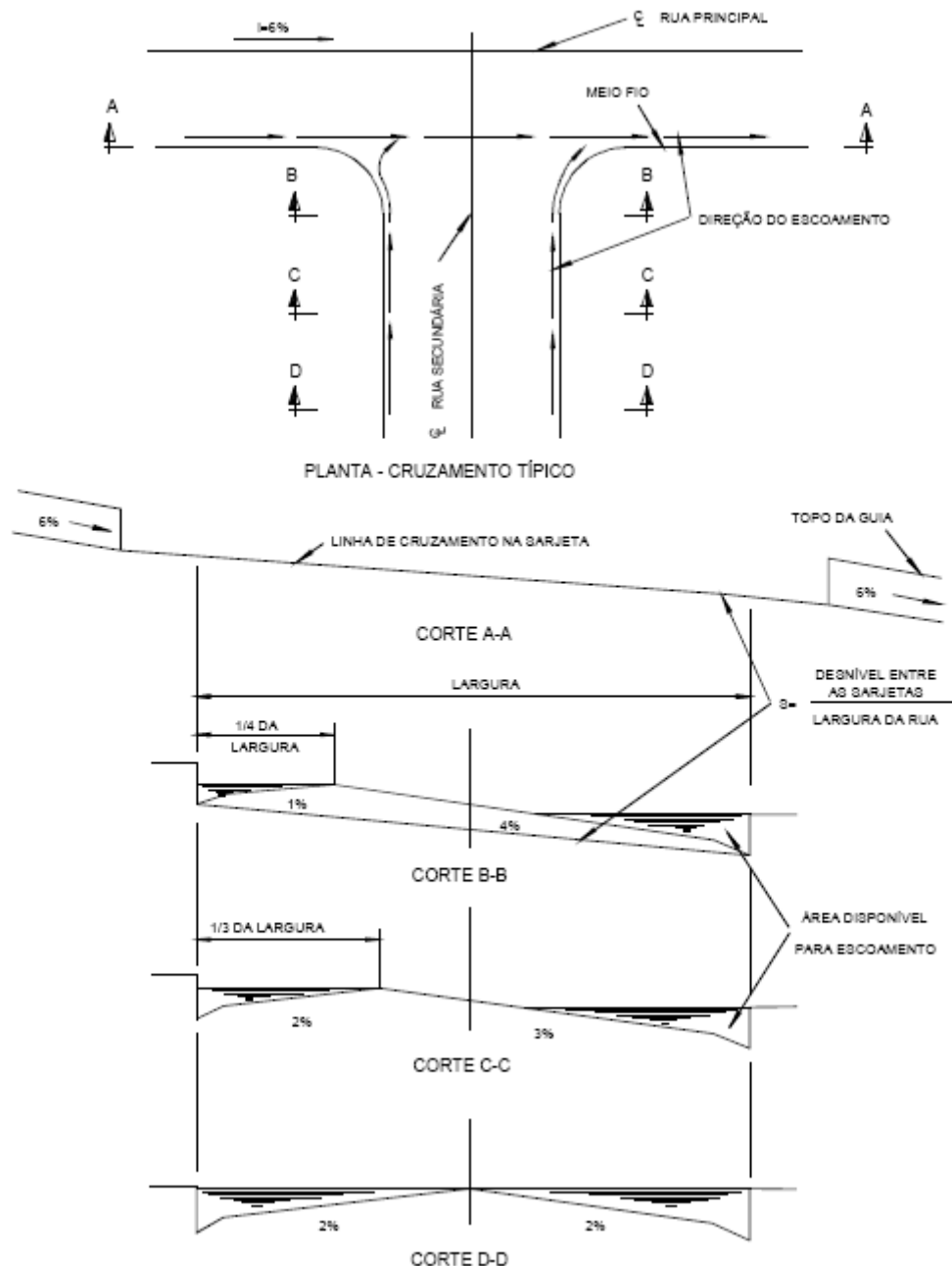
Para evitar que pequenas descargas, tais como as de rega de jardins ou de lavagem de pisos externos de residências, atravessem as faixas de tráfego, é necessário prever uma capacidade adequada para a sarjeta de maior elevação. Em geral, é suficiente que a crista seja mantida dentro dos limites de um quarto da largura da rua, como mostrado na seção B-B da **Erro! Fonte de referência não encontrada..**

4.1.6 Inclinação transversal para bocas-de-lobo

Em ruas secundárias, onde é necessária a inclinação transversal em decorrência da topografia existente, podem ser colocadas bocas-de-lobo na guia mais baixa e dispensado o abaulamento da rua, para permitir que, o escoamento da sarjeta de cima alcance a mais baixa em locais específicos.

4.1.7 Cruzamentos

O projeto dos cruzamentos, particularmente em ruas secundárias, é uma tarefa frequentemente trabalhosa. Nos projetos de pavimentação e drenagem para a PMSP, é obrigatório o detalhamento do projeto de drenagem em todos os cruzamentos, sendo usual deixar a cargo do empreiteiro ou da equipe que fez o estaqueamento no campo, porque, do contrário, tal resultará em grande quantidade de cruzamentos ineficientes, caracterizados por grandes áreas de acúmulo de água, escoamento sobre as pistas, e variação desnecessária na declividade de ruas principais em cruzamentos com ruas secundárias.

Nos cruzamentos de ruas secundárias, o projetista poderá introduzir variações dos perfis longitudinais. Nos casos de cruzamentos de ruas secundárias com ruas principais, os perfis destas últimas devem, se possível, ser mantidos uniformes. Se for necessária uma mudança em um perfil muito inclinado de rua principal num cruzamento, esta mudança,

para facilidade de construção, deve ser tão pequena quanto possível. A Figura 3 ilustra as seções transversais típicas, necessárias para caracterizar um cruzamento. Na figura, admite-se que a declividade longitudinal da rua principal seja de 6%, as declividades transversais máximas e mínimas permitidas para o pavimento sejam de 4% e 1% respectivamente, e a crista seja mantida dentro dos limites de 1/4 da largura da rua. Quando duas ruas principais se cruzam, o perfil da rua mais importante deve ser mantido, uniforme, tanto quanto for possível.



Figura 4.2: Configurações típicas de cruzamentos em sistema de drenagem

4.2 ESTRUTURAS HIDRÁULICAS NOS CRUZAMENTOS

a) Sistemas de drenagem inicial

Quando existem galerias no cruzamento, as bocas-de-lobo, devem ser colocadas e dimensionadas, de tal forma que as descargas excedentes sejam compatíveis com as condições admissíveis de escoamento superficial no cruzamento e a jusante. A **Erro!**

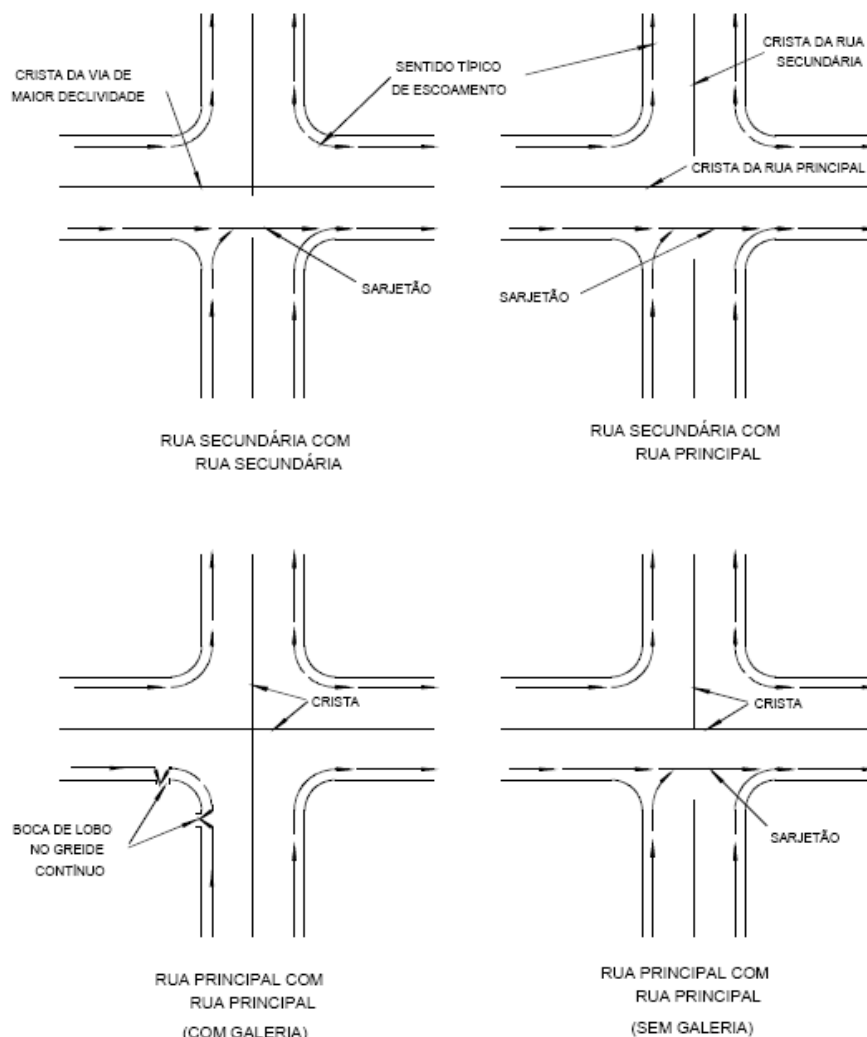
onte de referência não encontrada. ilustra as localizações típicas de bocas-de-lobo, para algumas configurações de cruzamentos.

b) Sarjetões

Os sarjetões convencionais são utilizados para cruzar, superficialmente, descargas por ruas secundárias e eventualmente em ruas principais. As dimensões e inclinação do sarjetão devem ser suficientes para conduzir as descargas em condições equivalentes às admissíveis para a rua.

c) Sarjetões chanfrados

O sarjetão chanfrado possui um chanfro na sua linha de fundo, para conduzir baixas descargas quando estas forem muito frequentes. O objetivo do chanfro é minimizar o contato entre os pneus dos veículos e as águas de descargas mínimas. Desde que o chanfro seja suficientemente pequeno para não afetar o tráfego, pode transportar apenas uma parcela limitada do escoamento, sem transbordar. O acúmulo de sedimentos frequentemente torna o chanfro inútil. É preferível, sempre que possível, eliminar o escoamento superficial devido àquelas descargas reduzidas, encaminhando-as sempre que possível, para uma boca-de-lobo próxima.

4.3 CAPTAÇÕES

4.3.1 Colocação das captações

As bocas-de-lobo, ou outras estruturas para remoção de escoamento superficial da rua, devem ser instaladas em locais de acordo com os seguintes critérios:

a) Perfil contínuo

Quando a quantidade de água no pavimento excede àquela admissível, de acordo com as indicações anteriores.

b) Pontos baixos

Toda vez que houver acúmulo de água em pontos baixos.

c) Cruzamentos

Quando necessário em cruzamentos, como descrito anteriormente.

4.3.2 Depressões para bocas-de-lobo

A largura e profundidade das depressões nas ruas onde o estacionamento é permitido têm pouco efeito no tráfego. No entanto, depressões com profundidades superiores a 5 cm, ou com inclinações acentuadas em relação à sarjeta, podem prejudicar o estacionamento de veículos.

Em ruas onde o tráfego pode atingir as sarjetas, as profundidades e larguras das depressões devem ser compatíveis com a velocidade dos veículos. Onde a velocidade exceder a 60 km/h, as depressões não devem estar próximas das faixas de trânsito. Observações de campo indicam que os veículos raramente se movimentam a menos de 30 cm da guia, de forma que sarjetas dotadas de depressões com essa largura podem ser usadas em quaisquer ruas.

4.3.3 Continuidade do escoamento Superficial

A existência de pontos baixos na rede viária resulta na acumulação de água nas ocasiões em que é excedida a capacidade real das galerias de drenagem. Conforme a configuração do ponto baixo, este fenômeno pode acarretar além das perturbações ao tráfego, danos aos imóveis próximos, seja por inundação, seja por extravasamento em pontos não preparados para o escoamento pluvial.

Para prevenir estas ocorrências é necessário que os projetos de pavimentação e drenagem garantam a continuidade do escoamento superficial de drenagem. Nos pontos em que isto não for possível, devido a outras restrições de projeto, deve ser prevista a inclusão de viela sanitária com a função de esgotamento das águas pluviais e prevenção de inundações significativas.

4.4 CRITÉRIOS DE DRENAGEM PARA PROJETO DE RUAS URBANAS

São apresentados, neste item, os requisitos específicos para a drenagem de água de chuva em ruas urbanas. Os métodos empregados para satisfazer esses requisitos são opções para o projetista, uma vez que estejam de acordo com critérios apresentados em outras diretrizes.

4.4.1 Capacidade de escoamento da Rua para a Chuva Inicial de Projeto

A determinação da capacidade de escoamento da rua, para a chuva inicial de projeto, deve ser baseada em duas considerações:

- ◆ Verificação da capacidade teórica de escoamento, baseada na inundação máxima admissível do pavimento;
- ◆ Ajuste às condições reais, baseado na aplicação de um fator de redução na capacidade de escoamento por obtenção de descarga aduzível.

Inundação do pavimento: A inundação do pavimento, para a chuva inicial, deverá ser limitada de acordo com as indicações da Tabela 1. O sistema de galerias deverá iniciar-se no ponto onde é atingida a capacidade admissível de escoamento na rua, e deverá ser projetado com base na chuva inicial de projeto.

TABELA 1: USO PERMITIDO DE RUAS PARA ESCOAMENTO DE DESCARGAS DA CHUVA INICIAL DE PROJETO, EM TERMOS DE INUNDAÇÃO DO PAVIMENTO

CLASSIFICAÇÃO DAS RUAS	INUNDAÇÃO MÁXIMA
TRÁFEGO MUITO LEVE	Sem transbordamento sobre a guia. O escoamento pode atingir até a crista da rua
TRÁFEGO LEVE	Sem transbordamento sobre a guia. O escoamento deve preservar, pelo menos, uma faixa de trânsito livre
TRÁFEGO PESADO	Sem transbordamento sobre a guia. O escoamento deve conservar, pelo menos, uma faixa de trânsito livre em cada direção
TRÁFEGO MUITO PESADO	Nenhuma inundação é permitida em qualquer faixa de trânsito
VIELA SANITÁRIA	O escoamento pode ocupar toda a extensão da viela. A profundidade e a velocidade de escoamento não devem ocasionar risco de vida aos pedestres

Cálculo da capacidade teórica: A capacidade teórica de descarga das sarjetas pode ser computada, usando-se a fórmula de Manning modificada por IZZARD, ou seja:

$$Q = 0,375 \left(\frac{Z}{n} \right) i^{1/2} y^{8/3}$$

onde:

- ◇ Q = é a descarga em m³/s;
- ◇ z = é o inverso da declividade transversal;
- ◇ i = é a declividade longitudinal;
- ◇ y = é a profundidade junto à linha de fundo em m;
- ◇ n = é o coeficiente de rugosidade.

O nomograma da **Erro! Fonte de referência não encontrada.**, para escoamento em arjetas triangulares, pode ser utilizado para possíveis configurações de sarjeta e inclusive de sarjetões.



Figura 4.3: Escoamento em regime uniforme nas sarjetas triangulares.



EQUAÇÃO

$$Q = 0,375 \cdot \frac{Z}{n} \cdot y^{80} \cdot \sqrt{\quad}$$

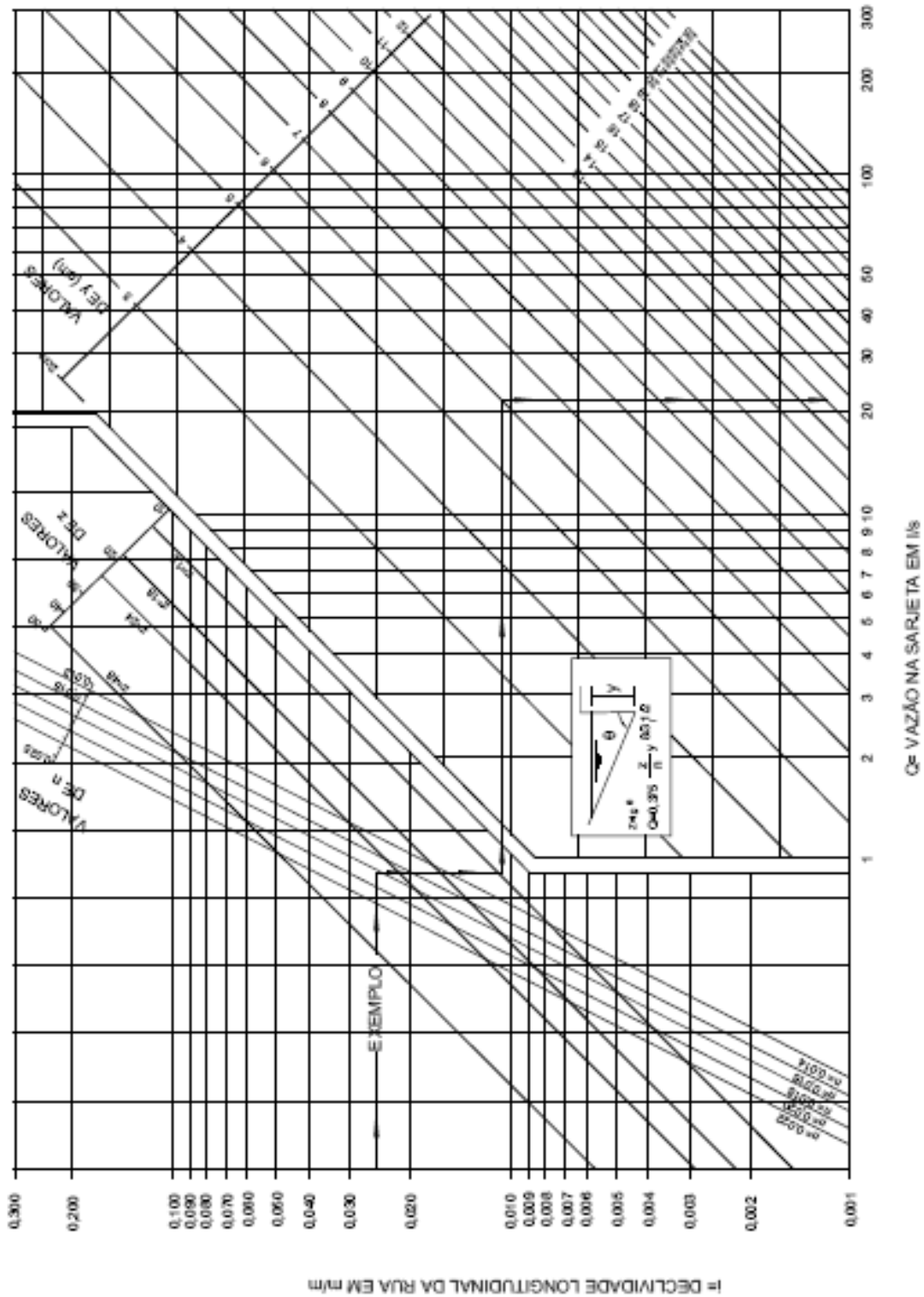
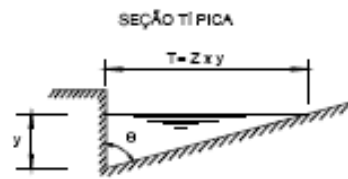
ONDE: Q = VAZÃO EM m³/s
 n = COEFICIENTE DE RUGOSIDADE DE MANNING RELATIVO À SARJETA
 Z = tg θ
 y = PROFUNDIDADE DA LÂMINA D'ÁGUA EM m
 i = DECLIVIDADE LONGITUDINAL DA RUA, EM milim

EXEMPLO

i = 0,025
 n = 0,018
 Z = 12
 y = 6cm

} Q = 22 l/s

OBSERVAÇÕES:

- 1) - CONHECIDO O VALOR DE I, TRAÇA-SE UMA HORIZONTAL ATÉ ENCONTRAR A RETA DO n. A PARTIR DESTES PUNTO, TRAÇA-SE UMA VERTICAL ATÉ ENCONTRAR A RETA DO Z. E A PARTIR DESTES PUNTO, UMA HORIZONTAL QUE INTERCEPTA A RETA DO y FORNECE O VALOR DE Q
- 2) - PARA SARJETÕES, O VALOR DE Z DEVE SER CALCULADO POR:

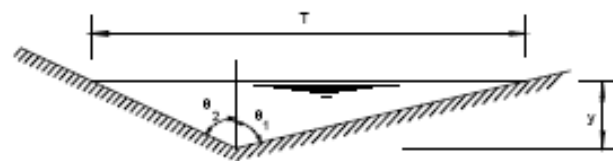

$$Z = \frac{T}{y} \text{ ou } Z = (tg\theta_1 + tg\theta_2)$$

$$e T = y (tg\theta_1 + tg\theta_2)$$

- 3) - PARA SEÇÕES COMPOSTA, DEVE-SE CALCULAR A SOMA ALGÉBRICA DAS VAZÕES EM CADA UMA DAS SEÇÕES TRIANGULARES COMPONENTES, CONFORME EXEMPLO A SEGUIR:

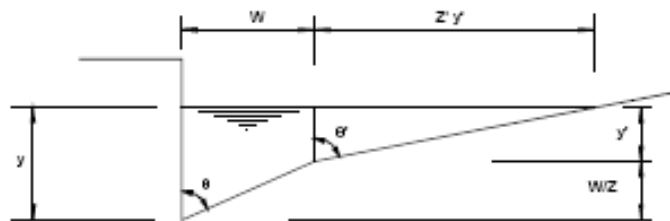

$$Z = tg \theta$$

$$Z' = tg \theta'$$

$$W = Z (y - y')$$

$$y' = y - \frac{W}{Z}$$

* A VAZÃO TOTAL Q DEVE SER CALCULADA POR:

$$Q = Q_1 + Q_2 + Q_3$$

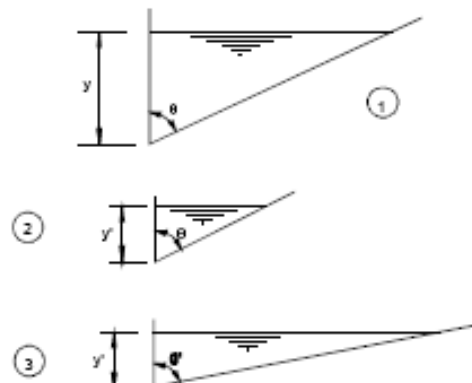

EXEMPLO:

y = 8cm
 W = 50cm
 tg θ = 24
 tg θ' = 50
 i = 0,05
 n = 0,020

} y = 5,5cm
 Q₁ = 118 l/s
 Q₂ = 44 l/s
 Q₃ = 90 l/s
 Q = 164 l/s

Instruções para a utilização da Erro! Fonte de referência não encontrada.

Para simplificar os cálculos, podem ser elaborados gráficos para condições específicas de ruas.

4.4.2 Descarga admissível na sarjeta

A descarga admissível, na sarjeta, deve ser calculada multiplicando-se a capacidade teórica pelo fator de redução correspondente, obtido da **Erro! Fonte de referência não encontrada.** Esse fator de redução tem por objetivo levar em conta a menor capacidade efetiva de descarga das sarjetas de pequena declividade, devido às maiores possibilidades de sua obstrução por material sedimentável, como também ter em conta os riscos para os pedestres, no caso de sarjetas com grande inclinação, em virtude das velocidades de escoamento elevadas.

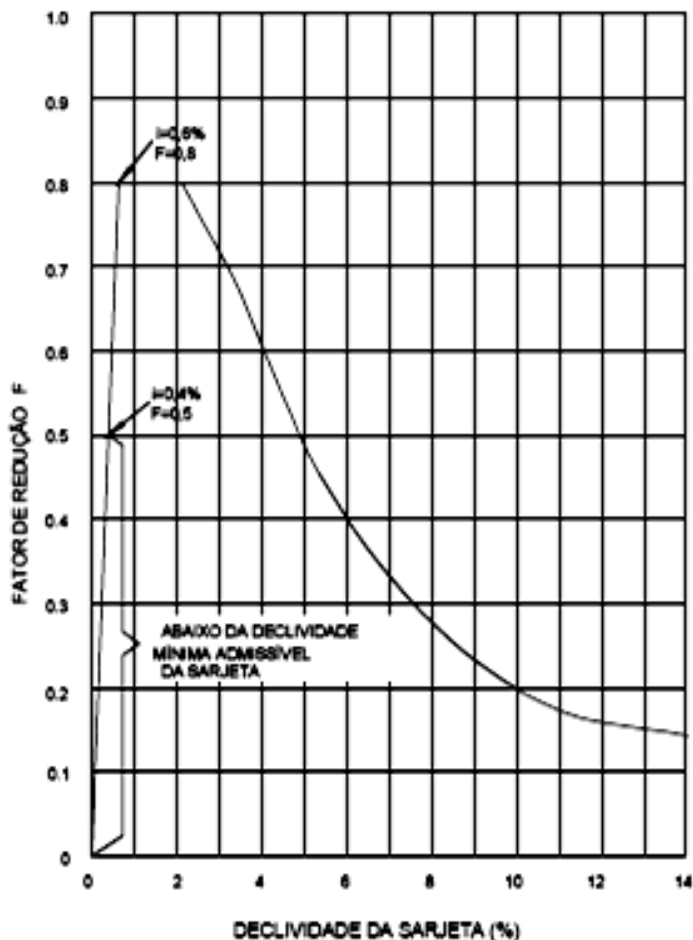

APLICAR O FATOR DE REDUÇÃO DA CAPACIDADE TEÓRICA DE ACORDO COM A DECLIVIDADE, PARA OBTER A CAPACIDADE ADMISSÍVEL DA SARJETA

Figura 4.4: Fator de redução da capacidade de escoamento da sarjeta

4.4.3 Exemplo: capacidade de escoamento da sarjeta

Dados:

- ◆ Guia vertical de 15 cm;
- ◆ Sarjeta de 60 cm de largura por 5 cm de profundidade;

- ◆ Declividade transversal do pavimento de 2%;
- ◆ Largura da rua de 11 m, de guia a guia;
- ◆ Distância da guia mais alta à crista: 1/4 da largura da rua, e desnível transversal de 11,0 cm;
- ◆ Rua principal;
- ◆ Greide da rua = 3,5%.
- ◆ Determinar a capacidade admissível para cada sarjeta:
- ◆ Determinar a inundação admissível do pavimento.

Da Tabela 1 verifica-se que uma faixa precisa permanecer livre.

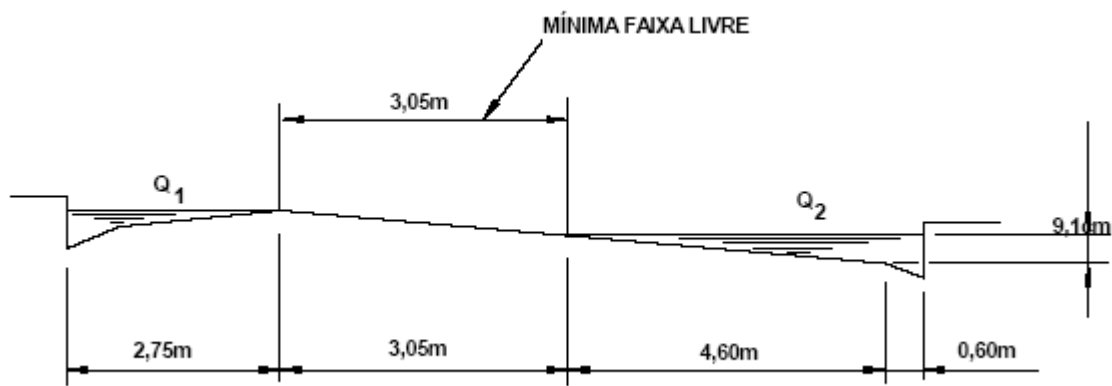

- ◆ Calcular a capacidade teórica para cada sarjeta.

Usando-se o nomograma, **Erro! Fonte de referência não encontrada.**

$$Q_2 = 265 - 88 + 370 = 547 \text{ l/s}$$

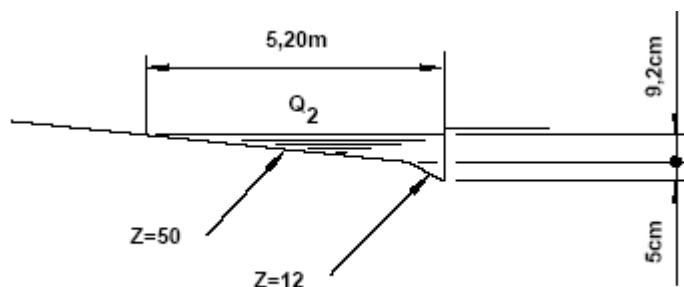

$$Q_i = 90 - 11 + 48 = 127 \text{ l/s}$$

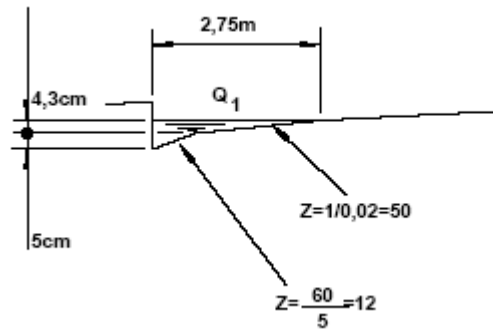

c) Calcular as capacidades admissíveis das sarjetas.

Da **Erro! Fonte de referência não encontrada.**, para 3,5% de declividade, o fator de redução é 0,65.

$$Q_1 = (127 \text{ l/s}) \times 0,65 = 83 \text{ l/s.}$$

$$Q_2 = (547 \text{ l/s}) \times 0,65 = 356 \text{ l/s.}$$

4.4.4 Capacidade de Escoamento da Rua para a Chuva Máxima de Projeto (verificação)

A determinação da vazão admissível, para a chuva máxima de projeto, deve ser baseada em duas considerações:

- ◇ Capacidade teórica baseada na profundidade admissível e área inundada;
- ◇ Descarga admissível reduzida devido às considerações de velocidade.
- ◆ Profundidade admissível e área inundada

A profundidade admissível e a área inundada, para a chuva máxima de projeto, devem ser limitadas às condições da Tabela 2.

- ◆ Cálculo da capacidade teórica

Com base na profundidade admissível e área inundada, conforme indicações da Tabela 2, será calculada a capacidade de escoamento teórica da rua. A fórmula de Manning deve ser utilizada com o valor de n correspondente às condições de rugosidade existentes.

- ◆ Descarga admissível para a chuva máxima de projeto

A descarga admissível na rua deverá ser calculada, multiplicando-se a capacidade teórica pelo fator de redução correspondente, obtido da **Erro! Fonte de referência não encontrada.**



TABELA 2: INUNDAÇÃO MÁXIMA ADMISSÍVEL PARA AS CONDIÇÕES DE CHUVA MÁXIMA DE PROJETO (VERIFICAÇÃO)

CLASSIFICAÇÃO DA RUA	PROFUNDIDADE ADMISSÍVEL E ÁREAS INUNDÁVEIS
Via sanitária, secundária e principal	Construções residenciais, edifícios públicos, comerciais e industriais não devem ser atingidos, a menos que sejam à prova de inundação. A profundidade de água na sarjeta não deve exceder 45 cm.
Avenida e via expressa	Construções residenciais, edifícios públicos, comerciais e industriais não devem ser atingidos, a menos que sejam à prova de inundação. A profundidade da água na crista da rua não deve exceder 15 cm, para permitir a operação de veículos de socorro de emergência. A profundidade da água na sarjeta não deve exceder 45 cm.

4.4.5 Acúmulo de Água

O termo acúmulo de água refere-se a áreas onde as águas são retidas temporariamente, em pontos de cruzamento de ruas, pontos baixos, interseções com canais de drenagem, etc.

▪ Chuva inicial

As limitações de inundação do pavimento por acúmulo de água, para a chuva inicial, devem ser as apresentadas na Tabela 3. Essas limitações devem determinar a profundidade admissível em bocas-de-lobo, em convergência de sarjetas, em entrada de bueiros, etc.

▪ Chuva máxima de projeto

As limitações de profundidade e área inundada, para a chuva máxima de projeto, são as mesmas apresentadas na Tabela 3. Essas limitações permitem determinar a profundidade admissível em bocas-de-lobo, em convergência de sarjetas, em entrada de bueiros, etc.

4.4.6 Escoamento Transversal à Rua

Podem ocorrer duas condições de escoamento transversal à rua. A primeira corresponde à descarga de uma sarjeta, que ultrapassa a rua para atingir a sarjeta oposta ou uma boca de lobo. A segunda corresponde ao caso de um bueiro sob a rua, cuja capacidade é excedida em virtude de uma contribuição não prevista.

▪ Profundidade

A profundidade de escoamento transversal à rua deve ser limitada de acordo com as indicações da Tabela 3.

▪ **Capacidade teórica**

A capacidade teórica de escoamento transversal à rua deve ser calculada com base nas limitações da Tabela 3, e em outras limitações aplicáveis, tal como a profundidade em pontos de acúmulo de água. Nenhuma regra de cálculo pode ser estabelecida, porque a natureza do escoamento é muito variável de um caso para outro.

TABELA 3: ESCOAMENTO TRANSVERSAL ADMISSÍVEL NAS RUAS

CLASSIFICAÇÃO DA RUA	DESCARGA INICIAL DE PROJETO	DESCARGA MÁXIMA DE PROJETO
VIELA SANITÁRIA	15 CM DE PROFUNDIDADE	45 CM DE PROFUNDIDADE
SECUNDÁRIA	15 CM DE PROFUNDIDADE NA CRISTA OU NA SARJETA	45 CM DE PROFUNDIDADE NA SARJETA
PRINCIPAL	ONDE FOREM ADMISSÍVEIS SARJETÕES, A PROFUNDIDADE DO ESCOAMENTO NÃO DEVERÁ EXCEDER 15 CM	45 CM DE PROFUNDIDADE NA SARJETA
AVENIDA	NENHUM	15 CM OU MENOS, ACIMA DA CRISTA
VIA EXPRESSA	NENHUM	15 CM OU MENOS, ACIMA DA CRISTA

▪ **Quantidade admissível**

Uma vez calculada a capacidade teórica de escoamento transversal à rua, a quantidade admissível deve ser obtida, multiplicando-se a capacidade teórica pelo fator de redução correspondente, fornecido na Figura 5. Deverá ser utilizada nos cálculos a inclinação da linha de água, ao invés da inclinação do fundo do sarjetão.

4.4.7 Considerações Especiais Relativas a Pedestres

Onde ocorre a concentração de pedestres, as limitações de profundidade e áreas de inundação podem exigir algumas modificações. Por exemplo, ruas adjacentes a escolas, embora possam ser secundárias, do ponto de vista de tráfego de veículos, sob o ponto de vista de conforto e segurança de pedestres devem ser projetadas de acordo com os requisitos para avenidas. O projeto de ruas considerando pedestres é tão ou mais importante quanto o projeto que supõe o tráfego de veículos.

4.4.8 Considerações Especiais para Áreas Comerciais

Em ruas onde existem edificações comerciais concentradas junto ao alinhamento das construções, o reduzido espaço livre entre os edifícios e a corrente de tráfego deverão ser considerados no projeto. As águas espirradas pelos veículos que atingem as enxurradas poderão danificar a frente das lojas e tornar impossível o movimento de pedestres nas calçadas. Poças de água e enxurradas que excedam a 60 cm de largura deverão ser evitadas, pois são difíceis de serem atravessadas pelos pedestres.

Em áreas comerciais de grande movimento, é muitas vezes conveniente dispor de sistema de galerias de águas pluviais, muito embora os critérios usuais de projeto possam não indicar a sua necessidade. Bocas-de-lobo adicionais poderão ser colocadas em

posições adequadas, de modo que o escoamento superficial não atinja os cruzamentos principais.

4.4.9 Considerações Especiais para Áreas Industriais

Em virtude da necessidade de grandes áreas de terras planas e baratas, as indústrias estão frequentemente localizadas em áreas sujeitas à inundação. Por outro lado, de acordo com a Tabela 2, áreas industriais, desprotegidas contra inundações, não deveriam ser atingidas, nem para as condições de chuva máxima prevista em projeto, merecendo portanto considerações especiais no projeto, seja por alteamento do terreno, seja por ampliação da capacidade de drenagem.

4.5 CRITÉRIOS DE DRENAGEM PARA PROJETO DE CRUZAMENTOS EM RUAS URBANAS

Os critérios de projeto seguintes são aplicáveis estritamente aos cruzamentos de ruas urbanas.

4.5.1 Capacidade de Escoamento das Sarjetas para a Chuva Inicial de Projeto

4.5.1.1 Inundação do pavimento

As limitações quanto à inundação do pavimento nos cruzamentos são as mesmas indicadas na Tabela 1.

4.5.1.2 Capacidade teórica

A capacidade teórica de escoamento de cada sarjeta que se aproxima de um cruzamento deve ser calculada com base na seção transversal mais crítica, como descrito anteriormente.

■ **Perfil contínuo através do cruzamento**

Quando a declividade da sarjeta for mantida no cruzamento, a declividade a ser usada para calcular a capacidade do sarjetão deve ser aquela correspondente à linha d'água no mesmo (Figura 4).

■ **Mudança de direção do escoamento no cruzamento**

Quando é necessário efetuar mudança de direção do escoamento com ângulo superior a 45° num cruzamento, a declividade a ser usada para calcular a capacidade de escoamento deve ser a declividade efetiva da sarjeta, conforme definido na **Erro! Fonte e referência não encontrada..**

- ***Interceptação do escoamento por boca-de-lobo***

Quando o escoamento da sarjeta for interceptado por uma boca-de-lobo em greide contínuo no cruzamento, deverá ser utilizada nos cálculos a declividade efetiva da sarjeta, conforme definido na **Erro! Fonte de referência não encontrada..**

Figura 4.5: Considerações sobre o projeto de drenagem nos cruzamentos.

- ***Escoamento aproximando de ruas secundárias ou principais***

Quando o escoamento se dirige para um cruzamento com rua, seja ela secundária ou principal, a capacidade de escoamento deve ser calculada aplicando-se o fator de redução da **Erro! Fonte de referência não encontrada..** A declividade a ser considerada

ara se determinar o fator de redução deve ser a mesma adotada para o cálculo da capacidade teórica.

4.5.2 Capacidade de Escoamento da Sarjeta para as Condições de Chuva Máxima de Projeto

▪ Profundidade admissível e área inundável

A profundidade admissível e a área inundável, para as condições de chuva máxima de projeto, devem ser limitadas de acordo com as indicações da Tabela 3.

▪ Capacidade teórica de escoamento

A capacidade teórica de escoamento de cada sarjeta que se aproxima de um cruzamento deve ser calculada com base na seção transversal mais crítica, como descrito no item 4.2. O perfil a ser utilizado para cálculo deverá atender às condições descritas na **Erro! Fonte e referência não encontrada.**

▪ Capacidade admissível

As capacidades admissíveis de escoamento das sarjetas devem ser calculadas aplicando-se o fator de redução da Figura 4.6. A declividade a ser utilizada, para determinar o fator de redução, deve ser a mesma que a adotada para o cálculo da capacidade teórica.

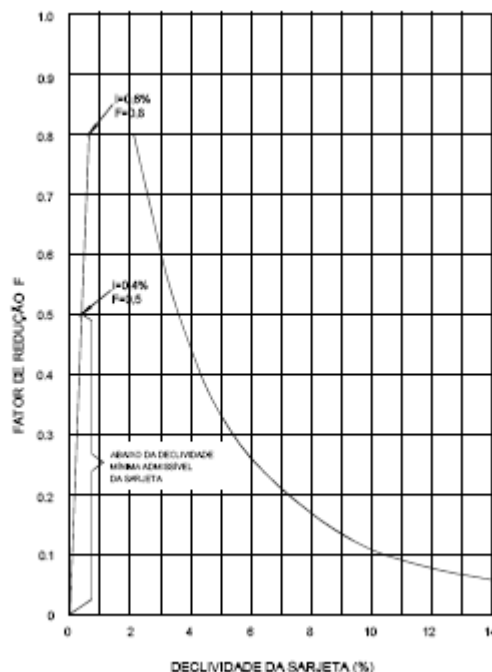

APLICAR O FATOR DE REDUÇÃO DA CAPACIDADE TEÓRICA DE ACORDO COM A DECLIVIDADE, PARA OBTER A CAPACIDADE ADMISSÍVEL DA SARJETA NA APROXIMAÇÃO DE UMA AVENIDA

Figura 4.6: Fator de redução da capacidade de escoamento da sarjeta, quando esta se aproxima de uma avenida



4.5.3 Acúmulo de Água

▪ Chuva inicial de projeto

A inundaç o admiss vel do pavimento, para a chuva inicial de projeto, dever  atender  s condi es apresentadas na Tabela 1.

▪ Chuva m xima de projeto

A profundidade admiss vel e a  rea inund vel, para as condi es de chuva m xima de projeto, dever o obedecer aos crit rios apresentados na Tabela 2.

4.5.4 Escoamento Transversal   Rua

▪ Profundidade

A profundidade do escoamento transversal   rua nos cruzamentos deve ser limitada segundo as indica es da Tabela 3.

▪ Capacidade te rica

A capacidade te rica deve ser calculada no ponto cr tico do escoamento transversal   rua.

▪ Sarjet es

Onde o escoamento transversal se verifica em uma rua secund ria ou principal, atrav s de um sarjet o, a  rea da se o utilizada para c culos ser  aquela correspondente   linha central da rua, e a declividade dever  corresponder   do sarjet o naquele ponto.

4.5.5 Considera es Especiais para  reas Comerciais

Em  reas comerciais muito desenvolvidas onde   prov vel grande movimento de pedestres, devem ser utilizadas sarjetas que possam ser ultrapassadas com um passo da ordem de 60 cm nos cruzamentos. Nenhum escoamento dever  circundar as esquinas, sendo, portanto, necess rias bocas-de-lobo na maioria dos casos.

Do ponto de vista de tr fego de ve culos, os cruzamentos devem satisfazer as mesmas exig ncias que as ruas principais ou mesmo avenidas, de modo a ser prevista, para as condi es de chuva inicial de projeto, uma faixa para os ve culos e sarjetas ultrapass veis pelos pedestres.

5. PROPOSIÇÕES PARA O PROJETO DE GALERIAS

5.1 DADOS PARA ELABORAÇÃO DO PROJETO

- a) Planta de situação e localização;
- b) Plantas do levantamento aerofotogramétrico da bacia em estudo, escalas 1:10.000 e 1:2.000;
- c) Planta contendo o levantamento topográfico das vias estudadas em escala 1:250 ou 1:500;
- d) Perfil da via contendo o nivelamento com estaqueamento de 20 em 20 metros, onde deverão ser indicadas as cotas das soleiras, guias e tampões em escala (Horizontal 1:500, Vertical 1:50) ou (Horizontal 1:250, Vertical 1:25);
- e) Cadastro das galerias existentes contendo o traçado e posição dos vários dispositivos de drenagem e das conexões e galerias com seus diâmetros. Os poços de visita deverão ter assinalado a cota da tampa e a profundidade das tubulações de entrada e saída. Deverá ser tomada a cota de fundo das galerias no ponto de despejo em córregos e canais;
- f) Projetos anteriores referentes ao mesmo local;
- g) Projetos cuja rede de drenagem irá se conectar com o sistema de galerias que está sendo projetado;
- h) Cadastro de rede de concessionárias que interferem com o local em estudo;
- i) Devem ser obtidos dados relativos à urbanização da bacia nas situações atual e futura, com base no tipo de ocupação das áreas (residencial, comercial, industrial ou institucional), porcentagem de ocupação dos lotes, ocupação e recobrimento do solo nas áreas não urbanizadas pertencentes à bacia, lei de zoneamento válida para o local, planos de urbanização;
- j) Indicações sobre os níveis de enchente do curso d'água que irá receber o lançamento final.

5.2 PROJETO DE REDE DE MICRODRENAGEM

Trata-se do estudo de uma ou mais bacias abrangidas pela área em estudo, como, por exemplo, um novo loteamento. Este tipo de projeto é o mais adequado, pois permite o planejamento de toda a rede de microdrenagem de acordo com o relevo da área e dá condições ao projetista de racionalizar o sistema de drenagem. Desse modo, podem ser evitadas algumas situações problemáticas, tais como:

-
- ◆ escoamento de águas pluviais entre residências;
 - ◆ ponto baixo de vias com escoamento para áreas particulares;
 - ◆ obras de drenagem que dependem de desapropriações;
 - ◆ interferência da rede de drenagem com equipamentos de concessionárias;
 - ◆ incompatibilidade entre projetos elaborados por empresas e órgãos diferentes para a mesma região.

Esses problemas são especialmente evidenciados no caso das várzeas alagadiças ocupadas de maneira desordenada. Com a topografia praticamente plana, essas áreas não têm um sistema natural de escoamento das águas pluviais definido. Se a urbanização ocorre sem planejamento, não são reservadas faixas especiais para a construção dos canais principais de drenagem, ou para outras obras de drenagem convencionais ou não, que se fizerem necessárias. Normalmente, com o agravamento dos problemas de enchentes, é elaborado um projeto de drenagem “a posteriori” que resulta sempre em obras vultuosas e de difícil viabilização.

5.2.1 Dimensionamento

O projeto deve ser precedido de uma ou mais vistorias ao local e da obtenção e análise dos dados relacionados no item 5.3. A seguir, pode ser iniciado o projeto propriamente dito, cumprindo-se as seguintes etapas:

- ◆ Definição preliminar do sentido de escoamento da (s) via (s) em estudo e do provável traçado da (s) galeria (s);
- ◆ Definição dos pontos de acréscimo de vazão e subdivisão da bacia;
- ◆ Cálculo da área contribuinte e do tempo de concentração para cada trecho da via;
- ◆ Com os dados de urbanização e de ocupação da bacia, calcular o coeficiente de escoamento superficial correspondente a cada um desses trechos;
- ◆ Selecionar a equação IDF de chuvas para o local ;
- ◆ Aplicando o Método Racional, calcular a vazão contribuinte para cada um desses trechos;
- ◆ Com base nos dados do projeto geométrico, calcular a capacidade de escoamento da via, aplicando a metodologia recomendada por “Drenagem Urbana” (ABRH, 1995);
- ◆ Caso a via em estudo já tenha galeria pluvial, calcular a capacidade de vazão da mesma, aplicando-se a fórmula de Manning;

Comparar as vazões, enquadrando cada trecho da via como:

- ◆ Dispensa galeria, a vazão contribuinte é inferior à capacidade de escoamento da via;
- ◆ Galeria existente suficiente, a vazão contribuinte é inferior à capacidade da galeria existente;

- ◆ Projeto de galeria, a vazão contribuinte é superior à capacidade de escoamento da via, sendo necessário projetar uma galeria pluvial no trecho. Caso haja galeria existente insuficiente, também será projetado o reforço da galeria ou sua substituição;
- ◆ Fazer o traçado definitivo das galerias onde necessário;
- ◆ Dimensionar as galerias, seu perfil e posicionamento dos poços de visita;
- ◆ Rever o estudo hidrológico com os tempos de concentração calculados para a velocidade de escoamento das águas na galeria projetada;
- ◆ Projetar a rede de captações e conexões, calculando a capacidade de engolimento;
- ◆ Posicionar os sarjetões;
- ◆ Projetar as demais obras de drenagem complementares (travessia, bueiro, escadaria, etc.);

5.3 PARÂMETROS DE PROJETO A ADOTAR

5.3.1 Galerias Circulares

O diâmetro mínimo das galerias de seção circular deve ser de 0,60 m. Os diâmetros correntes são: 0,60; 0,80; 1,00; 1,20; 1,50 m. Alguns dos critérios básicos são os seguintes:

- a) As galerias pluviais são projetadas para funcionar a seção plena com a vazão de projeto. A velocidade máxima admissível determina-se em função do material a ser empregado na rede. Para tubo de concreto, a velocidade máxima admissível é de 5,0 m/s e a velocidade mínima 0,60 m/s;
- b) O recobrimento mínimo da rede deverá ser de 1,0 m, quando forem empregadas tubulações sem estruturas especiais. Quando, por condições topográficas, forem utilizados recobrimentos menores, as canalizações deverão ser projetadas do ponto de vista estrutural;

Nas mudanças de diâmetro, os tubos deverão ser alinhados pela geratriz superior, como indicado na Figura 12.



Figura 5.1: - Alinhamento dos condutos.

O desnível entre a geratriz inferior dos tubos de entrada e de saída em um poço de visita não deverá ser superior a 1,50 metro;

Caso seja necessário utilizar degrau com altura superior a 1,50 metro deverá ser projetado um poço de visitas em concreto armado com proteção contra a erosão do fundo da caixa;

A galeria deverá preferencialmente ser projetada no eixo da via;

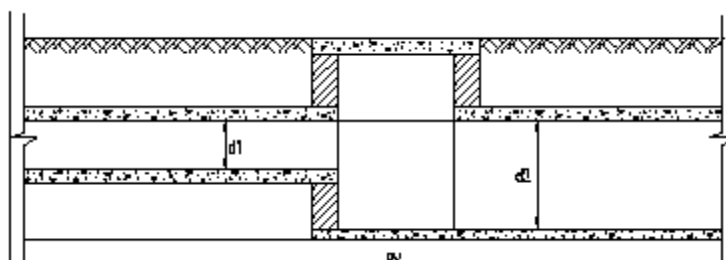
Deverão ser evitadas as mudanças de direção muito acentuadas entre as tubulações de entrada e de saída em um poço de visita, especialmente se não houver desnível entre a geratriz superior dos mesmos. Recomenda-se calcular a perda de carga no poço de visita quando o ângulo de deflexão entre a direção estabelecida pela tubulação de montante e a de jusante exceder 45° (**Erro! Fonte de referência não encontrada.**);

Figura 5.2: - Ângulo entre condutos

O espaçamento máximo entre os poços de visita é de 60 metros.

5.3.2 Captações

- a) Recomenda-se que a instalação das captações seja feita em pontos pouco a montante de cada faixa de cruzamento usada pelos pedestres, junto às esquinas;
- b) Deverá ser evitada a instalação de captações nas esquinas;
- c) Deverá ser dada preferência à captação por meio de bocas-de-lobo. As bocas de leão serão utilizadas usualmente em sarjetas, defronte a guias rebaixadas e em calçadões;
- d) As grelhas deverão ser projetadas e instaladas apenas nos casos em que o volume de águas pluviais escoando superficialmente é muito elevado.

O diâmetro mínimo para ligações entre as captações e o Poço de Visita mais próximo é de 0,40 m. Nos casos em que foram ligadas mais de uma boca-de-lobo (por exemplo BL Dupla), o diâmetro mínimo da ligação é de 0,50 m.